

Ofertë Referencë

Interkoneksioni

e

“ONE ALBANIA” Sh.a.

Për

SHËRBIMET E RRJETIT TË TELEFONISË FIKSE

-ORI-

Version - 07

Janar 2023

Perditesuar sipas Vendimit nr. 14 dt.07.11.2022 te AKEP “Per miratimin e transferimit te te drejtave te perdorimit te frekuencave te dhena sipas regjimit te autorizimit individual dhe regjimi te autorizimit te pergjithshem si dhe per transferimin e te drejtave dhe detyrimeve te caktuara ne aktet rregullatore te nxjerra nga AKEP nga sipermarresi “ALBtelecom sha” te sipermarresi “One Telecommunications sha” si dhe;

Perditesuar mbi mundesite teknologjike per realizimin e ofrimit te sherbimeve te interkoneksionit per operatoret kombetar edhe nepermjet teknologjise IP.

Nr. 22 dt.30.03.2018, Nr. 28 dt. 27.12.2017,Nr. 21 dt. 30.03.2018/Nr. 2617 dt. 08.10.2015 në lidhje me reduktimin në 2 Pika Interkoneksioni (PoI) nga 01.01.2018;

PËRMBAJTJA**PJESA E PËRGJITHSHME:**

| | |
|---------|---|
| NENI 1 | QËLLIMI DHE OBJEKTI I OFERTËS REFERENCË |
| NENI 2 | FUSHA E VEPRIMIT |
| NENI 3 | KUFIZIME TË FUSHËS SË VEPRIMIT |
| NENI 4 | BAZA JURIDIKE |
| NENI 5 | PËRKUFIZIME |
| NENI 6 | INTERPRETIMI I MARRËVESHJES |
| NENI 7 | PARIME TË PËRGJITHSHME |
| NENI 8 | DETYRIME TË PËRGJITHSHME TË PALËVE |
| NENI 9 | INTERKONEKSIONI ME RRJETIN ONE ALBANIA |
| NENI 10 | BASHKËVENDOSJA |
| NENI 11 | SHËRBIMET E INTERKONEKSIONIT |
| NENI 12 | TARIFAT E SHËRBIMEVE TË INTERKONEKSIONIT |
| NENI 13 | NIVELI I INTERKONEKSIONIT DHE NDRYSHIMI I KAPACITETEVE |
| NENI 14 | NDERFAQET TEKNIKEM PROTOKOLLET DHE SIGURIMI I PËRPUTHSHMËRISË SË SHËRBIMEVE |
| NENI 15 | PARAQITJA E IDENTIFIKIMIT TË LINJËS THIRRËSE (CLI) |
| NENI 16 | MATJET, DEKLARIMI DHE RAKORDIMI I TRAFIKUT/PROCEDURAT |
| NENI 17 | FATURIMI, PAGESAT DHE GARANCIA |
| NENI 18 | STANDARTET E CILËSISË DHE MARRËVESHJA PËR NIVELIN E SHËRBIMIT (SLA) |
| NENI 19 | KONFIDENCIALITETI |
| NENI 20 | SIGURIA DHE MBROJTJA E TË DHËNAVE |
| NENI 21 | TË DREJTAT E PRONËSISË INTELEKTUALE |
| NENI 22 | KALIMI I TË DREJTAVE DHE DETYRIMEVE TË PALËVE |
| NENI 23 | PËRDORIMI ABUZIV I MARRËVESHJES SË INTERKONEKSIONIT |
| NENI 24 | KUFIZIME TË PËRGJEGJËSISË |
| NENI 25 | FORCA MADHORE |
| NENI 26 | NJOFTIMET |
| NENI 27 | SHKELJA, PEZULLIMI DHE ZGJIDHJA E MARRËVESHJES SË INTERKONEKSIONIT |
| NENI 28 | LIGJI I ZBATUESHEM, ZGJIDHJA E MOSMARRËVESHJES |
| NENI 29 | DISPOZITA PERFUNDIMTARE |
| NENI 30 | AFATI, HYRJA NË FUQI DHE VLEFSHMËRIA |
| NENI 31 | NDRYSHIMET |

LISTA E ANEKSEVE:

| | |
|--|--|
| 1. PËRKUFIZIME | 14. BLOKSKEMA E INTERKONEKSIONIT |
| 2. INTERKONEKSIONI ME RRJETIN ONE ALBANIA | 14.1 Bllokskema e Interkoneksionit per teknologjine TDM |
| 3. PËRSHKRIMI I SHËRBIMEVE | 14.2 Bllokskema e Interkoneksionit per teknologjine IP ne nivel sinjalizim SIP dhe Formulari i lidhjes SIP |
| 4. TARIFAT E SHËRBIMEVE | 15. PIKAT E INTERKONEKSIONIT |
| 5. SHËRBIMET E OFRUARA PËR OFRUESIT E SHËRBIMEVE TË KOMUNIKIMVE PUBLIKE-THIRRJE ME KARTË | 16. MUNDËSITE PËR AKSES (fizik) DHE BASHKËVENDOSJE |
| 6. ÇËSHTJE TEKNIKE | 17. ZONAT E INTERKONEKSIONIT DHE NUMERACIONI I ONE ALBANIA |
| 7. BASHKËPUNIMI I PALËVE | 18. NUMERACIONI I OPERATORIT PËRFITUES |
| 8. PARASHIKIMI DHE POROSIA PËR KAPACITETET E INTERKONEKSIONIT | 19. NUMERACIONI I ORRRK DHE OSHKP KOMBËTAR |
| 9. MATJA, DEKLARIMI DHE RAKORDIMI/PROCEDURAT | 20. NUMERACIONI I DESTINACIONEVE NDERKOMBETARE SIPAS ZONAVE TE TARIFIMIT |
| 10. FATURIMI, PAGESAT DHE GARANCIA | 21. SHËRBIME MBESHTETËSE PER PORTABILITETIN E NUMRIT |
| 11. FORMULARI I GARANCISË | |
| 12. MARRËVESHJA E NIVELIT TË SHËRBIMIT (SLA) | |
| 13. DESTINACIONET KOMBËTARE DHE DETYRIMET PËRKATËSE | |

NENI 1 QËLLIMI DHE OBJEKTI I OFERTES REFERENCE

1. Qëllimi i përgatitjes së këtij dokumenti, Ofertë Referencë Interkoneksioni, është përcaktimi kriterëve e procedurave për rregullimin e marrëdhënieve ndërmjet ONE Albania dhe Operatorit Përfitues lidhur me shërbimet e rrjetit të telefonisë fikse dhe fasilitetet shoqëruese që përshkruhen në një Marrëveshje Interkoneksioni që lidhet midis ONE Albania dhe Operatorit Përfitues bazuar në këtë Oferte Referencë të Interkoneksionit.
2. Objekti i kësaj Oferte Referencë është ofrimi i shërbimeve nga ONE Albania, në pikën e interkoneksionit me qëllim përdorimin e tyre nga Operatori Përfitues sipas Autorizimit nga AKEP dhe marrëveshjes së lidhur me ONE Albania, për përdoruesit e tij. ONE Albania lejon aksesin për shërbimet e ofruara nga Operatori Përfitues sipas përcaktimeve në Autorizimin përkatës dhe akteve të tjera rregulluese për këto shërbime si dhe ofron akses në fasilitetet shoqëruese në infrastrukturen e rrjetit të tij me informacionet përkatëse duke u mbështetur në një marrëveshje paraprake konfidencialiteti.

NENI 2 FUSHA E VEPRIMIT

1. Marrëveshja e Interkoneksionit midis ONE Albania dhe Operatorit Përfitues bazohet në parashikimet e kësaj Oferte Referencë Interkoneksionit, e cila aplikohet për sipërmarrësit të cilët janë të autorizuar sipas regjimit të autorizimit të AKEP dhe që kanë të drejtë të kërkojnë interkoneksion sipas neneve 4 dhe 5 të Rregullores për Akses dhe Interkoneksion dhe përfshin edhe shërbimet e ofruara nga operatori përfitues, përfshirë tarifat e tyre. Marrëveshja e Interkoneksionit nuk do të përmbajë detyrime shtesë për operatorët përfitues, detyrime të cilat nuk janë parashikuar në këtë Oferte Reference të Interkoneksionit.
2. ONE Albania si Ofrues i Interkoneksionit dhe Operatori Përfituesi bien dakort që të përdorin standartet teknike dhe të cilësisë të mbështetura në rekomandimet e organizatave ndërkombëtare, ITU, ETSI të pranuar nga AKEP.

NENI 3 KUFIZIME TE FUSHES SE VEPRIMIT

1. ONE Albania mund të refuzojë dhënien e aksesit për një Operator Përfitues vetëm në bazë të kriterëve objektive, të tilla si pamundshmëria teknike apo nevoja për të ruajtur integritetin e rrjetit. Operatori Ofrues ka detyrimin të provojë pamundësinë e ofrimit të një shërbimi të kërkuar.
2. ONE Albania, në rastet kur refuzon t'i sigurojë Operatorit Përfitues shërbimet e specifikuar në Ofertën Referencë dhe e motivon këtë refuzim me mungesën e mundësive teknike, ai ka detyrimin t'i paraqesë Operatorit Përfitues një shpjegim gjithëpërfshirës të arsyeve të refuzimit dhe të specifikojë afatin kohor të saktë në të cilin kërkesa do të përmbushet. Kur ONE Albania refuzon të sigurojë shërbimet e specifikuar në këtë ofertë referencë për operatorin përfitues për shkak të kriterëve të tjera të përmendura në pikën 1 të këtij neni, ONE Albania duhet, gjithashtu, të specifikojë kushtet që duhet të plotësojë Operatori Përfitues me qëllim që ONE Albania të jetë në gjendje të përmbushë kërkesën. Për secilin rast të specifikuar në këtë paragraf, kur ONE Albania paraqet shpjegime për operatorin përfitues, kopje të këtyre shpjegimeve i depozitohen njëkohësisht dhe AKEP-it.

NENI 4 BAZA JURIDIKE

1. Ligjin Nr. 9918, datë 19. 05. 2008 “Për Komunikimet Elektronike në Republikën e Shqipërisë”, i ndryshuar me Ligjin nr.102/2012;

2. Vendimin e AKEP Nr.2631, datë 29.10.2015 Për “Për miratimin e ndryshimeve në Planin Kombëtar të Numeracionit” dhe “Për miratimin e ndryshimeve në Rregulloren nr.10 datë 11.08.2009 “Për caktimin dhe përdorimin e numrave dhe serive numerike”, e ndryshuar”;
3. Vendimin e AKEP Nr. 2617 datë 08.10.2015 dhe Vendimin Nr. 21 dt. 30.03.2018 “Miratimin të Dokumentit: Analizë e tregut telefonisë fikse: tregjet me shumicë të terminimit dhe tranzitimit të thirrjeve në rrjetet telefonike publike fikse – Dokument Përfundimtar”;
4. Vendimin e AKEP Nr. 22, datë 30.03.2018 Per “Përcaktimin e sipërmarrësit Albtelecom Sh.a., me Fuqi të Ndjeshme në Treg dhe vendosjen e masave rregulluese për shërbimet e terminimit dhe tranzitimit të thirrjeve në rrjet fikse”;
5. VKD së AKEP Nr. 75, datë 01.10.2018 për “Rregullimin e tarifave të sipërmarrësit Albtelecom Sh.A. Me Fuqi të ndjeshme në treg për tregun me shumicë të terminimit dhe tranzitimit të thirrjeve në rrjetin fikse Albtelecom”;
6. VKD së AKEP Nr.77 datë 01.10.2018 “Per rregullimin e tarifave te sipërmarresve me Fuqi të Ndjeshme në Treg per terminimin e thirrjeve ne rrjetet e tyre individuale publike te telefonise fikse dhe vendosjen e masave rregulluese”;
7. Vendimi i AKEP Nr. 2403, datë 26.12.2013 për “Miratimin e Ofertës Referencë të Interkoneksionit, të përditësuar, të sipërmarrësit Albtelecom Sh.a.”;
8. Vendimi i AKEP Nr. 2423 dt. 27. 02. 2014 për “Shqyrtimin e ankimit administrativ të Albtelecom sh.a. dhe kërkesat e sipërmarrësve Alban Tirana Nascendo Al sh.p.k dhe Mediatel sh.p.k për ndryshime në ofertën referencë të interkoneksionit të Albtelecom, të miratuar me Vendimin nr. 2403, datë 26.12.2013 të AKEP”;
9. VKD nr.14, dt 7.11.2022 “Për miratimin e transferimit të të drejtave të përdorimit të frekuencave të dhëna sipas regjimit të Autorizimit Individual. Dhe regjimit të Autorizimit të Përgjithshëm si për transferimin e të drejtave dhe detyrimeve të caktuara në aktet rregullatore të nxjerra nga AKEP nga sipërmarrësi “Albtelecom Sh.a.” të sipërmarrësi “One Telecommunications Sh.a.”.
10. Rregullore Nr. 43 “Për mënyrën e zbatimit të Portabilitetit të Numrit”;
11. Rregullore Nr. 47 dt. 26.10.2017 “Për zbatimin e regjimit të Autorizimit të Përgjithshëm”;
12. Rregullorja për Akses dhe Interkoneksion, miratuar me Vendimin Nr.1300 datë 14.06.2010 të Këshillit Drejtues të AKEP;
13. Vendimi Nr. 1318, datë 14. 06. 2010 “Për miratimin e specifikimeve teknike për portabilitetin e numrit”;
14. Vendimi Nr.1581, datë 26.04.2011 “Miratimin e disa rregullave për sipërmarrësin Albtelecom sh.a. për implementimin e Portabilitetit të Numrit”;
15. Rregulloren Nr. 16, datë 16. 04. 2010 “Për treguesit e cilësisë”, miratuar me VKD Nr. 1256, datë 16. 04. 2010;
16. Rregulloren Nr 18, datë 11. 06. 2010 “Për procedurat e zgjidhjes së mosmarrëveshjeve”, miratuar me VKD Nr. 1296, datë 11. 06. 2010;

17. Rregullore Nr. 17, datë 16. 04. 2010 “Për Administrimin e Kodeve të Pikave të Sinjalizimit Kombëtar (NSPC) dhe Ndërkombëtar (ISPC) për interkoneksionin e rrjeteve”, miratuar me VKD Nr. 1257, datë 16. 04. 2010;

18. Rregullore Nr. 22, datë 24. 06. 2011 “Mbi kushtet teknike për ndërtimin e infrastrukturës së rrjeteve kabllore dhe rrjeteve me fibra optike ndërrurbane të komunikimeve elektronike”.

19. Operatori Përfitues, si kusht për fillimin e negociatave me ONE Albania paraqet së bashku me kërkesën për interkoneksion:

- a. Çertifikatën e Konfirmimit të Njoftimit (Kopje);
- b. Autorizimin Individual për caktimin dhe përdorimin e frekuencave (në rast se do të përdorë frekuenca) (Kopje);
- c. Autorizimin Individual për caktimin dhe përdorimin e numrave dhe serive numerike (Kopje).

19.1 Kërkesa duhet gjithashtu të përmbajë informacionin e nevojshëm për të mundësuar zgjidhjen teknike dhe komerciale të akses/interkoneksionit sipas përcaktimeve në pikat **19.1.A** dhe **19.1.B** më poshtë:

19.1.A Lidhja e akses/interkoneksionit për teknologjinë TDM

- a. Propozim mbi vendodhjen e Interkoneksionit
- b. Struktura e Rrjetit
- c. Propozim mbi rrugëzimin e trafikut
- d. Adresat e nyjeve të komutimit, adresat e nyjes Gatëëay dhe nyjeve të tjera të komutimit
- e. Karakteristikat e paisjes së transmetimit të përdorur për Interkoneksion
- f. Karakteristikat e paisjes së komutimit të përdorur për Interkoneksion
- g. Shërbimet e kërkuara: zanore, të dhëna, faks, etj.
- h. Seritë numerike që do të përfshihen
- i. Parashikimi për trafikun që do të shkëmbehet të jepet i detajuar siç është parashikuar tek pika 3 e Aneks 8 “Parashikime dhe Porosia për Kapacitete” Ofertës Referencë të Interkoneksionit në zbatim.
- j. Si dhe cdo informacion tjetër të nevojshëm sipas kësaj Oferte Referencë për të lidhur marrëveshjen e interkoneksionit
- k. Historikun e të dhënave për trafikun e gjeneruar nga abonentët e Operatorit përfitues (origjinim/tranzitim/terminim) sipas raporteve të dorëzuara në AKEP periodikisht.

19.1.B Lidhja e akses/interkoneksionit për teknologjinë IP në nivel sinjalizim SIP

1. Plotësimin e të gjithë të dhënave sic përcaktohet më lart në pikën 19.1.A si dhe plotësimin e kërkesave sipas Aneksit 14.2 “Bllokskema e Interkoneksionit për teknologjinë IP me sinjalizim SIP” dhe Formularit të Lidhjes SIP.

19.2 Kërkesa do të konsiderohet e plotë vetëm pas plotësimit me të gjithë dokumentat dhe informacionet e sipërpërmendura si dhe të dhënat e detajuara të specifikuara në nenin 9, pika 2/1 të Ofertës Referencë të Interkoneksionit në zbatim.

NENI 5 PERKUFIZIME

1. Për Interpretimin e Ofertës Referencë të Interkoneksionit, Anekseve bashkëngjitur apo korespondencës në lidhje me zbatimin e Marrëveshjes së Interkoneksionit ose shtesat e bëra në pjesë të saj janë përdorur terma, kuptimi i të cilave përcaktohet në Aneks 1 “Përkufizime”.

2. Përkufizimet në Aneksin 1 të kësaj Oferte Referencë përfshijnë, përveç përkufizimeve të dhëna në ligj, të gjithë termat e përdorur në Ofertën Referencë të Interkoneksionit dhe që do të përdoren edhe në Marrëveshjen e Interkoneksionit midis ONE Albania dhe Operatorit Përfitues.

NENI 6 INTERPRETIMI I MARREVESHJES

1. Cdo kusht apo formulim që mund të sjellë paqartësi do të interpretohet në kontekstin e tërësisë së Ofertës Referencë dhe në këndvështrimin e qëllimit që i shtyu palët të lidhin marrëveshje interkoneksioni.
2. Pa çënuar të drejtat e ONE Albania, në rast të një mosmarrëveshje apo paqartësie mes termave të përcaktuara në ligjet dhe rregulloret e zbatueshme në lidhje me këtë Ofertë Referencë, do të zbatohet rendi i mëposhtëm i përparësisë:
 - Ligji për Komunikimet Elektronike në Republikën Shqipërisë
 - Rregullorja për Aksesin dhe Interkoneksionin e AKEP

NENI 7 PARIME TË PËRGJITHSHME

1. Kjo Ofertë Reference Interkoneksioni do të jetë bazë për palët për sigurimin dhe realizimin e shërbimeve të interkoneksionit, dhe përcakton dhe rregullon përdorimin e interkoneksionit dhe shërbimeve të tij mes palëve në një Marrëveshje Interkoneksioni.
2. Oferta Referencë e Interkoneksionit përcakton kushtet dhe termat ligjore, teknike dhe financiare si dhe kriteret e procedurat e realizimit të shërbimeve të interkoneksionit në rrjetin e telefonisë fikse.
3. Oferta Reference e Interkoneksionit përbëhet nga Pjesa e Përgjithshme, dhe Aneksat të cilat janë pjesë integrale dhe e pandarë e saj dhe po këtë strukturë do të përmbajë edhe Marrëveshja e Interkoneksionit.
4. Në asnjë rast aneksat nuk mund të përmbajnë dispozita të cilat shkojnë në kundërshtim me dispozitat e Marrëveshjes së Interkoneksionit të vendosura në Pjesën e Përgjithshme të saj, përveçse kur ky ndryshim shoqërohet shprehimisht me shkrim për shfuqizim të dispozitës respektive në Pjesën e Përgjithshme të marrëveshjes.
5. Marrëveshja e Interkoneksionit e lidhur në bazë të kësaj Oferte Referencë zëvendëson çdo *marrëveshje interkoneksioni* të mëparëshme të lidhur mes palëve që ka rregulluar ofrimin e shërbimeve të interkoneksionit. Përpara lidhjes së marrëveshjes në bazë të kësaj oferte reference, operatori përfitues duhet të likujdojë të gjitha detyrimet për marrëveshjen e pararendëse.

TË DREJTAT DHE DETYRIMET E PALËVE

NENI 8 DETYRIME TË PËRGJITHSHME TË PALËVE

1. Palët interkonektojnë rrjetet e tyre dhe realizojnë në mënyrë të ndërsjelltë shërbimet e interkoneksionit të përcaktuara në Aneks 3 “Përshkrimi Shërbimeve”, si dhe në përputhje me të gjitha të drejtat dhe detyrimet e përcaktuara në marrëveshjen e interkoneksionit konform autorizimeve përkatëse dhe akteve të tjera rregulluese nga AKEP.

2. Palët sigurojnë vazhdimësinë e ofrimit të shërbimeve të përcaktuar në Aneks 3 “Përshkrim i Shërbimeve”. Në rast ndërprerje të shërbimeve, pala në anën e të cilit ndodh ndërprerja, duhet të mundësojë rivendosjen e menjëhershme të shërbimit. Detajet e procedurave të domosdoshme në lidhje me çështjen e mësipërme jepen në Aneksin 7 dhe 12 “Bashkëpunimi i palëve” dhe “Marrëveshja e SLA”.
3. Në marrëdhëniet më të tretët, që mund të lindin për shkak të interkoneksionit, palët mund të bazohen dhe përdorin *marrëveshjen e interkoneksionit* duke shtuar si aneks vetëm pjesën përkatëse me termat e veçante, ose mund të lidhin *marrëveshje* të veçanta mes tyre, por pa shkelur detyrimet dhe parimet e kësaj Oferte Referencë.
4. Secila palë merr përsipër që të mos bëjë ndryshime në sistemet/rrjetet dhe në interkoneksionin e tyre, ose në çdo pajisje që përfshihet në të, ose çdo komandë ose protokoll, ndryshim i cili mund të ndikojë ose dëmtojë funksionimin e rrjetit të palës tjetër dhe shërbimet e interkoneksionit.
5. Në rast se ndonjëra nga palët kërkon të bëjë ndryshime, ajo duhet të njoftojë me shkrim palën tjetër sipas procedurave përkatëse në këtë Ofertë Referencë. Për ndryshimet që do të bëhen, palët, diskutojnë dhe procedojnë duke nënshkruar mes tyre një amendament të *marrëveshjes*.
6. Palët do të regjistrojnë të dhënat mbi shërbimet të shkëmbyera në atë masë të përcaktuar në këtë Ofertë Referencë. Informacioni i ruajtur nga secila palë do t’i jepet palës tjetër, së cilës i është dhënë e drejta ta përdorë këtë informacion në atë masë të përcaktuar në këtë Ofertë Referencë.
7. Palët marrin përsipër që, përveç rasteve të parashikuara në këtë Ofertë Referencë, gjatë gjithë periudhës së vlefshmërisë së *marrëveshjes*, të lidhin dhe të mbajnë të lidhura me njëra tjetrën pajisjet/sistemet. Palët bashkëpunojnë për këtë qëllim.
8. Kapaciteti i disponueshëm në qarkun e interkoneksionit do të jetë në përputhje me Aneksin 2, 6 dhe 14 “Interkoneksioni me Rrjetin ONE Albania”, “Çështje Teknike”, “Blllokskema e Interkoneksionit” të Ofertës Referencë. Me kërkesën e Operatori Përfitues, ONE Albania do të sigurojë kapacitet shtesë mbi pikën fillestare për të siguruar rregullisht trafikun, për të cilën do të bihet dakord me amendimin e *marrëveshjes* sipas përcaktimeve në Aneks 6 “Çështje Teknike” dhe Aneks 8 “Parashikimi dhe Porosia për Kapacitetet e Interkoneksionit”.
9. Palët janë të detyruara të respektojnë parimin e mosdikriminimit duke siguruar/garantuar kushte dhe terma të njëjtë në kushte dhe rrethana të njëjta.
10. Implemenitmi i marrëveshjes së interkoneksionit e lidhur në bazë të kësaj Oferte Referencë për të mundësuar realizimin e shërbimeve të ofruara duhet domosdoshmërisht të bëhet brënda 3 muajve nga data e nënshkrimit të saj. Nëse deri në 15 ditë përpara mbarimit të këtij afati Operatori Përfitues nuk ka shfaqur interesim apo bërjen të mundur nga ana e tij për implementimin e shërbimeve atëherë ONE Albania ka të drejtë të zgjidhë *marrëveshjen* me anë të një njoftimi dërguar Operatorit Përfitues.

NENI 9

INTERKONEKSIONI ME RRJETIN ONE ALBANIA

1. Për lidhjen e marrëveshjes së interkoneksionit Operatori Përfitues i bën një kërkesë ONE Albania sipas parashikimeve në Ligjin e Komunikimeve Elektronike, Rregulloren për Aksesin dhe Interkoneksion, si dhe sipas kësaj Oferte Referencë Interkoneksioni si dhe depoziton kopje të kërkesës në AKEP. ONE Albania dhe Operatori Përfitues do të zbatojnë parashikimet e Ligjit të Komunikimeve Elektronike dhe Rregullores për Akses dhe Interkoneksion për procedurën e negociatave dhe lidhjen e marrëveshjes së interkoneksionit.

2. Në kërkesën për interkoneksion, Operatori Përfitues duhet të përfshijë të dhëna të detajuara të kushteve të tij teknike për Shërbimet e Interkoneksionit objekt i kësaj Oferte Referencë, në mënyrë që ONE Albania të projektojë një zgjidhje teknike.

2/1 Ndërmjet të dhënave të detajuara që duhet të paraqiten së bashku me kërkesën për interkoneksion janë edhe:

- 1) **a)** Kodin(et) e Pikës(ave) të Sinjalizimit (NSPC) sipas rekomandimeve të SS7 të caktuara nga AKEP-i për lidhjen me teknologjinë TDM.
- b)** Adresat IP mbi të cilat do të realizohet lidhja me teknologjinë IP (sinjalizim SIP) SIP ndërmjet ONE Albania dhe Operatorit Përfitues.
- 2) Historikun e të dhënave për trafikun e gjeneruar nga abonentet e Operatorit Përfitues (origjinim/tranzitim/terminim) sipas raporteve të dorëzuara në AKEP periodikisht.
- 3) Procedurat dhe sistemet e informacionit që kanë të bëjnë me trajtimin dhe matjen e treguesve të cilësisë, sipas Rregullores për Treguesit e Cilesise së Shërbimit, përfshirë këtu Manualin përkates dhe dokumentat përbërës, sipas nenit 7 të kësaj Rregulloreje.
- 4) Vetedeklarimin lidhur me aftësinë për të kryer rrugëzimin e duhur të thirrjeve, sipas përcaktimeve të Rregullores “Për Portabilitetin e Numrit”, e ndryshuar;
- 5) Masat e marra nga Operatori Përfitues për sigurimin e aksesit pa pengesë në shërbimet e emergjencës në përputhje me seksionin 23 të Aneksit C të Rregullores për Autorizimin e Përgjithshëm.
- 6) Vetedeklarimin mbi ekzistencën ose jo të sistemeve që mundësojnë lejimin e përgjimit nga autoritetet kompetente, sipas legjislacionit në fuqi për përgjimin telekomunikimeve.
- 7) Vetedeklarim mbi përgjegjësinë për konfigurimin e saktë në platformat respektive të Operatorit Përfitues.

2/2 Operatori Përfitues duhet të garantojë në çdo kohë kërkesat e mëposhtme rregullatore. Mosrespektimi i ndonjë prej tyre, i jep ONE Albania të drejtën për t’iu drejtuar AKEP-it me kërkesë për pezullimin e shërbimit deri në rivendosjen e situatës sipas standardeve dhe parashikimeve rregullatore:

- a) Procedurat dhe sistemet e informacionit që kanë të bëjnë me trajtimin dhe matjen e treguesve të cilësisë, sipas Rregullores për Treguesit e Cilesise së Shërbimit, përfshirë këtu Manualin përkates dhe dokumentat përbërës, sipas nenit 7 të kësaj Rregulloreje.
- b) Garantimin e aksesit në çdo kohë nga përdoruesit e Operatorit përfitues drejt numrave të emergjencës dhe garantimin e informacionit për identifikimin e vendodhjes së personit që ka kryer thirrjen.
- c) Garantimin në çdo kohë të sigurisë, integritetit dhe mirëmbajtjes së funksioneve të rrjeteve të komunikimit elektronik.
- d) Garantimin dhe sigurimin e mbrojtjes së të dhënave personale në lidhje me të dhënat nga trafiku i shëmbyer mes palëve në përputhje me Direktivën e EU mbi mbrojtjen e të dhënave dhe Ligjit për mbrojtjen e të dhënave personale.

3. ONE Albania dhe Operatori Përfitues duhet të negociojnë me mirëkuptim me synimin për të arritur një marrëveshje mbi një Planifikim Rrjeti të plotë brenda një kohe të arsyeshme që nga marrja e lajmërimit të Operatorit Përfitues për zgjidhjen teknike të propozuar nga ONE Albania, përveçse në rastin kur kjo e fundit ka rënë dakord ndryshe.

4. Sapo ONE Albania dhe Operatori Përfitues të kenë rënë dakort për zgjidhjen teknike, kjo zgjidhje duhet të bëhet e ditur si Planifikim i Rrjetit dhe duhet të përfshihet në Marrëveshjen e propozuar

të Interkoneksionit mes ONE Albania dhe Operatorit Përfitues, e cila nënshkruhet me dakordësinë e palëve për kushtet dhe termat për realizimin e interkoneksionit mes palëve. Në rastet kur lidhja e marrëveshjes bëhet në zbatim të urdhërit të AKEP, marrëveshja nënshkruhet sipas kushteve dhe termave të përcaktuara në këtë urdhër.

5. Interkoneksioni me rrjetin ONE Albania do të realizohet në përputhje me dispozitat e përcaktuara në Rregulloren për Akses dhe Interkoneksion, në Ofertën Referencë dhe në marrëveshjen e interkoneksionit. Detaje më të hollësishme në lidhje me realizimin e interkoneksionit (*dhe vecanërisht lidhur me; pika e interkoneksionit, vendodhja e pikës së interkoneksionit, lloji i interkoneksionit*) janë të dhëna në Aneks 2 “Interkoneksioni me Rrjetin ONE Albania”.
6. Pikë interkoneksioni do të konsiderohet vendi ku rrjeti i ONE Albania lidhet me rrjetin e Operatorit Përfitues apo rrjete të tjera dhe do të jetë pika fizike ku lidhja mund të shkëputet me qëllim kryerjen e testeve. Definicioni lidhur me Pikën e Interkoneksionit është dhënë në Aneks 1 dhe 2 “Përkufizime” dhe “Interkoneksioni me Rrjetin ONE Albania”.
7. Pika e interkonjeksionit është një shërbim ku Operatori Përfitues lidhet në interkoneksion me ONE Albania.
 - 7.1 Operatori Përfitues lidh centralin gateëay të tij me centralin gateway të aksesit të ONE Albania në interkoneksion nëpërmjet linjave të interkoneksionit prej 2 Mbps. Në këtë mënyrë implementohet një lidhje fizike dhe logjike nëpërmjet dy rrjeteve duke caktuar në këtë mënyrë dhe trafikun e interkoneksionit.
 - 7.2 Pika e interkoneksionit për lidhjen me teknologjinë IP në nivel sinjalizimi SIP është SBC (Session Border Controller) për secilin operator dhe në nivel lidhje fizike është aksesit në rrjetin e të dhënave (Internet).
8. Rrjeti i Abtelecom ka 1(një) zonë kombëtare interkoneksioni dhe vetëm 2 (dy) Pika Interkoneksioni, Centrali i gateëay i aksesit “MGW2 TR” Tiranë dhe/ose “MGW3 DR” Durrës. Numeracioni me kodet përkatëse të tij për zonën kombëtare të interkoneksionit, paraqitet në Aneks 17 “Zona kombëtare e interkoneksionit dhe Numeracioni i ONE Albania”.
9. ONE Albania ofron Pikë Interkoneksioni për zonën kombëtare të interkoneksionit në centralet gateway të aksesit Tirane dhe/ose Durrës, sipas mundësive teknike për të ofruar interkoneksion. Në pikën e interkoneksionit sigurohet lidhja e “centralit gateway” të operatorit përfitues me centralin gateway të interkoneksionit të ONE Albania. Forma e interkoneksionit varet nga mënyra e realizimit të lidhjes deri në vendodhjen e pikës së interkoneksionit. Interkoneksion i bashkëvendosur kur operatori realizon lidhjen me mjetet e tij të transmetimit deri në Pikën e Interkoneksionit (ambjentet e ONE Albania). Interkoneksion i ndërmjetëm kur operatori realizon lidhjen duke përdorur edhe mjete të transmetimit të ONE Albania nga pika e lidhjes fizike deri në pikën e interkoneksionit.
10. Operatori Përfitues, ka të drejtë të kërkojë të interkonektohet me ONE Albania në pikat e interkoneksionit të përcaktuara në këtë RIO, si dhe të cituara në Aneks 2 “Interkoneksioni me Rrjetin ONE Albania”, sipas zgjidhjes së negociuar mes palëve, përveç rasteve të cilat bazohen në kritere objektive, të tilla si pamundshmëria teknike apo nevoja për të ruajtur integritetin e rrjetit të ONE Albania. Shërbimet që përfitohen në pikën e interkoneksionit dhe kategoritë e trafikut të cilat pranohen janë cituar në Aneks 2 “Interkoneksioni me Rrjetin ONE Albania”.
11. Specifikime lidhur me Interkoneksionin me rrjetin e Operatorit Përfitues, jepen në Aneks 2 “Interkoneksioni me rrjetin ONE Albania”

NENI 10 BASHKËVENDOSJA

1. ONE Albania në këtë Ofertë Referencë Interkoneksioni dhe specifikisht në Aneks 3 “Përshkrimi i Shërbimeve” përshkruan shërbimin e bashkëvendosjes për interkoneksion të pajisjeve, përdorimin e përbashkët të infrastrukturës, me Operatorët Përfitues, për përfitimin nga ana e Operatorit Përfitues të shërbimeve të Ofruara nga ONE Albania.
2. ONE Albania, do të zbatojë procedurat dhe kushtet për ofrimin e shërbimeve të bashkëvendosjes në përputhje me përcaktimet e nenit 8 të Rregullores së Akses dhe Interkoneksion të AKEP.
3. ONE Albania kundrejt përballimit të kostove nga Operatori Përfitues do të ofrojë një nivel të arsyeshëm të burimeve teknologjike të infrastrukturës së tij në pikat ku bashkëvendosja ofrohet për qëllime interkoneksioni.
4. Operatori Përfitues në bashkëvendosje angazhohet të kërkojë të vendosë vetëm pajisjet e nevojshme për të siguruar shërbimet e ofruara nga ana e ONE Albania dhe nuk do të përdorë këto pajisje për ndonjë qëllim tjetër që nuk është specifikisht i përcaktuar në këtë ofertë. Shërbimet që do të përfitohen specifikohen në Aneks 3 dhe 4 “Përshkrimi i Shërbimeve” dhe “Tarifat e Shërbimeve”.

NENI 11 SHËRBIMET E INTERKONEKSIONIT

1. Interkoneksioni me rrjetin ONE Albania, realizohet bazuar në këtë Ofertë Reference mbasi Operatori Përfitues ka plotësuar të gjitha kushtet dhe kërkesat teknike e ligjore sipas procedurave përkatëse. ONE Albania/Operatori Përfitues implementon dhe realizon kapacitetin e interkoneksionit, Numeracionet dhe shërbimet përkatëse sipas kësaj Oferte Referencë dhe përcaktimeve në Marrëveshjen e Interkoneksionit.
2. Interkoneksioni do të përdoret konform Autorizimeve përkatëse të Palëve vetëm për sigurimin e Shërbimeve të përcaktuara në Aneks 3 “Përshkrimi i Shërbimeve”, të kategorizuara në Shërbime të Trafikut dhe Shërbime të Tjera.
3. Marrëveshja e Interkoneksionit hartohet bazuar në këtë Ofertë Referencë dhe përmban kushtet dhe termat për ofrimin e një, disa apo të gjitha shërbimeve të përshkruara në këtë Ofertë Referencë. ONE Albania do të implementojë ofrimin e atyre shërbimeve mes palëve të cilat janë specifikuar qartë në kërkesën për interkoneksion nga ana e Operatorit Përfitues dhe për të cilat është rënë dakord në negociatën mes palëve. Në cdo rast, Operatori Përfitues mund të kërkojë implementimin e ndonjë shërbimi sipas kësaj Oferte Referencë edhe pas nënshkrimit të Marrëveshjes së Interkoneksionit, sipas procedurave të parashikuara në Aneksin 12 “Marrëveshja e Nivelit të Shërbimit (SLA)”.
4. Asnjë nga palët në marrëveshjen e interkoneksionit nuk do të dërgojë, dhe nuk është e detyruar të përcjellë apo pranojë thirrje (shërbim trafiku) të ndonjë kategorie të papërcaktuar në Aneks 3 “Përshkrimi i Shërbimeve”, pa miratimin paraprak mes palëve dhe në përputhje me dispozitat ligjore në fuqi.
5. Asnjë nga palët në marrëveshjen e interkoneksionit nuk është e detyruar të japë ose të autorizojë akses të shërbimeve të tjera pa qënë e përcaktuar dhënia e tyre në Aneks 3 “Përshkrimi i Shërbimeve”.
6. ONE Albania ofron Shërbimin e Bashkëvendosjes për Interkoneksion për Operatorin Përfitues me kërkesën e tij për përfitimin e këtij shërbimi, i cili konsiston në ofrimin e infrastruktures

mbështetëse dhe në vendosjen e pajisjeve të Operatorit Përftues në Ambientet e ONE Albania. Detajet e këtij shërbimi jepen në Aneks 3 “Përshkrimi i Shërbimeve”.

7. Qëndrat e prezencës fizike të ONE Albania ku mund të ofrohet bashkëvendosja ose mundësia për lidhjen fizike për realizimin e interkoneksionit deri në centralin ku ofrohen shërbimet e pikës interkoneksionit paraqiten në Aneks 16 “Mundësitë për Akses (fizik) dhe Bashkëvendosje”.

NENI 12

TARIFAT E SHËRBIMEVE TË INTERKONEKSIONIT

1. Operatori Përftues do ta paguajë ONE Albania, sipas Tarifave përkatëse, për secilin shërbim të Interkoneksionit të ofruar prej tij në bazë të kësaj Oferte Referencë. Përshkrimi i shërbimeve jepet në Aneks 3 “Përshkrimi i Shërbimeve” ndërsa tarifat përkatëse jepen në Aneks 4 “Tarifat e Shërbimeve”. Tarifat janë dhënë pa TVSH.
2. Tarifat për Shërbimet e Bashkëvendosjes dhe Shërbimet e Lidhjes të ofruara nga ONE Albania jepen në Aneks 4 “Tarifat e Shërbimeve”.
3. Koha e tarifueshme për cdo thirrje, tarifimi i numrit të thirrjeve dhe Shërbimeve të tjera janë të përcaktuara sipas përkufizimeve, kushteve dhe termave të kësaj Oferte Referencë.
4. Tarifat mund të ndryshohen në përputhje me parashikimet e Ligjit Nr.9918 datë 19.05.2008 “Për Komunikimet Elektronike në Republikën e Shqipërisë”, kuadrin rregullator përkatës dhe përcaktimeve në Marrëveshjen e Interkoneksionit.
5. Tarifat e shërbimeve të interkoneksionit të ONE Albania të cilat janë objekt rregullimi nga AKEP, do të zbatohen njëherazi në marrëdhënien mes palëve, me hyrjen në fuqi të aktit rregullator përkatës të miratuar nga AKEP. Tarifat e shërbimeve të ONE Albania të cilat nuk janë objekt rregullimi përcaktohen nga ONE Albania kundrejt një njoftimi paraprak 7 (shtatë) ditor.

NENI 13

NIVELI I INTERKONEKSIONIT DHE NDRYSHIMI I KAPACITETEVE

1. Interkoneksioni i Rrjetit të Telekomunikacioneve të ONE Albania me rrjetin e Operatorit Përftues, specifikimet e të cilit paraqiten në Aneks 2 “Interkoneksioni me Rrjetin ONE Albania”, do të bëhet në nivelin E 1 (2048 kb/s). Kapaciteti i interkoneksionit i Ofruar nga ONE Albania përcaktohet nga numri i E 1-shave të nevojshëm për të realizuar treguesit e cilesisë sipas normave të përcaktuara në autorizimet përkatëse të ONE Albania dhe të Operatorit Përftues.
2. Për teknologjinë IP në nivel sinjalizim SIP, interkoneksioni do të realizohet me lidhje në nivel Internet ku kapaciteti minimal të jetë 30 thirrje të njëkohëshme. Cdo kërkesë për shtim kapaciteti duhet të jetë në varësi të numrit të thirrjeve të njëkohëshme që do të kërkohet.
3. Palët ofrojnë parashikimet e trafikut për qëllime të planifikimit të rrjetit për të siguruar kapacitetet e duhura të komutimit dhe transmetimit për të mbajtur një përqindje mesatare të përdorimit të interkoneksionit mes 60%-75% në orët e pikut në një ditë të zakonshme (përveç rasteve të situatave emergjente dhe festave). Procesi i parashikimit jepet i përshkruar në Aneks 8 “Parashikimi dhe Porosia për Kapacitetet e Interkoneksionit”.
4. Ndryshimi i kapacitetit të interkoneksionit do të bëhet referuar e mbështetur në treguesit e cilesisë të realizuar, bazuar edhe në procesin e parashikimit dhe kryerjes së porosisë për kapacitete interkoneksioni. Specifikimet për ndryshimin e kapacitetit janë dhënë në Aneks 8 “Parashikimi dhe Porosia për Kapacitetet e Interkoneksionit”.

NENI 14

NDËRFAQET TEKNIKE, PROTOKOLLET DHE SIGURIMI I PËRPUTHSHMËRISË SË SHËRBIMEVE

1. Implemetimi i marrëveshjes së interkoneksionit do të bëhet mbi bazen e kërkesave/kritereve teknike të përcaktuara në këtë Ofertë Referencë dhe në marrëveshjen e interkoneksionit. Palët do të realizojnë shërbimet e interkoneksionit duke u bazuar në mënyrë rigoroze në kërkesat/kriteret dhe procedurat teknike sipas përcaktimeve të kësaj Oferte Referencë dhe në mënyrë të vecantë:
 - a. Planifikimi i rrjetit
 - b. Pika e interkoneksionit
 - c. Kapaciteti i qarkut të interkoneksionit
 - d. Ndërfaqe Fizike
 - e. Ndërfaqe Ilogjike (adresa IP)
 - f. Sinkronizimi
 - g. Sinjalizimi
 - h. Rrugëzimi i trafikut
 - i. Numeracioni
 - j. CLI
 - k. Menaxhimi i Pajisjeve
 - l. Ndryshimet në Rrjet
 - m. Bllokskema

2. Në mënyrë të detajuar kërkesat/kriteret dhe procedurat teknike jepen në Aneks 6 “Çeshtje teknike”, Aneks 7 “Bashkëpunimi i Palevë”, Aneks 12 ”Marrëveshja e SLA” dhe Aneks 14 “Bllokskema e Interkoneksionit”.

3. Lidhur me Ndryshimet në Rrjet, ONE Albania angazhohet që ndryshimet në Rrjetin e tij sipas programeve që ka për zhvillime e përmirësime që kanë të bëjnë me ndryshimet të mundëshme të pikes se Interkoneksionit, apo ndryshime të parametrave të rrugëzimit e që ndikojnë në marrëdhëniet ekzistuese të interkoneksionit t’ja bëje me dije Operatorit Përfituesi e do t’i japë Përfituesit njoftime të mjaftueshme. Këto njoftime nuk do të jenë me pak se 3 (tre) muaj, para datës së parashikuar për ndryshim e ONE Albania do të përcaktojë hollësi teknike të ndryshimeve të sistemit dhe datës së parashikuar për ndryshim. ONE Albania do ti japë përfituesit informacione të arsyshme për ndikimin e plotë të shërbimeve të ofruara si dhe rradhën e punëve. Nëse ONE Albania kërkon të bëjë një ndryshim të një specifikimi në të cilën është autori, ai do të japë relacionet e duhura përfituesit, që nuk do të jenë më pak se 60 ditë, para datës së parashikuar si datë të ndryshimit të specifikimit.

NENI 15

PARAQITJA E IDENTIFIKIMIT TË LINJËS THIRRËSE (CLI)

1. Në momentin kur njëra Palë përcjell thirrjet në rrjetin e Palës tjetër, është e detyruar të transmetojë Identitetin e Numrit Thirrës, pa e ndryshuar ose fshehur atë, duke përdorur protokollin e sinjalizimit CCS Nr.7 ose SIP.
2. CLI duhet që gjithmonë të paraqesë numrin korrekt të pikës fundore të rrjetit publik në të cilin është origjinuar thirrja. Ky numër është një numër i cili është alokuar nga Autoriteti kompetent.
3. Secila Palë garanton rrugëzimin transparent të Informacionit të Identitetit të Numrit Thirrës, pa e ndryshuar ose fshehur, nga rrjeti i saj dhe dërgimin e Identitetit të Numrit Thirrës në rrjetin e Palës tjetër.
4. Operatori Përfitues detyrohet të garantojë mundësinë e paraqitjes së CLI si dhe mosndryshimin (tjetërsimin) e saj.

5. Çdo ndryshim/modifikim apo fshehje e Identitetit të Numrit Thirrës përbën një shkelje të kushteve të marrëveshjes së interkoneksionit si dhe një shkelje ligjore. Në rastet kur nje operator në bazë të provave që disponon fakton se Operatori Përfitues modifikon apo fsheh CLI e thirrjeve të përcjella nga operatori perfitues, operatori ka të drejtë të paralajmërojë me shkrim operatorin në shkelje duke njoftuar njëkohësisht dhe AKEP-in, për pezullimin e ofrimit të shërbimeve të interkoneksionit, nëse në mënyrë të menjëhershme dhe në çdo rast jo më vonë se brenda një afati prej 24 orësh nga marrja e njoftimit, nuk ndërpritet shkelja e konstatuar. Në njoftimin e dërguar përfshihen provat që faktojnë shkeljen e pretenduar, seritë numerike të cilat janë keqperdorur, si dhe masa e pezullimit që do të merret nga operatori ankimues nëse shkelja nuk ndërpritet brenda afatit të caktuar. Brenda këtij afati, operatori në shkelje duhet të ndërpresë menjëherë shkeljen e njoftuar ose nëse pretendon se nuk ka kryer asnjë shkelje të paraqesi kundërshtimet dhe provat e tij pranë operatorit njoftues dhe AKEP, duke i njoftuar paraprakisht në rrugë elektronike dhe brenda 5 (pesë) ditëve kalendarike të paraqesi provat që disponon.
6. Operatori i njoftuar për shkeljen ka detyrimin që të përgjigjet menjëherë kundrejt njoftimit të marrë.
- Në rast se operatori i njoftuar për shkeljen nuk e ndërpret atë brenda afatit të caktuar në njoftim ose nëse pretendon se nuk e ka kryer shkeljen, nuk njofton paraprakisht në rrugë elektronike dhe brenda afatit 5 (pesë) ditor nuk paraqet provat që vërtetojnë pretendimin e tij, atëherë operatori që ka bërë njoftimin për shkelje pezullon ofrimin e shërbimeve të interkoneksionit sipas njoftimit të bërë;
 - Nëse operatori i njoftuar për shkeljen nuk ndërpret shkeljen e faktuar brenda 24 orëve nga marrja e njoftimit ose nuk dërgon mesazhin paraprak se nuk është në shkelje dhe për këtë do të dërgojë provat e tij brenda 5 ditëve, atëherë operatori i dëmtuar pezullon në fund të këtij afati ofrimin e shërbimeve të interkoneksionit;
 - Në rast se operatori i njoftuar për shkeljen dërgon mesazhin paraprak se nuk është në shkelje dhe për këtë do të paraqesi brenda afatit provat e tij dhe në perfundim të këtij afati nuk paraqet asnjë provë, atëherë operatori i dëmtuar ndërpret pas 5 (pesë) ditëve nga njoftimi i bërë, ofrimin e shërbimeve të interkoneksionit.
7. Pala pretenduese e shkeljes do të konsiderojë prove të mos modifikimit/tjetersimit të CLI, deftesën tatimore që sipërmarresi paguan pranë organeve tatimore të RSH për faturat/faturen e atyre/atij abonenteve/abonenti nga numri i të cileve/cilit figuron të jete origjinuar thirrjet/thirrja, CLI e të cilave/te ciles pretendohet të jene/jete modifikuar. Njekohehisht me kërkesën e pales pretenduese të shkeljes, sipërmarresi duhet të verë në dispozicion kopje të kontratës me pajtimtarin nga numri i të cilit janë gjeneruar thirrjet dhe njekohehisht faturat e këtij pajtimtari. Pala pretenduese do të vijojë pezullimin e shërbimeve deri në momentin e paraqitjes dhe verifikimit të provave të mesiperme.
8. Pala pretenduese e shkeljes do provojë dyshimet e saj për modifikim të CLI apo tjetersim të trafikut mbi evidenca që lidhen me volumin normal të trafikut të operatorit. Origjinimi i një numri të konsiderueshem thirrjesh nga një range i caktuar numeracioni në një hark kohor të caktuar, kohezgjatjes mesatere të bisedës, evidentimin e bisedave të shumefishta, mungesën e informacioneve të pershkruara në 7 etj.
- 8/1** Për të gjitha thirrjet e origjinuara nga pajtimtarët e rrjetit të operatorit, është e domosdoshme të përcillet informacioni i CLI së saktë. Thirrjet pa CLI të pajtimtarit të rrjeteve të operatorit nuk do të pranohen.

9. Përshkrimi më i detajuar mbi paraqitjen e identifikimit të linjës thirrëse jepet në pikën 10 të Aneks 6 “Çështje Teknike”.

NENI 16

MATJET, DEKLARIMI DHE RAKORDIMI I TRAFIKUT/PROCEDURAT

1. Palët do të masin trafikun telefonik të zhvilluar në qarkun e interkoneksionit me treguesit vlerësues të tij.
2. Procedurat përkatëse dhe specifikimet për kohën e matur për tarifim, thirrjet e tarifuara dhe matjet e trafikut janë të dhëna në Aneks 9 “Matja, Deklarimi dhe Rakordimi i Trafikut/Procedurat”.
3. Procedurat për Deklarimin dhe Rakordimin e Trafikut jepen të specifikuar në Aneks 9 “Matja, Deklarimi dhe Rakordimi i Trafikut/Procedurat”.
4. Mosmarrëveshjet për matjet e trafikut do të zgjidhen sipas procedurave të përcaktuara në Aneks 9 “Matja, Deklarimi dhe Rakordimi i Trafikut/Procedurat”.

NENI 17

FATURIMI, PAGESAT DHE GARANCIA

1. Detyrimet në lidhje me Faturimin dhe Pagesat sipas kësaj Oferte Referencë do të zbatohen sipas natyrës dhe specifikimeve të secilit shërbim të ofruar nga ONE Albania/Operatori Përfitues e të përshkruar në Aneks 3 “Përshkrimi i Shërbimeve” që nga dita në të cilën ka hyrë në fuqi marrëveshja e interkoneksionit.
2. ONE Albania/Operatori Përfitues do të faturojë Operatorin Përfitues/ONE Albania për shërbimet e ofruara pas shkëmbimit të të dhënave të matjeve të trafikut, por jo më vonë se data 5 (pesë) e muajit që pason periudhën e faturimit.
3. Faturimi i Trafikut, Faturimi për Shërbimet e Interkoneksionit të ndryshme nga shërbimi i trafikut si dhe Faturimi për shërbimet e tranzitimit do të bëhet në përputhje me procedurat e përcaktuara në Aneks 10 “Faturimi, Pagesat dhe Garancia”.
4. Operatori Përfitues/ONE Albania ka detyrimin të paguajë të gjitha detyrimet përkatëse, brenda tridhjetë (30) ditëve nga data e faturës. Të gjitha taksat dhe detyrimet ligjore duhet të paguhet nga pala përgjegjëse sipas ligjeve dhe rregullave që janë në fuqi në Republikën e Shqipërisë. Procedurat specifike për pagesat jepen në Aneks 10 “Faturimi, Pagesat dhe Garancia”.
5. Nëse Operatori Përfitues nuk kryen pagesat brenda afatit të përcaktuar në pikën 4 të këtij neni, atëherë do të aplikohet kamatvonesë në masën 0.5% e vlerës së shumës së detyruar për çdo ditë kalendarike që tejkalohet ky afat, por jo më shumë se per 10 (dhjetë) ditë në vijim.
6. Me nënshkrimin e marrëveshjes së interkoneksionit Operatori Përfitues/ONE Albania i siguron një garanci bankare ONE Albania/Operatorit Përfitues sipas formatit të garancisë dhënë në Aneks 11 “Formulari i Garancisë”, e cila do të jetë e lëshuar nga një Bankë e nivelit të dytë për shumën _____ lekë.
7. Vlefshmëria e Garancisë do të jetë minimalisht tre muaj më shumë se periudha e vlefshmërisë së marrëveshjes, duke filluar nga data e nënshkrimit të marrëveshjes së interkoneksionit. Një (1) muaj para datës së perfundimit të periudhës së vlefshmërisë do të dorëzohet një garanci e re. Në kohën e dorëzimit të Garancisë, ONE Albania/Operatori Përfitues do të lirojë Operatorit Përfitues/ONE Albania garancinë pararendëse.

8. Garancia, do të kërkohet të aktivizohet (preket) menjëherë pjesërisht apo tërësisht nga ana e ONE Albania/Operatorit Përfitues në raste mospagese deri në përfundimin e periudhës së llogaritjes së kamatvonesës të shumave neto që Operatori Përfitues i detyrohet ONE Albania, për shërbimet e interkoneksionit të ofruara në përputhje me këtë Ofertë Referencë dhe specifikisht sipas Aneksit 10 “Faturimi, Pagesat dhe Garancia”.
9. Në çdo rast, mosdorëzimi i garancisë brënda 15 ditëve nga nënshkrimi i marrëveshjes së interkoneksionit siç përshkruhet më sipër dhe në detaje në Aneks 10 “Faturimi, Pagesat dhe Garancia” do të konsiderohet arsye për palën jo në shkelje për mosimplementimin e shërbimeve të interkoneksionit në rastin e operatorëve të rinj dhe pezullimin e shërbimeve të interkoneksionit në rastin e operatoreve ekzistues.
10. Cështjet specifike në lidhje me sigurimin e garancisë në favor të ONE Albania/Operatorit Përfitues si dhe rastet e kërkesës për prekjën (aktivizimin) e saj jepen në Aneks 10 “Faturimi, Pagesat dhe Garancia”.
11. Mospërmbushja e detyrimeve që rrjedhin nga nenin 16 dhe 17 i kësaj Ofertë Referencë do të cojnë në aplikimin e sanksioneve sipas specifikimeve në këtë Ofertë Referencë dhe në Marrëveshjen e Palëve.

NENI 18

STANDARTET E CILËSISË DHE MARRËVESHJA PËR NIVELIN E SHËRBIMIT (SLA)

1. ONE Albania dhe Operatori Përfitues janë të detyruar të zbatojnë standartet e cilësisë së shërbimeve sipas nenit 5, pika 6 dhe 7 të Rregullores për Akses dhe Interkoneksionit dhe përcaktimeve në Rregulloren për Treguesit e Cilësisë së Shërbimit.
2. ONE Albania dhe Operatori Përfitues angazhohen të sigurojnë parametrat e cilësisë për shërbimet perkatëse konform përcaktimeve në Rregulloren për Akses dhe Interkoneksion si dhe Rregulloren për Treguesit e Cilësisë së Shërbimit. Cilësia dhe siguria për transportimin e trafikut të interkonektuar nga ONE Albania do të jetë në përputhje me cilësinë dhe sigurinë që ONE Albania ofron për trafikun e tij. Me qëllim mbajtjen e këtyre parametrave të cilësisë ONE Albania do të ofrojë informacione të dhëna në Aneks 12 “Marrëveshja Nivelit të Shërbimit (SLA)”.
3. Palët e interkonektuara shkëmbejnë të dhëna për treguesit e cilësisë (QoS) çdo muaj brënda datës 5 të muajit pasardhës. Në rast se njëra palë nuk zbaton standartet e cilësisë, pala tjetër ka të drejtë të pezullojë ofrimin e shërbimeve të interkoneksionit, pasi ka ezauruar procesin e paralajmërimit duke i dërguar fillimisht njoftim palës tjetër, si dhe AKEP-it sipas procedurave të përcaktuara në nenin 27 “Shkelja, Pezullimi dhe Zgjidhja e Marrëveshjes së Interkoneksionit”.
4. ONE Albania angazhohet që të sigurojë shërbimet e përshkruara në Marrëveshjen Interkoneksionit sipas kësaj Oferte Referencë në Aneks 3 “Përshkrimi i Shërbimeve” dhe ka përcaktuar procedurat kryesore me anë të të cilave arrihet niveli i kërkuar i Cilësisë së Shërbimeve. Për këtë qëllim, ONE Albania ka përgatitur një Marrëveshje të Nivelit të Shërbimit (SLA-Service Level Agreement), që mbulon në vecanti aspekte të cilësisë së sigurimit të Shërbimeve të Interkoneksionit. Kjo Marrëveshje e Nivelit të Shërbimit është pjesë e Marrëveshjes së Interkoneksionit të lidhur ndërmjet ONE Albania dhe Operatorit Përfitues. Marrëveshja e Nivelit të Shërbimit konsiderohet si një dokument në zhvillim, objekt diskutimi dhe kur është e nevojshme mund të rishikohet.
5. Procedurat dhe koha e realizimit lidhur me ofrimin dhe mirëmbajtjen e shërbimeve të përfshira në këtë Ofertë Referencë jepen në Aneks 12 “Marrëveshja e Nivelit të Shërbimit (MNSH)”.

NENI 19 KONFIDENCIALITETI

1. Për zbatimin e marrëveshjes së interkoneksionit sipas kësaj Oferte Referencë, palët do të mbajnë Informacionin Konfidencial kur jepet si “i tillë” dhe do angazhohen që stafi dhe drejtuesit, punonjësit, e agjentet do të informohen për rëndësinë e ruajtjes së informacionit dhe nuk do t’ja mundësojnë këtë informacion palëve të treta.
2. Operatori Përfitues do të angazhohet si dhe do sigurojë ONE Albania që të dhënat dhe/ose informacioni nuk do disponohet nga persona të pa kualifikuar ose jo ekspert që mund ti transformojnë ose të keqinterpretojnë informacionin ose të dhënat e ofruara nga ONE Albania.
3. Pala që disponon Informacion Konfidencial do të kufizojë përmbajtjen e të dhënave për personat që për nga natyra e punës duhet të njihen me përmbajtjen e Informacionit Konfidencial. Informacioni Konfidencial do të përdoret në masën e nevojshme vetëm për qëllimin e lidhjes dhe zbatimit të marrëveshjes së interkoneksionit për shërbimet e ofruara nga ONE Albania.
4. Përjashtohen nga rregulli i klauzoles të mësipërme, informacioni ose çdo dokument tjetër:
 - a) që është siguruar në mënyrë të ligjshme nga të tretët;
 - b) që njihet si i ligjshëm për t’u publikuar nga marrësi në ditën e marrjes;
 - c) që është ose bëhet publik jo në kundërshtim me këto dispozita të konfidencialitetit;
 - d) që është i lirë në zotërim të publikut ose bëhet publik nga përfaqësuesit e ONE Albania;
5. Për qëllim të marrëveshjes së interkoneksionit nëqoftëse njëra nga palët ndodhet para faktit të publikimit të dhënave sipas pikave **4.c** dhe **4.a** duhet të njoftojë sa më shpejt të jetë e mundur përfaqësuesit e Palës tjetër.
6. Në cdo rast, palët janë të detyruara do të vazhdojnë të respektojnë kushtet e konfidencialitetit sipas këtij neni deri në 5 (pesë) vjet pas përfundimit ose ndërprerjes së njeanshme të saj.

NENI 20 SIGURIA DHE MBROJTJA E TË DHËNAVE

1. Asnjëra palë nuk do jetë përgjegjëse për përmbajtjen e mesazheve, informacionit dhe të dhënave të transmetuara nga palët në qarkun e Interkoneksionit të shërbimeve të ofruara.
2. Palët do të veprojnë në përputhje me të drejtat dhe detyrimet sipas ligjislacionit përkatës për privatësinë dhe mbrojtjen e të dhënave.

NENI 21 TË DREJTAT E PRONËSISË INTELEKTUALE

1. Marrëveshja e Interkoneksionit nuk i jep palëve ndonjë të drejtë pronësië intelektuale që i përket palës tjetër për efekte të rregullimit të marrëdhënieve që lindin dhe zhvillohen për shkak të kësaj Oferte Referencë.
2. Kur pronësia intelektuale zhvillohet në lidhje me zbatimin e marrëveshjes së interkoneksionit, atëherë në mungesë të ndonjë *marrëveshje* tjetër midis palëve, pronësia intelektuale do t’i mbetet palës e cila e zhvilloi atë, gjithmonë me kusht që sipas marrëveshjes së interkoneksionit, pala tjetër duhet të ketë një leje me shkrim që të përdorë pronësinë intelektuale pa pagesë me qëllim zbatimin e *marrëveshjes*.

NENI 22 KALIMI I TË DREJTAVE DHE DETYRIMEVE TË PALËVE

1. Marrëveshja e Interkoneksionit është e detyrueshme dhe e vlefshme vetëm për palët nënshkruese.

2. Marrëveshja e Interkoneksionit nuk mund të kalohet, transferohet apo tjetërsohet nga palët përveçse kur ky veprim është i ligjshëm dhe në konformitet me të drejtat civile që shoqërojnë ndryshime që mund të ndodhin në pronësinë e ndonjëres palë apo të të dyjave së bashku.
3. Përveçse kur palët kanë rënë dakord me shkrim ndryshe, ONE Albania dhe Operatori Perfitues nuk kanë të drejtë të transferojnë asnjë të drejtë ose detyrim, që rrjedh nga Marrëveshja e Interkoneksionit, tek palët e treta, pa marrë me parë miratim me shkrim nga Pala tjetër.
4. Me njoftimin e Palës tjetër, por pa qenë nevoja për miratimin e saj, secila nga Palët ka të drejtë të transferojë të drejtat dhe detyrimet e saj konvencionale tek një palë e tretë si rezultat e transferimit të autorizimit përkatës që zotëron për ofrimin e shërbimeve të komunikimeve elektronike dhe/ose ndryshimit të kontrollit në Kompaninë e saj, në përputhje me legjislacionin në fuqi, me kusht që pala e tretë të marrë përsipër të gjitha të drejtat dhe detyrimet kontraktuale të Palës që i transferon këto të drejta dhe detyrime. Çdo kosto e gjeneruar nga ky moment e në vazhdim do të jetë plotësisht në përgjegjësinë e kësaj pale të tretë.

NENI 23

PËRDORIMI ABUZIV I MARRËVESHJES SË INTERKONEKSIONIT

1. Lidhjet e Interkoneksionit do të përdoren nga secila Palë në marrëveshjen e interkoneksionin bazuar në këtë Ofertë Referencë, ekskluzivisht për shërbimet e rëna dakort midis palëve.
2. Palët bien dakort që të bëjnë të gjitha përpjekjet e nevojshme për zbulimin, identifikimin dhe eliminimin e çdo orvajtje për përdorimin e shërbimeve në kundërshtim me qëllimin për të cilin është ofruar si dhe për çdo rritjeje artificiale të trafikut për shkak të ndonjë veprimi abuziv nga palët e treta. Gjithashtu palët bien dakort që të bëjnë të gjitha përpjekjet e nevojshme për shkëmbimin e informacionit në lidhje me bashkëpunimin brenda masave të caktuara për parandalimin e shfaqjes së abuzimeve të tilla në rrjetet përkatëse të Palëve dhe eliminimin e tyre.
3. Evidentimi i një ose më shumë situatave të përcaktuara në këtë nen konsiderohet si përdorim abuziv dhe përbën shkelje të kushteve të marrëveshjes.
4. Me kërkesë të Palës (së cënuar) që identifikon një ose më shumë situata abuzive, Pala tjetër (në shkelje) është e detyruar të korrigjojë situatën dhe të japë një përgjigje brenda një afati 15-ditor nga marrja e pretendimit. Nëse abuzimi vazhdon, aplikohen sanksionet sipas parashikimeve në Marrëveshjen e Interkoneksionit, sipas kësaj Oferte Referencë.
5. Në çdo rast, për dëmet financiare që kanë ardhur si pasojë e shkeljeve të përmendura më sipër në këtë nen, Pala jo në shkelje ka të drejtën e kompensimit dhe faturimit të vlerës financiare, vlerë e cila do të konsiderohet detyrim financiar sipas kushteve dhe termave të kësaj Oferte Reference në Marrëveshjen e Interkoneksionit.

NENI 24

KUFIZIME TË PËRGJEGJËSISË

1. Asnjëra nga palët nuk do të mbajë përgjegjësi për kërkesat, procedurat ose paditë e ngritura nga përdoruesit e njëres palë kundër palës tjetër. Secila palë është e vetme përgjegjëse ndaj përdoruesve të saj qoftë për shkaqe që mund të rrjedhin nga zbatimi ose moszbatimi i marrëveshjes së interkoneksionit.
2. Palët nuk do të konsiderohen përgjegjëse në rast të ndonjë kufizimi ose ndërpreje të plotë të Interkoneksionit nëse kjo gjykohet e nevojshme nga një organ kompetent i Komunikimeve

Elektronike dhe/ose Organ Gjyqësor. Në këtë rast, secila nga palët është e detyruar të njoftojë në kohë palën tjetër, duke i vënë në dispozicion të gjithë informacionin e mundshëm.

3. Përveç rasteve kur përcaktohet qartësisht nga marrëveshja e interkoneksionit, Kapaciteti i Interkoneksionit do të përdoret nga Operatori Përfitues vetëm për të realizuar dhe orfuar shërbimet e percaktuara në Aneks 3 “Përshkrimi Shërbimeve” të kësaj Oferte Referencë në përputhje me të gjithë të drejtat dhe detyrimet e tjera të marrëveshjes konform autorizimeve përkatëse dhe akteve të tjera rregulluese nga AKEP.
4. Palët bien dakort që do të bëjnë të gjitha përpjekjet e mundshme për zbulimin, identifikimin dhe eliminimin e ndonjë praktike të pandershme, ose zvogëlim apo rritje artificiale të volumit të trafikut si rezultat i veprimeve abuzive të palëve apo të të tretëve dhe që do të shkëmbejnë informacionin e lidhur me matjet e trafikut me qëllim parandalimin e shfaqjes së një fenomeni të tillë dhe eliminimin e kësaj sjellje abuzive, në përputhje me legjislacionin në fuqi, dispozitat e nenit 14 dhe 18 dhe mundësitë teknike të rrjeteve/sistemeve të tyre. Në rast se ky aktivitet abuziv origjinohet nga rrjeti/sistemi i njëres Palë, do të konsiderohet shkelje e marrëveshjes nga pala tjetër.

NENI 25 FORCA MADHORE

1. Asnjëra nga palët nuk do të jetë përgjegjëse për ndonjë shkelje të marrëveshjes nëqoftëse ajo shkaktohet nga forca madhore, ndonjë fatkeqësi natyrore, luftë, gjendje të jashtëzakonshme në shkallë kombëtare ose lokale, ose nga çdo lloj fenomeni tjetër i cili deklarohet dhe njihet si forcë madhore nga Autoriteti Qeverisës, Parlamenti Shqiptar, ose Gjykata e Lartë.
2. Palët, gjithashtu, nuk do të mbajnë përgjegjësi për dëme të rrjedhura për shkaqe të cilat megjithëse nuk cilësohen si Force Madhore, mund të konsiderohen si të tilla, pasi nuk mund të shmangen edhe sikur palët të kenë dijeni paraprake për to. Pala e prekur nga një ngjarje e tillë do të njoftojë menjëherë palën tjetër për shkallën dhe kohëzgjatjen përafërsisht të kësaj pamundësie për të përmbushur detyrimet e saj.
3. Me pushimin e vonesave ose të humbjeve që kanë rezultuar nga kjo ngjarje, pala e prekur do të njoftojë palën tjetër për këtë ndërprerje. Nëqoftëse si rezultat i kësaj ngjarje, përmbushja nga ndonjëra palë e detyrimeve të saj për shkak të Marrëveshjes së Interkoneksionit, preket vetëm pjesërisht, atëherë kjo palë mbetet përgjegjëse për realizimin e detyrimeve të pa prekura.

NENI 26 NJOFTIMET

1. Cdo korrespondence, njoftim, kërkesë, ofertë, propozim, udhëzim ose komunikime të tjera ose dokument për t’u dhënë në lidhje me këtë *marrëveshje* nga një palë, duhet të jetë me shkrim, të dërgohet zyrtarisht në adresat e përcaktuara saktësisht nga palët dhe duhet që detyrimisht të përmbajë:
 - Adresa e Selisë së Subjektit _____
 - Personi i autorizuar për marrjen e njoftimit
 - Nr.Telefoni (Fix/Mobil)
 - Fax (24/24 ore)
 - E -mail
2. (A) **Në rast të njoftimeve për ONE ALBANIA Sh.a:**
 - ONE Albania Sh.a.
 - Adresa: Rruga "Muhedin Llagami", Kompleksi Square 21, Tiranë,
 - Në vëmendje te: Departamenti i Interkoneksionit dhe Roamingut

Telefon: +355 4 _____ Cel:+355 _____
 e-mail: _____@one.al

(B) Në rast të njoftimeve për Operatorin Përfitues

Operatori Përfitues: _____
 Adresa: _____
 Ne vemendje te Z. _____
 Telefon: +355 _____ Cel: +355 _____
 e-mail: _____@_____
 Kutia Postare

3. Në rastin e dërgimit me shërbim postar do të quhet automatikisht i dërguar me marrjen e konfirmimit të shërbimit postar dhe kur dërgohet dorazi, me nënshkrimin e palës marrëse.

NENI 27

SHKELJA, PEZULLIMI DHE ZGJIDHJA E MARRËVESHJES SË INTERKONEKSIONIT

1. Kushtet e përcaktuara në këtë Oferte Referencë nuk mund të kufizojnë kohëzgjatjen e shërbimeve të specifikuar aty. Ofrimi i shërbimeve i përshkruar në Oferten e Referencë mund të pezullohet ose të përfundohet në mënyrë të njëanshme vetëm në rastet e mëposhtme:
 - 1.1. Operatori Përfitues anulon aksesin tek shërbimet e ofruara.
 - 1.2. Operatori Ofrues përfundon kohën e veprimit të elementit të rrjetit të përdorur për ofrimin e aksesit tek Operatori Përfitues. Një përfundim i tillë nuk duhet të shkelë detyrimet e vendosura mbi operatorin ofrues sipas nenit 42 të ligjit. Operatori Ofrues duhet të informojë Operatorin Përfitues për një përfundim të tillë të paktën 6 muaj para kohë.
 - 1.3. Operatori Përfitues shkel dispozitat themelore të marrëveshjes së aksesit. Operatori ofrues do të njoftojë menjëherë AKEP-in për secilin prej këtyre rasteve.
 - 1.4. Kur ka kritere të tjera të përcaktuara në ligj dhe aktet e lëshuara për zbatimin e tij.
2. Në rast se rrjeti i njërit Palë ndikon negativisht në funksionimin normal të rrjetit të Palës tjetër, ose paraqet rrezik për sigurinë e ndonjë personi, Pala tjetër mund të pezullojë, në masën që gjykohet e nevojshme, detyrimet e saj të lindura nga marrëveshja e interkoneksionit e lidhur në bazë të kësaj Oferte Reference, dhe për aq gjatë sa mendohet e arsyeshme për të siguruar funksionimin normal të sistemeve të saj ose për të ulur shkallën e rrezikut ndaj sigurisë. Në cdo rast pala që ndërmerr masën e pezullimit njofton edhe AKEP.
3. Nëse një Palë ka kryer shkelje të Marrëveshjes së Interkoneksionit të lidhur në bazë të kësaj Oferte Referencë (përvec rasteve të parashikuara në pikat 11 deri 14, Pala që nuk ka kryer shkeljen mund t'i dërgojë një njoftim me shkrim Palës tjetër që ka kryer shkeljen (Njoftimin për Shkelje) duke specifikuar shkeljen dhe duke kërkuar që ajo të korrigjohet brenda:
 - 3.1. Pesëmbëdhjetë (15) ditë pune nga dita e marrjes së njoftimit për shkelje ose,
 - 3.2. Në raste emergjente (përvec detyrimeve financiare), brenda një periudhe të tillë të shkurtër të cilën Pala që nuk ka kryer shkelje mund t'a përcaktojë në mënyrë të arsyeshme.
4. Nëse Pala që ka kryer shkeljen nuk arrin t'a korrigjojë këtë shkelje brenda periudhës së përcaktuar në paragrafin 3, Pala tjetër mund, që derisa shkelja të jetë korrigjuar, të pezullojë kryerjen e detyrimeve të saj të lindura nga Marrëveshja e Interkoneksionit në masën që konsiderohet e arsyeshme në rrethana të tilla.

5. Nëse Pala që ka kryer shkeljen nuk arrin t'a korrigjojë këtë shkelje brenda periudhës së përcaktuar në njoftimin për shkeljen, Pala tjetër mund t'a zgjidhë Marrëveshjen e Interkoneksionit me anë të një njoftimi me shkrim të dërguar 3 muaj para tek Pala që ka kryer shkeljen. Në qoftë se gjatë periudhës 3 mujore të njoftimit Pala që ka kryer shkeljen arrin t'a korrigjojë plotësisht dëmin e shkaktuar nga kjo shkelje, Marrëveshja nuk do të zgjidhet edhe pas dërgimit të një njoftimi të tillë.
6. Secila nga Palët mund t'a zgjidhë Marrëveshjen e Interkoneksionit në çdo kohë duke i dhënë palës tjetër njoftim me shkrim, nëse pala tjetër ndodhet në kushtet e:
 - 6.1. Përfundimit të afatit, anulimi dhe raste të tjera të përfundimit të parakohshëm të liçencës ose autorizimit, kur një liçensë ose autorizim i tillë kërkohet me ligj; ose,
 - 6.2. likuidimit të vullnetshëm ose të detyruar (përveç se për qëllime riorganizimi ose bashkimi të bizneseve); ose është deklaruar në falimentim; ose
 - 6.3. Mbylljes së aktivitetit para afatit të përfundimit të marrëveshjes;ose
 - 6.4. Njoftimit nga pala që zgjidh marrëveshjen, për ndërprerjen e *marrëveshjes* në mënyrë të njëanshme për arsye të parashikuara në marrëveshje interkoneksionit sipas kesaj Oferte Referencë.
7. Me zgjidhjen ose përfundimin e rregullt të Marrëveshjes së Interkoneksionit, secila nga Palët do të ketë të drejtë pas dërgimit tek Pala tjetër të një njoftimi paraprak brënda një afati të arsyeshëm, për të hyrë në ambjentet e Palës tjetër me qëllim kryerjen e procedurave të nevojshme për çmontimin dhe rimarrjen në dorëzim të pajisjeve, impianteve ose aparaturave që i perkasin kësaj të fundit ose një Pale të tretë të instaluar nga ose për atë Palë, me kusht që Pala që kërkon të hyjë në keto ambjente të japë një njoftim tjetër brenda një afati të arsyeshëm duke kërkuar që Pala tjetër të kryejë çmontimin dhe kthimin e këtyre pajisjeve impianteve dhe aparaturave dhe të hyjë në keto ambjente vetëm në rast se vete ajo Palë nuk e ka bërë këtë. Pala në ambjentet e së cilës janë instaluar këto pajisje, impiante dhe aparatura do të kompensojë Palën tjetër për çdo pajisje, impiant dhe aparaturë që i perket Palës tjetër ose ndonjë pale të tretë, të cilat nuk dorëzohen në kushte të mira (një shkallë e lehtë amortizimi është e pranueshme). Asnjëra nga Palët nuk do të konsiderohet përgjegjëse për ndonjë dëmtim të pajisjeve, impianteve dhe aparaturave që i perkasin Palës tjetër ose një Pale të tretë, i cili është shkaktuar nga moskryerja e procedurave të nevojshme të mirëmbajtjes nga Pala tjetër ose Pala e tretë.
8. Pa cenuar të drejtat e Palëve, me zgjidhjen e Marrëveshjes së Interkoneksionit, secila nga Palët do t'i rimburojë Palës tjetër shumat periodike të paguara (nëse ka të tilla) për periudhën e kohës që tejkalon afatin e vlefshmërisë së marrëveshjes së interkoneksionit.
9. Zgjidhja apo përfundimi i vlefshmërisë së Marrëveshjes së Interkoneksionit nuk do të nënkuptojë shkarkimin e përgjegjësisë së njërës nga Palët e Marrëveshjes së Interkoneksionit për shkeljen e ndonjërës prej dispozitave të Marrëveshjes së Interkoneksionit dhe do të bëhet pa cenuar të drejtat dhe detyrimet e asnjërës prej Palëve, të cilat kanë lindur dhe janë akumuluar deri në datën e zgjidhjes së kësaj Marrëveshje ose përfundimit të saj të rregullt.
10. Pavarësisht sa parashikohet në këtë nen 27 për ndërprerje apo zgjidhje të interkoneksionit, secila palë ka të drejtë të paraqesë çështjen në AKEP për zgjidhje mosmarrëveshje.
11. Në rast se ndonjë nga palët dështon të kryejë pagesat e shërbimeve, në përputhje me përcaktimet e dhëna në nenin 17, Aneks 3, 4, dhe 10 "Përshkrimi i Shërbimeve", "Tarifat e Shërbimeve", dhe "Faturimi, Pagesat dhe Garancia" për faturat e emetuara në përputhje me përcaktimet e kësaj Oferte Referencë, një shkelje e tillë do të konsiderohet Shkelje Pagesash, dhe pala që nuk është në shkelje ka të drejtë:

- 11.1** Të aktivizoje ekzekutimin e menjëhershëm të Garancisë Financiare të vendosur në favor të saj nga pala tjetër sipas përcaktimeve në nenin 17 pikat 6, 7, 8, 9, 10, 11 “Faturimi, Pagesat dhe Garancia” dhe më pas të njoftojë me shkrim dhe/ose me email palën tjetër duke kërkuar, që brenda 10 (dhjetë) ditëve kalendarike nga data e përfundimit të afatit 10 (dhjetë) ditor të kamatëvonesës:
- a. të plotësojë vlerën e Garancisë Financiare pas përdorimit nga pala jo në shkelje, në vlerën e mëparshme ose në një vlerë të rivlerësuar nga pala jo-në shkelje;
 - b. të paguajë diferencën midis vlerës së detyrimit financiar përkatës dhe Garancisë Financiare, në rast se Garancia Financiare nuk mbulon vlerën e këtij detyrimi.
- 11.2** Të pezullojë menjëherë me përfundimin e afatit 10 (dhjetë) ditor të kamatëvonesës, ofrimin e shërbimeve të interkoneksionit, duke njoftuar palën në shkelje për masën e marrë, dhe me kalimin e 10 (dhjetë) ditëve nga përfundimi i afatit 10 (dhjetë) ditor të kamatëvonesës, të zgjidhë marrëveshjen e interkoneksionit.
- 12.** Në rast se pala në shkelje korrigjon shkeljen brenda afatit kohor të përcaktuar sipas 11.1, pala jo në shkelje nuk do të ndërpresë interkoneksionin apo zgjidhë marrëveshjen e interkoneksionit, në rast se nuk ndodhemi në kushtet e pikës 14.
- 13.** Dështimi apo refuzimi nga pala në shkelje për të korrigjuar shkeljen e pagesave brenda afatit kohor të përcaktuar sipas pikës 11.2, i jep të drejtën palës jo-në shkelje të pezullojë ofrimin e shërbimeve të interkoneksionit dhe me kalimin e 10 (dhjetë) ditëve kalendarike nga përfundimi i afatit 10 (dhjetë) ditor të kamatëvonesës, të zgjidhë marrëveshjen e interkoneksionit duke bërë njoftimin me shkrim dhe/ose me email 5 (pesë) dite përpara datës së bërjes efektive të ndërprejes përfundimtare të interkoneksionit (zgjidhjes së marrëveshjes).
- 14.** Në rast se, një palë që është njoftuar për tre shkelje të pagesave të mëparshme, ndodhet në kushtet e një shkelje pagesash për herë të katërt brenda një periudhe 24 (njëzet e katër) mujore, marrëveshja e interkoneksionit mund të zgjidhet nga pala jo në shkelje nëpërmjet një njoftimi me shkrim dërguar palës në shkelje. Shkëputja e interkoneksionit do të realizohet 30 (tridhjetë) ditë pas datës së dërgimit të njoftimit. Zgjidhja (shkëputja) mund të kryhet pavarësisht nëse Shkelja e pagesave është korrigjuar gjatë kësaj periudhe kohore. Detyrimet për pagesa ngelen edhe pas zgjidhjes (shkëputjes) së interkoneksionit.
- 15.** ONE Albania/Operatori Përfitues ka detyrimin të njoftojë AKEP menjëherë në secilin prej këtyre rasteve të përmenduar në këtë nen si dhe për raste të ndërprejes për shkak të forcave madhore dhe emergjencës.

NENI 28

LIGJI I ZBATUESHËM, ZGJIDHJA E MOSMARRËVESHJEVE

1. Marrëveshja e Interkoneksionit sipas kësaj Oferte Referencë dhe të gjitha çështjet që kanë të bëjnë me të do të rregullohen, interpretohen në përputhje me Ligjin 9918 datë 19.5.2008 (i ndryshuar) dhe kuadrin ligjor e rregullator në fuqi në Republikën e Shqipërisë.
2. Cdo mosmarrëveshje për marrëveshjen e lidhur mes palëve, pretendim ose kundërshtim, ose cdo shkelje, pretendim ose pavlefshmëria e saj do të synohet të zgjidhet me mirëkuptim midis palëve.
3. Në rast të një mosmarrëveshje që lind mes Operatorit Përfitues dhe ONE Albania në lidhje me ose për shkak të Marrëveshjes së Interkoneksionit, përfshirë këtu lidhjen, implementimin,

zbatimin, interpretimin, amendimin, përfundimin dhe zgjidhjen e Marrëveshjes së Interkoneksionit, përfaqesuesit e autorizuar të ONE Albania dhe Operatorit Përfitues duhet të takohen brenda një periudhe prej 10 (dhjetë) ditësh pune nga marrja e njoftimit me shkrim për Mosmarrëveshjen, i cili dërgohet nga njëra prej Palëve në marrëveshje tek tjetri (ose brenda një periudhe për të cilën palët kanë rënë dakort mes tyre në marrëveshje) dhe do të realizojnë një përpjekje vullnetmirë për të negociuar dhe arritur zgjidhjen e Mosmarrëveshjes me mirëkuptim mes tyre.

4. Pavarësisht procedurave për zgjidhje mosmarrveshje të parashikuara në këtë Ofertë Referencë apo të rëna dakort në marrëveshjen e interkoneksionit të lidhur midis palëve, secila nga palët ka të drejtë që në cdo kohë t'ia adresojë çështjen AKEP për zgjidhje, në përputhje me nenin 120, të Ligjit nr.9918, datë 19.05.2008, "Për Komunikimet Elektronike në Republikën e Shqipërisë" dhe kuadrin rregullator përkatës.
5. Megjithatë në cdo rast të ndonjë mosmarrëveshjeje të mundshme palët kanë të drejtë t'i drejtohen Gjykatës së Rrethit Gjyqësor të Tiranës.
6. Fakti që një mosmarrëveshje dërgohet në AKEP apo në Gjykatë, nuk i çliron palët nga detyrimet e tyre për të përmbushur anagazhimet e tyre sipas marrëveshjes së interkoneksionit të nënshkruar mes palëve.
7. Përveç sa parashikohet në pikën 8, asnjë pale nuk do të ndermarre masa për kufizim të kapaciteteve të interkoneksionit (reduktim të numrit të E1 apo kapaciteteve të tyre), apo numrit të thirrjeve të njëkohëshme në rastin e lidhjes me teknologjinë IP në nivel sinjalizim SIP nese nuk është rënë dakort paraprakisht me palen tjetër, dhe në rast të mosmarrveshjeve për këto çështje, palët i drejtohen AKEP, dhe pala që do të reduktojë kapacitetet nuk mund ta ndermarre këto veprim, për sa kohë AKEP nuk ka marrë vendim për zgjidhjen e mosmarrveshjes.
8. Reduktimi i numrit të kapaciteteve me operatorët përfitues do të realizohet sipas procedurave të parashikuara në Aneks 8 "Parashikimi dhe Porosia për Kapacitetet e Interkoneksionit" kur kapacitetet e interkoneksionit nuk përdoren në mënyrë eficiente gjatë tre muajve të njëpasnjëshëm. Reduktimi i kapacitetit do të realizohet duke mbajtur në konsideratë parashikimi e trafikut nga operatori përfitues dhe vlerësimin për kapacitetin rezervë të nevojshëm për operatorin përfitues për të realizuar treguesit e cilësisë së trafikut në qarkun e interkoneksionit.
9. Përcaktimi në pikën 8 më sipër nuk aplikohet për rastet kur mes ONE Albania dhe Operatorit Përfitues ka vetëm 1 x E1 në qarkun e interkoneksionit ose 30 thirrje të njëkohëshme në rastin e teknologjisë IP.

NENI 29

DISPOZITA PËRFUNDIMTARE

1. Pavleshmëria ose pamundësia për tu zbatuar ndonjë pjesë e marrëveshjes së interkoneksionit nuk do të çënojë dhe as nuk do të ndikojë në vlefshmërinë ose zbatimin e pjesës tjetër të marrëveshjes, përveçse kur ky fakt rrjedh si pasojë e ndonjë vendimi në formë të prerë nga Gjykata kompetente ose si vendim i arsyetuar ligjërisht i AKEP.
2. Asnjë ndryshim, heqje apo shtim dispozitash të marrëveshjes së interkoneksionit lidhur në bazë të kësaj Oferte Referencë dhe anekseve të saj, nuk do të jetë i vlefshëm nëse nuk nënshkruhet rregullisht një amendament nga palët i cili do të jetë pjesë integrale e marrëveshjes përjashtuar rasteve të parashikuara për përditësim automatik kundrejt njoftimit përkatës të palëve sipas vetë marrëveshjes së interkoneksionit.

3. Marrëveshja e Interkoneksionit dhe anekset e saj hartohen në gjuhën shqipe, në tre kopje, nga një për secilën palë dhe një për t'u depozituar pranë AKEP.
4. Çdo përkthim i marrëveshjes, i bërë nga palët për nevojë negociimi ose zbatimi, duhet të noterizohet pranë një Noteri Publik shqiptar por pa marrë fuqinë dhe cilësinë e një ekzemplari origjinal.

NENI 30

AFATI, HYRJA NE FUQI DHE VLEFSHMERIA

1. Marrëveshja e Interkoneksionit bazuar në këtë Ofertë Referencë hyn në fuqi në datën _____, datë për të cilën është dakord mes palëve dhe është e vlefshme deri:
 1. Në kohën që Operatorit i mbaron afati i autorizimit, i revokohet autorizimi dhe Operatori nuk ka marre autorizim tjetër zevendesues për ofrimin e rrjetit dhe ose shërbimeve të komunikimeve elektronike për ofrimin e rrjetit ose shërbimeve të komunikimeve elektronike;
 2. Në kohën që ONE Albania i mbaron afati i autorizimit, i revokohet autorizimi dhe ONE Albania nuk ka marre autorizim tjetër zevendesues për ofrimin e rrjetit dhe ose shërbimeve të komunikimeve elektronike për ofrimin e rrjetit ose shërbimeve të komunikimeve elektronike;
 3. Zgjidhjen e marrëveshjes sipas përcaktimeve të kësaj marrëveshjeje në nenin 27.

NENI 31

NDRYSHIMET

1. Ndryshimet ose shtesat e kësaj Oferte Reference, duke përfshirë Anekset e saj, Amendamentet, Shtojcat dhe Listat e Shërbimeve, behen sipas përcaktimeve ligjore dhe nenligjore dhe janë objekt i miratimit nga AKEP sipas parashikimeve ligjore.
2. Cdo amendim i RIO-s së ONE Albania që kryhet në përputhje me udhëzimet/vendimet e AKEP që ka lidhje me:
 - përcaktimin/rregullimin e tarifave të përfshira në RIO-n e ONE Albania;
 - cdo vendim apo udhëzim i AKEP në lidhje me RIO-n e ONE Albania do të konsiderohet si pjesë e përfshirë automatikisht në marrëveshjen e interkoneksionit midis palëve, dhe me efekte nga data e përcaktuar nga AKEP për hyrjen në fuqi të tyre.

ANEKS 1 PËRKUFIZIME

| | |
|--|--|
| Akses | është bërja e disponueshme e lehtësive dhe/ose shërbimeve një sipërmarrësi tjetër, sipas kushteve të përcaktuara, në baza ekskluzive ose joekskluzive, për sigurimin e shërbimeve të komunikimeve elektronike. Aksesit, ndërmjet të tjerash, përfshin akses në elementet e rrjetit dhe fasilitetet shoqëruese, të cilat mund të përfshijnë lidhjen e pajisjeve në mënyrë fikse ose jofikse (në veçanti kjo përfshin akses të hapur në rrjetin lokal dhe akses në fasilitetet dhe shërbimet e nevojshme, për të ofruar dhe mundësuar shërbimet e bazuara në rrjetin lokal); akses në infrastrukturën fizike, përfshirë ndërtesat, tubacionet dhe kullat; akses në sistemet e softweareve përkatëse, përfshirë sistemet mbështetëse operationale; akses në përkthimin e numrit (number translation) apo në sistemet, që ofrojnë funksionalitet të njëvlefshëm; aksesin në rrjetet fikse apo të lëvizshme, në veçanti për roaming-un; aksesin në shërbimet e rrjeteve virtuale. |
| AKEP | Autoriteti i Komunikimeve Elektronike dhe Postare |
| Autorizim i Përgjithshëm | është një akt i natyrës së përgjithshme, që përbëhet nga kuadri ligjor, i përcaktuar nga ky ligj dhe rregullat e nxjerra nga AKEP-i, në zbatim të tij, për të siguruar të drejtat për ofrimin e rrjeteve ose të shërbimeve të komunikimeve elektronike, duke vendosur edhe detyrimet specifike, të cilat mund të zbatohen ndaj të gjitha ose ndaj disa prej rrjeteve dhe/ose shërbimeve të komunikimeve elektronike |
| Bashkëvendosje | është shërbimi i cili mundëson vendosjen e përshtatshme të pajisjeve të operatorit përfitues dhe lidhjen e tyre tek pajisjet korresponduese të operatorit ofrues. |
| Bashkëvendosje fizike, | është bashkëvendosja e pajisjeve të operatorit përfitues në të njëjtat mjedise ku operatori, i cili ofron aksesin, ka të vendosur elementin e rrjetit të tij, në të cilin ofrohet aksesit. |
| Bashkëvendosje në distancë | është bashkëvendosja e pajisjeve të operatorit përfitues në mjedise të operatorit ofrues të aksesit, të ndryshme nga ato në të cilat ky operator ka të vendosur elementin e rrjetit të tij, në të cilin ofrohet aksesit. |
| Bashkëvendosje Virtuale | është vendosja e pajisjeve korresponduese të operatorit përfitues, përmes instalimit të tyre në të njëjtin permutator, (distribution frame) pranë një elementi të rrjetit në të cilin ofrohet aksesit dhe që operohet nga ofruesi i aksesit. |
| Centrali Gateway i Aksesit ne zonën kombëtare të interkoneksionit | Centrali i ONE Albania i cili ofron Pikën kombëtare të interkoneksionit dhe në të cilin thirrjet fillojnë të komutohen në rrjetin ONE Albania kur përcillen nga |

| | |
|---|---|
| | operatori përfitues përmes pikës së interkoneksionit ose përfundojnë se komutuari në rrjetin ONE Albania |
| Centrali Gateway i Aksesit ne zonën rajonale të interkoneksionit | Centrali i ONE Albania i cili lidhet me pikën rajonale të interkoneksionit në të cilin thirrjet fillojnë të komutohen në rrjetin ONE Albania kur përcillen nga operatori përfitues përmes pikës rajonale të interkoneksionit ose përfundojnë se komutuari në rrjetin ONE Albania kur ato përcillen nga operatorit përfitues |
| Ditë pushimi | Ditë festa pushimi sipas kalendarit zyrtar. |
| ETSI | Instituti European i Standarteve të Telekomunikacionit |
| Facilitet | si pjesë e infrastruktures shoqëruese të komunikimeve elektronike, përfshin ndërtesen, pjesë të një ndërtese, apo mjediset e pavarura brenda një ndërtese ku janë instaluar pajisje të komunikimeve elektronike, si edhe elemente ndërtimore, të tilla si tubacione kabllore, shtylla, antena etj. |
| Facilitete shoqëruese | janë ato shërbime shoqëruese, infrastruktura fizike dhe facilitete të tjera ose elemente të lidhura me një rrjet të komunikimeve elektronike dhe/ose një shërbim të komunikimeve elektronike, të cilat mundësojnë dhe/ose mbështesin ofrimin e shërbimeve nëpërmjet këtij rrjeti dhe/ose shërbimi ose kanë potencial për ta bërë këtë, e që përfshijnë, ndërmjet të tjerash, ndërtesat ose hyrjen në ndërtesa, kabllot e ndërtesave, antenat, kullat dhe ndërtime të tjera mbështetëse, kanalizime, tubacione, shtylla, puseta dhe kabinete |
| Integritet i rrjetit | është funksionimi dhe aftësia për të hyrë në veprim e rrjeteve të komunikimeve elektronike të interkonektuara mes tyre dhe mbrojtja e këtyre rrjeteve ndaj defekteve të shkaktuara nga shqetësimet elektromagnetike dhe/ose ngarkesat e punës |
| Identifikimi i linjës thirrëse (CLI) | është funksioni që, në bazë të numrit ose kodit të caktuar për pikën fundore të rrjetit, i mundëson pajtimtarit marrës të thirrjes të identifikojë pikën fundore të rrjetit, ku ka pikënisjen thirrja. |
| Identifikimi i linjës së Thirrur | është funksioni, që lejon dërguesin e thirrjes të identifikojë pikën fundore të rrjetit, ku përfundon thirrja, bazuar në numrin ose kodin që i është caktuar kësaj pike fundore të rrjetit. |
| Interferencë | është ndikimi i një energjie të padëshiruar, të shkaktuar nga një ose më shumë kombinime të emetimeve, rrezatimeve ose induktimeve kundrejt marrësit në një sistem/stacion radiokomunikimi, i cili shoqërohet me përkeqësim të cilësisë, keqinterpretim ose humbje të informacionit, që duhet të përfitohet në mungëse të energjisë së padëshiruar. |
| Interkoneksioni | është lidhja fizike dhe/ose logjike e rrjeteve publike të komunikimit, të cilat përdoren nga i njëjti operator apo operatorë të ndryshëm, në mënyrë që t'i lejojë |

| | |
|---|---|
| | përdoruesit e një operatori të komunikojnë me përdoruesit e të njëjtit operator ose të një operatori tjetër, ose të lejojë aksesin për shërbimet e ofruara nga një operator tjetër. Interkoneksioni është një lloj i veçantë aksesi, që zbatohet ndërmjet operatorëve të rrjeteve publike të komunikimit. |
| Interkoneksioni (in-span) | Është forma e interkoneksionit sipas të cilës, realizohet lidhja fizike duke përdorur mjete të transmetimit të të dy Palëve (të operatorit përfitues dhe të ONE Albania) për të siguruar lidhjen/linkun e interkoneksionit deri në Pikën e interkoneksionit ONE Albania . |
| Interkoneksioni në anën e operatorit përfitues | Është forma e interkoneksionit, sipas të cilës realizohet lidhja fizike duke përdorur mjete të transmetimit të ONE Albania deri në ambientet e operatorit përfitues për të siguruar lidhjen /linkun e interkoneksionit për Pikën e interkoneksionit ONE Albania. |
| Interkoneksioni i bashkëvendosur (në anën e operatorit ofrues) | Është forma e interkoneksionit, sipas së cilës realizohet lidhja fizike me mjetet e transmetimit të operatorit përfitues deri në Pikën e Interkoneksionit (ambientet e ONE Albania) . |
| ITU | Bashkimi Ndërkombëtar i Telekomunikacioneve (International Telecommunications Union). |
| Kapacitet lidhje | Kapaciteti i shprehur në nxEl në Pikën e Interkoneksionit. Numri thirrjeve të njëkohëshme të lejuara në lidhjen me teknologjinë IP |
| Kod numeracioni | është një numër apo një kombinim numrash pa prefiksin kombëtar “0”, i cili karakterizon zonën e numeracionit të thirrur. Nëse plani kombëtar i numeracionit është “i hapur” dhe kur pajtimtari thirrës dhe ai i thirrur u përkasin zonave të ndryshme të numeracionit, ky kod formohet përpara numrit të pajtimtarit të thirrur. |
| Koha e Komunikimit | Është intervali kohor që fillon prej momentit kur kushti i përgjigjes të të thirrurit (sinjali i përgjigjes të të thirrurit, i dërguar nga i thirruri për tek thirrësi) është prezent (dedektohet) në pikën ku ndodh dërgimi i thirrjes dhe bëhet rregjistrimi i kohëzgjatjes së komunikimit deri në momentin kur kushti i lëshimit (sinjali i lëshimit) është present (dedektohet) në pikën ku ndodh dërgimi I thirrjes |
| Komunikim | është shkëmbimi ose transmetimi i informacionit ndërmjet një numri të kufizuar përdoruesish, por që nuk përfshin transmetimin e informacionit që është pjesë e transmetimeve radio-televizive nëpërmjet rrjeteve të komunikimeve elektronike, përveç rasteve kur informacioni mund të ketë të bëjë me një pajtimtar ose përdorues të mirënjohur, i cili merr këtë informacion. |

| | |
|---|--|
| Linku i Interkoneksionit | - është kapaciteti (rruga-path) e transmetimit midis pajisjeve të transmetimit (të dy operatorëve) me të aferta me Pikën e interkoneksionit, e cila përbëhet nga një numër specifik linkesh 2 Mbps (E1). - në lidhjen me teknologjinë IP, është rrjeti i internetit |
| Lidhje SIP | SIP (Session Initiation Protocol) është protokoll për komunikimin ndërmjet dy operatorëve që identifikohen nëpërmjet adresave IP. |
| SIP Trunk | Shërbim interkoneksioni bazuar mbi teknologjinë IP me protokoll sinjalizimi SIP. |
| Linja me qira | është një shërbim, që përfshin ofrimin e kapaciteteve transmetuese, ndërmjet pikave të ndryshme të të njëjtit rrjet ose të rrjeteve të ndryshme, pa përfshirë funksionet komutuese, të kontrolluara prej përdoruesit të vet. |
| Marrëveshje | është akti që lidhet mes Operatorit Ofrues të Interkoneksionit dhe Operatorit Përfitues për sigurimin e interkoneksionit e të fasiliteve shoqëruese, të cilat Operatori Ofrues është i detyruar t'i sigurojë sipas detyrimeve të vendosura. |
| Ndërfaqe | është tërësia e karakteristikave që përshkruajnë pikën e lidhjes ndërmjet dy njësive të komunikimeve elektronike, si p.sh. ndërmjet dy rrjeteve të komunikimeve, ose ndërmjet një rrjeti të komunikimeve dhe pajisjes së përdoruesit. Ndërfaqja mund të jetë pajisje (hardware) ose program (software). |
| Numër | është një seri alfa-numerike e përcaktuar në planin e numeracionit, që shërben për adresim në rrjetet dhe shërbimet e komunikimeve elektronike. |
| Numrat e shërbimeve të Emergjencës | janë numrat e përcaktuar në planin e numeracionit për shërbimet dhe rrjetet e komunikimeve elektronike për policinë, zjarrfikësit, numrat e emergjencës për shërbimet shëndetësore, shërbimet lajmëruese dhe ato të deklaruara, që përfshihen në numrin e harmonizuar europian “112”. |
| Numër gjeografik | është një numër kombëtar, i cili i përket një rajoni gjeografik të caktuar. |
| Numrat jogjeografik | janë numrat kombëtarë, që nuk i përkasin një rajoni gjeografik të caktuar dhe përfshijnë: a) numrat për akses në rrjetet publike të lëvizshme të komunikimit; b) numrat për akses në shërbimet me vlerë të shtuar; c) numrat për akses në shërbimet, për të cilat e gjithë tarifa për trafikun drejt këtyre shërbimeve paguhet nga ofruesi i shërbimeve, pra drejt numrave që janë pa pagesë për përdoruesit (numra pa pagesë, numrat jeshil); ç) numrat për akses në shërbimet, për të cilat tarifa për trafikun drejt këtyre shërbimeve paguhet pjesërisht nga thirrësi dhe pjesërisht nga ofruesi i shërbimit, pra drejt numrave, të cilët i janë dhënë |

| | |
|--|---|
| | përdoruesit përkundrejt një marrëdhënie të paracaktuar (numra me ndarje të kostos,numer blu); d) numrat për shërbim publik telefonik nomadik |
| Operator | është një sipërmarrës, që ofron ose që është i autorizuar të ofrojë një rrjet të komunikimeve elektronike ose faciliteteve shoqëruese; |
| Operator i rrjetit të komunikimeve publike (ORRKP) | është sipërmarrësi, i cili ka të drejtë të ndërtojë, të posedojë, të japë me qira dhe të shfrytëzojë një rrjet të komunikimeve publike dhe facilitetet shoqëruese, si dhe të ofrojë shërbime të komunikimeve publike. |
| Ofruesi i shërbimit të komunikimeve publike (OSHKP) | është sipërmarrësi që ofron shërbime të komunikimeve publike, duke siguruar akses te një operator i rrjetit të komunikimeve publike |
| OSHTHK | Ofrues i Shërbimit të te Thirrjes me Kartë |
| OSHNA | Ofrues i Shërbimeve me Ndarje te Ardhurash |
| Ofrimi i një rrjeti të Komunikimeve elektronike | është ndërtimi, përdorimi, mbikëqyrja ose bërja e disponueshme e një rrjeti të tillë |
| Ofertë Referencë e Interkoneksionit (RIO), | është një ofertë e publikuar nga një sipërmarrës për shërbimet dhe/ose facilitetet e aksesit sipas detyrimeve të neneve 39, 47 ose 52 të ligjit. |
| Operator Përfitues | është operatori i një rrjeti publik të komunikimeve elektronike dhe/ose shërbimeve të komunikimeve elektronike, i cili ka aplikuar me shkrim për akses. |
| Orari zyrtar | 08.00 – 17.00 e Hënë – e Premte |
| Pajtimtar | është cilido që ka lidhur një kontrate me një sipërmarrës që ofron shërbime të komunikimeve elektronike, të disponueshme për publikun, për përfitimin e shërbimeve të ofruara. |
| Përdorues | është cilido që përdor ose kërkon të përdorë shërbime të komunikimeve elektronike, të disponueshme për publikun. |
| Përdorues fundor | është një përdorues, i cili nuk ofron rrjete komunikimesh publike ose shërbime komunikimesh elektronike, të disponueshme për publikun |
| Pika fundore e rrjetit | është pika fizike, në të cilën një pajtimtar ka akses në rrjetin e komunikimeve publike. Në rastin e rrjeteve, që përfshijnë komutimin ose rrugëzimin pika fundore e rrjetit identifikohet si një adresë specifike e rrjetit, e cila mund të lidhet me numrin ose emrin e një pajtimtari. |
| Pika e Interkoneksionit | Pikë interkoneksioni do të konsiderohet vendi ku rrjeti i ONE Albania lidhet me rrjetin e e Operatorit Përfitues apo rrjete të tjera dhe do të jetë pika fizike ku lidhja mund të shkëputet me qëllim kryerjen e testeve. Definicioni lidhur me Pikën e Interkoneksionit është dhënë në Aneks 1 dhe 2 “Përkufizime” dhe “Interkoneksioni me Rrjetin ONE Albania”. |
| Plani i numeracionit | është struktura e numrave dhe e serive të numrave, si dhe caktimi i tyre për sigurimin e aksesit në rrjetet dhe shërbimet e komunikimeve publike. |

| | |
|--|--|
| Postë elektronike | është çdo mesazh në formën e tekstit, tingullit apo imazhit, të dërguar nëpërmjet rrjetit publik të komunikimeve, i cili mund të ruhet në rrjet ose në pajisjen fundore të marrësit derisa marrësi ta marrë atë. |
| Qark interkoneksioni E1 | është një kapacitet E1 tranmetimi që kalon nga Pika e interkoneksionit midis dy centraleve të interkonektuar, përfshirë portat E1 të centraleve(sëitch). Kapaciteti minimal për qarqet dhe linket e interkoneksionit për çdo pikë interkoneksioni është 2 Mbps apo 1E1.Kapaciteti minimal për shtimin e kapaciteteve në secilën pikë interkoneksioni është 2 Mbps. |
| Qark Zgjatues interkoneksioni | Është një Qark Interkoneksioni E1 që lidh një pikë interkoneksioni me një central tjetër interkoneksioni që nuk është i lidhur direkt me këtë pikë interkoneksioni. |
| Rrjet i komunikimeve Elektronike | janë sistemet e transmetimit dhe, nëse ekzistojnë, sistemet e komutimit ose rrugëzimit dhe burime të tjera, përfshirë elementet e rrjetit që nuk janë aktive, të cilat lejojnë përcjelljen e sinjaleve nëpërmjet përcjellësve, radios, mjeteve optike ose mjeteve të tjera elektromagnetike, duke përfshirë rrjetet satelitore, rrjetet fikse tokësore (me komutim të qarqeve ose me komutim të paketave, përfshirë internetin), rrjetet e lëvizshme tokësore, sistemet e kablllove elektrike, në raste kur ato përdoren për transmetimin e sinjaleve, rrjetet e përdorura për transmetimet radiotelevizive dhe rrjetet kablllore televizive, pavarësisht nga tipi i informacionit të përcjellë. |
| Rrjet i komunikimeve Publike | është një rrjet i komunikimeve elektronike, që përdoret, tërësisht ose kryesisht, për ofrimin e shërbimeve të komunikimeve elektronike, të disponueshme për publikun dhe që suporton transferimin e informacionit ndërmjet pikave fundore të rrjetit. |
| Rrjet telefonik publik | është një rrjet i komunikimeve elektronike, i cili përdoret për të ofruar shërbime telefonike të disponueshme për publikun. Ai mundëson përcjelljen ndërmjet pikave fundore të rrjetit të komunikimit zanor, si edhe të formave të tjera të komunikimit, të tilla si faksimile dhe të dhëna etj. |
| Rrjet i qëndrueshëm (fiks) i komunikimeve publike | është rrjeti, në të cilin pikat fundore janë të vendosura në vende të fiksuara |
| Sipërmarrës | është çdo person fizik, juridik i regjistruar sipas legjislacionit në fuqi, i cili ofron rrjete të komunikimeve elektronike ose shërbime të komunikimeve elektronike. |
| Shërbim telefonik i disponueshëm për publikun | është një shërbim i disponueshëm për publikun është një shërbim i disponueshëm për publikun për origjinimin dhe marrjen direkte ose indirekte të |

| | |
|--|---|
| | thirrjeve kombetare, apo kombetare e nderkombetare, nepermjet nje ose me shume numrave ne nje plan numeracioni telefonik kombetar ose nderkombetar. |
| Shërbim publik telefonik i qëndrueshëm (i palëvizshëm) | është shërbimi publik telefonik, i ofruar për përdoruesit, pajisjet fundore të cilëve lidhen në pikat fundore me vendndodhje të qëndrueshme të rrjetit publik të telekomunikacioneve. |
| Shërbim me vlerë të Shtuar | është shërbimi që ofron informacion, përkundrejt pagesës, nëpërmjet rrjetit publik të komunikimit. |
| Tarifë e orientuar drejt Kostos | është tarifa që reflekton kostot e shfrytëzimit eficient dhe të frytshëm, duke mundësuar një normë fitimi të arsyeshme për sipërmarrësin. |
| Telefon publik me pagesë | është telefoni i disponueshëm për publikun, përdorimi i të cilit paguhet me mjete, si monedha dhe/ose kartë krediti, debiti dhe/ose karta të parapaguara, përfshirë dhe kartat me kod aksesi. |
| Thirrje | është lidhja ndermjet dy pikave fundore, e realizuar nepermjet shërbimit telefonik të disponueshëm për publikun, e cila lejon komunikimin dydrejtimesh. |
| Thirrje e suksesshme | Është një thirrje me anë të së cilës pala thirrëse ka marrë një sinjal përgjigjeje |
| Zonë numeracioni Gjeografike | është një rajon gjeografik i përcaktuar, i cili ka një kod të caktuar numeracioni. |
| Shërbimi i përkthimit të numrit (NTS) | Është shërbimi i rrugëzimit të thirrjeve telefonike drejt një numri jo-gjeografik, sipas përcaktimeve të Planit Kombëtar të Numeracionit, drejt një numri gjeografik të “fshehur”, ose drejt një numri të telefonisë së lëvizshme, pavarësisht vendndodhjes gjeografike. |
| Kodi i Zonës | Kodi i Zonës identifikon një zonë gjeografike/jo-gjeografike të quajtur Zonë Numeracioni |
| Palë | ONE Albania ose Operatori Përfitues |
| SCCP | Pjesa e Sinjalizimit për Kontrollin e Lidhjes |
| SS | Sistem Sinjalizimi. |
| STP | Pikë për Transferimin e Sinjalizimit |
| CDR | Të dhëna të detajuara për çdo thirrje (Call Details Record) |
| Shërbimet e Interkoneksionit | Shërbimet e trafikut |
| Shërbimet e trafikut | Shërbimet e terminimit dhe tranzitimit të thirrjeve. |
| Shërbimet e tjera | Shërbime e nevojshme për lidhjen, operimin dhe mirëmbajtjen e interkoneksionit dhe bashkvëndosjes |
| Shërbimi Terminimit në ONE Albania | Shërbimi nëpërmjet të cilit ONE Albania, në emër të Operatorit përfitues përcjell Thirrjet nga Pika e Interkoneksionit për në një Pikë fundore të Rrjetit të tij në Republikën e Shqipërisë, të identifikuar nëpërmjet numrave gjeografike të ONE Albania sipas planit të numeracionit. |
| Shërbimi i Terminimit të trafikut kombëtar në ONE Albania | Shërbimi nëpërmjet të cilit ONE Albania, në emër të Operatorit Përfitues përcjell Thirrjet kombëtare të këtij të fundit, ose të tranzituara prej tij, nga Pika e Interkoneksionit për në një Pikë fundore të Rrjetit të |

| | |
|--|---|
| | tij në Republikën e Shqipërisë, të identifikuar nëpërmjet numrave të abonenteve/ pajtimtareve të ONE Albania. |
| Shërbimi Tranzitimit të ONE Albania | Është përcjellja e thirrjeve telefonike nga ONE Albania midis pikës së interkoneksionit me operatorin Përfitues deri në pikën e Interkoneksionit të një Operatori/Rrjet Tjetër Përfitues të cilët nuk janë të interkonektuar direkt midis tyre. |
| Thirrje Kombëtare | nënkupton një thirrje të origjinuar nga pajtimtari i një rrjeti publik telefonik në një zonë të caktuar gjeografike kombëtare drejt një pajtimtari rrjeti publik telefonik fiks në të njëjtën zonë apo në një zonë tjetër gjeografike kombëtare duke formuar numrin e plotë (0) + NDC + SN përkatëse të pajtimtarit të thirrur. |
| Thirrje ndërkombëtare | nënkupton një thirrje të origjinuar nga pajtimtari i një rrjeti publik telefonik tek një pajtimtar në një shtet tjetër duke formuar një prefix ndërkombëtar dhe kodin e shtetit përpara numrit kombëtar të pajtimtarit të thirrur, i lidhur në një rrjet publik fiks ose mobil. |
| Thirrje | Eshtë lidhja ndërmjet dy pikave fundor, e realizuar nëpërmjet shërbimit telefonik të disponueshëm për publikun e cilja lejon komunikimin dydrejtimesh. |
| Terminim në destinacionet Ndërkombëtare | Është përcjellja e thirrjeve telefonike nga ONE Albania midis pikës së interkoneksionit me Operatorin Përfitues dhe pikës së Interkoneksionit me operatorin Ndërkombëtare. |
| Zonë Kombëtare interkoneksioni | Është zona gjeografike që mbulon të gjitha zonat e numeracionit të ONE Albania, ku ofrohet pika e interkoneksionit në centralet gateway të aksesit për zonën kombëtare të interkoneksionit. |
| Zonë/Rajon Numeracioni | Në funksion të kësaj oferte referencë, meqënëse operatorët përfitues janë të autorizuar për numeracion në zona/rajone të ndryshme gjeografike, përkufizojmë “zonë/rajon numeracioni”, si: zona lokale e numeracionit ose bashkësia e Zonave Lokale të Numeracionit. |

ANEKS 2 INTERKONEKSIONI ME RRJETIN ONE ALBANIA

1. Të Pergjithshme

Për qëllime të interkoneksionit, rrjeti i Abtelecom ka 1(një) zonë kombëtare interkoneksioni dhe vetëm **2 (dy)** Pika Interkoneksioni, Centrali i gateway i aksesit “MGW2 TR” Tiranë dhe “MGW3 DR” Durrës. Numeracioni me kodet përkatëse të tij për zonën kombëtare të interkoneksionit, paraqitet në Aneks 17 ” Zona kombëtare e interkoneksionit dhe Numeracioni i ONE Albania”.

ONE Albania ofron Pikë Interkoneksioni për zonën kombëtare të interkoneksionit në centralet gateway të aksesit Tirane dhe/ose Durrës, sipas mundësive teknike për të ofruar intrekoneksion. Në pikën e interkoneksionit sigurohet lidhja e “centralit gateway” të operatorit përfitues me centralin gateway të të interkoneksionit të ONE Albania. Forma e interkoneksionit varet nga mënyra e realizimit të lidhjes deri në vendodhjen e pikës së interkoneksionit. Interkoneksion i bashkëvendosur kur operatori realizon lidhjen me mjetet e tij të transmetimit deri në Pikën e Interkoneksionit (ambjentet e ONE Albania). Interkoneksion i ndërmjetëm kur operatori realizon lidhjen duke përdorur edhe mjete të transmetimit të ONE Albania nga pika e lidhjes fizike deri në pikën e interkoneksionit.

Pika e interkoneksionit është një shërbim ku Operatori Përfitues lidhet në interkoneksion me ONE Albania. Operatori Përfitues lidh centralin gateway të tij me centralin përkatës të ONE Albania switchet gateway (centralet) “MGW2 TR” Tiranë dhe “MGW3 DR” Durrës në interkoneksion nëpërmjet linjave të interkoneksionit prej 2 Mbps per teknologjinë TDM dhe linja virtuale/llogjike e lidhjes IP në nivel sinjalizimi SIP. Në këtë mënyrë implementohet një lidhje fizike dhe logjike nëpërmjet dy rrjeteve duke realizuar kështu edhe shkëmbimin dhe matjen e trafikut të interkoneksionit.

2. Pika e interkoneksionit do të jetë:

2.1. Pikë interkoneksioni kombëtare që ndodhet (apo lidhet me) në centralet gateway të aksesit për zonën kombëtare të interkoneksionit në Tiranë dhe/ose Durrës dhe shërbejnë për interkoneksion me rrjetin ONE Albania për terminimin e thirrjeve të origjinuara nga pajtimtarët e operatorëve të rrjeteve publike të telefonisë të autorizuar në Republikën e Shqipërisë, drejt të gjithë përdoruesve të rrjetit ONE Albania dhe për tranzitimin e thirrjeve drejt operatorëve të tjerë të rrjeteve publike të telefonisë të autorizuar në Republikën e Shqipërisë, të interkonektuar me ONE Albania.

2.1.1. Pika e interkoneksionit (kombëtare) ofrohet në dy switch gateway (centrale);

Centrali i gateway i aksesit “MGW2 TR” Tiranë dhe/ose

Centrali i gateway i aksesit “MGW3 DR” Durrës

2.1.2. Pike interkoneksioni SBC (Session Border Controller) për lidhjen me teknologjinë IP në nivel sinjalizimi SIP

ONE Albania ofron gjithashtu mundësi lidhje fizike në një nga pikat e prezencës të ONE Albania të listuar në Aneks 16 “Mundësitë për Akses (fizik) dhe Bashkëvendosje”.

ONE Albania ofron shërbimet e interkoneksionit për terminim dhe tranzitimin e thirrjeve kombëtare në të gjithë rrjetin ONE Albania në Pikën e Interkoneksionit kombëtare nëpërmjet centraleve gateway të aksesit në zonën kombëtare të interkoneksionit Tiranë dhe/ose Durrës.

Operatori Përfitues, ka të drejtë të kërkojë të interkonektohet me ONE Albania në Pikën e Interkoneksionit të cituar më sipër, sipas regjimit të autorizimit të operatorit përfitues, mundësive teknike dhe fizibilitetit ekonomik të ONE Albania.

3. Vendodhja e Centraleve të Interkoneksionit

Vendndodhja e centraleve të interkoneksionit të cituara në paragrafin e mësipërm, paraqitet në Aneks 15 “Pikat e Interkoneksionit” ndërsa adresat përkatëse përfshihen në bllokskemat e interkoneksionit, Aneks i cdo Marrëveshje Interkoneksioni.

4. Implementimi i qarqeve (link-eve) të interkoneksionit

Lidhja fizike midis rrjeteve bazohet në lidhjen e pikave përkatëse të interkoneksionit të dy rrjeteve nëpërmjet linjeve dhe qarqeve të interkoneksionit.

4.1. Link interkoneksioni (interconnection link) është kapaciteti (rruga-path) i transmetimit midis pajisjeve të transmetimit (të dy operatorëve) me të afërta me Pikën e interkoneksionit, e cila përbehet nga një numër specifik qarqesh 2 Mbps (E1).

4.2. Një qark interkoneksioni E1, është një kapacitet E1 transmetimi që kalon nga Pika e interkoneksionit midis dy centraleve të interkonektuar, përfshirë portat E1 të centraleve (switch).

4.3. Link interkoneksioni me teknologjinë IP në nivel sinjalizimi SIP është linja virtuale/llogjike e lidhjes IP ndërmjet ONE Albania dhe Operatorit Përfitues

5. Kapaciteti minimal për qarqet dhe linket e interkoneksionit për cdo pikë interkoneksioni është 2 Mbps apo 1 E1. Kapaciteti minimal për shtimin e kapaciteteve në secilën pikë interkoneksioni është 2 Mbps.

5.1 Kapaciteti minimal për lidhjet me teknologji IP në nivel sinjalizim SIP do të jetë 30 thirrje të njekohëshme.

6. Format e lidhjes së interkoneksionit

ONE Albania ofron një nga format e lidhjes së interkoneksionit të referuara më poshtë.

6.1. Interkoneksion i bashkëvendosur në ambientet e ONE Albania

Për interkoneksionin e bashkëvendosur në ONE Albania, Operatori Përfitues është përgjegjës për sigurimin dhe mirëmbajtjen e linjës së interkoneksionit deri në pikën e interkoneksionit të ONE Albania. Operatori Përfitues do të vendosë pajisjet e transmetimit në ambientet e ONE Albania sipas kushteve të specifikuara në këtë Ofertë Referencë të interkoneksionit dhe të rëna dakort në marrëveshjen e interkoneksionit. ONE Albania do të sigurojë lidhjen e pikës së interkoneksionit me centralin e interkoneksionit me kapacitetet dhe portat e nevojshme E1.

6.1.1 Për lidhjen e Interkoneksionit me teknologjinë IP, Operatori Përfitues mban përgjegjësi për kryerjen e konfigurimeve dhe operimin në platformën e tij.

Kostot e interkoneksionit të bashkëvendosur përfshijnë kostot e studimit dhe planifikimit të interkoneksionit, të përgatitjes dhe mirëmbajtjes së ambientit përkatës të bashkëvendosjes, të qerasë për ambientet e bashkëvendosjes, përdorimit të energjisë, përdorimit të infrastrukturës së Operatorit Ofrues (duke përfshirë kostot fikse për lidhjen primare dhe kostot variabël të llogaritur për një E1) si dhe kostot e sigurimit të kapacitetit prej 2MBit/s.

6.2. Interkoneksioni i bashkëvendosur në ambientet e Operatorit Përfitues dhe interkoneksionin i ndërmjetëm

Në rastin e interkoneksionit të bashkëvendosur në ambjentet e Operatorit Përfitues realizohet me Linjë të dedikuara interkoneksioni ku Operatori Ofrues ofron transmetimin kundrejt pagesave përkatëse në vendndodhjen e kërkuar nga Operatori Përfitues dhe i përfundon këto lidhje në paisjet e veta të transmetimit. Operatori Përfitues është i detyruar të sigurojë kushtet e nevojshme për vendosjen e këtyre pajisjeve pa kërkuar pagesa për sigurimin e tyre.

Kostot e ONE Albania për ofrimin e linjave të dedikuara të interkoneksionit (në anën klientit-customer sited) përfshijnë kostot për sigurimin e kapacitetit prej 2MBit/s, pajisjeve të transmetimit përkatëse dhe mjeteve të transmetimit.

Interkoneksioni i ndërmjetëm realizohet me Link Interkoneksioni (in-span), ku lidhjet kabllore të përshtatura bashkohen në një pikë midis vendndodhjes së Operatorit Përfitues dhe Operatorit Ofrues.

Kostot e ONE Albania për ofrimin e linjave të interkoneksionit (in-span) përfshijnë kostot e përdorimit të infrastrukturës së ONE Albania (duke përfshirë kostot fikse të, ODF, fibrave optike, dhe kabllorve lidhës si dhe kostot variabël për DDF dhe kabllorve prej bakri të llogaritura për E1) sigurimin e një kapaciteti prej 2MBit/s si dhe kostot e multipleximit si rezultat i sigurimit të linkut të dedikuar STM-1 multiplexer dhe kartave kontribuese.

Për interkoneksionin e bashkëvendosur, interkoneksionin në anën e operatorit përfitues dhe interkoneksioni i ndërmjetëm ONE Albania ofron shërbimet e qarqeve të interkoneksionit me pagesa përkatëse siç paraqitet në Aneks 3 “Tarifat e Shërbimeve”.

Lista e ambjenteve me prezence fizike të ONE Albania ku ofrohet mundësia për lidhjen fizike për realizimin e interkoneksionit deri në centralin më të afërt ku ofrohen shërbimet e interkoneksionit sipas përshkrimit më sipër, paraqitet në Aneks 16 “Mundësitë për Akses (fizik) bashkëvendosje”.

7. Interkoneksioni me Operatorin Përfitues _____

7.1. Operatori Përfitues mund të kërkojë të lidhet në pikën e mëposhtme të interkoneksionit:

7.1.1. Pikë Kombëtare Interkoneksioni “Centrali gateway i aksesit për zonën kombëtare në **MGW2 TR Tiranë /MGW3 DR Durrës**”;

7.1.2. **Pikë interkoneksioni SBC (Session Border Controller) për lidhjen me teknologjinë IP në nivel sinjalizimi SIP;**

7.2 Forma e interkoneksionit me Operatorin Përfitues:

7.2.1 Për pikën kombëtare të interkoneksionit, **MGW2 TR Tiranë/MGW3 DR Durrës**, Interkoneksioni është i bashkëvendosur ose i ndërmjetëm *ose* në ambjentet e Operatorit Përfitues.

Tarifat për bashkëvendosjen për interkoneksion në rastet e interkoneksionit të bashkëvendosur jepen në Aneks 4 “Tarifat e Shërbimeve”.

Për qarqet E1 dhe për lidhje me Fibër optike apo mjete të tjera transmetimi, si dhe në rastin e interkoneksionit të ndërmjetëm dhe në ambjentet e Operatorit Përfitues, ONE Albania do të aplikojë tarifat në fuqi për këto shërbime (lidhje) në bazë të raportit të trafikut të zhvilluar nga Operatori me trafikun total të zhvilluar (ONE Albania+Operator) sipas formulës dhënë në Aneks 4 “Tarifat e Shërbimeve”.

ANEKS 3 PËRSHKRIMI I SHËRBIMEVE

Shërbimet e interkoneksionit të ofruara në Marrëveshjen e Interkoneksionit në bazë të kësaj Oferte Referencë janë si më poshtë:

I. Shërbimet e Interkoneksionit të ofruara nga ONE Albania:

ONE Albania në këtë Ofertë Referencë përshkruan shërbimet e telekomunikacioneve (interkoneksioni) që ofron për Operatorin Përfitues dhe që i kategorizon në: Shërbime të trafikut (terminimi, tranzitimi,) dhe shërbime të tjera (shërbime të lidhjes, shërbime të bashkevendosjes) të përshkruara më poshtë.

I.1 Shërbimet e Trafikut

Shërbimet e trafikut të ofruar nga ONE Albania për Operatorin Përfitues përfshijnë Shërbimet për Trafikun Kombëtar/ të Komunikimeve Telefonike.

ONE Albania Ofron për Operatorin Përfitues shërbimet e trafikut të përshkruara si më poshtë.

I.1.1 Shërbimi i Terminimit

ONE Albania nëpërmjet Ofrimit të Shërbimit të Terminimit i krijon mundësinë Operatorit Përfitues që thirrjet e dorëzuara **nga** Operatori Përfitues të terminojnë **për** tek Përdoruesit dhe Shërbimet e Rrjetit të ONE Albania

I.1.1.1 Terminim për thirrjet drejt Përdoruesve të Rrjetit ONE Albania

ONE Albania Ofron Shërbimin e Terminimit të thirrjeve të dorëzuara **nga** Operatori Përfitues **drejt** përdoruesve (abonenteve) të Rrjetit të ONE Albania për:

- a) Thirrje të origjinuara nga abonentet e Operatorit Përfitues (trafik kombëtar)

ONE Albania Ofron Shërbimin e Terminimit **për thirrjet drejt Përdoruesve** të Rrjetit ONE Albania, Shërbim nëpërmjet të cilit ONE Albania, në emër të Operatorit Përfitues përcjell Thirrjet nga Pika e Interkoneksionit për në një Pikë fundore të Rrjetit të tij në Republikën e Shqipërisë, të identifikuar nëpërmjet numrave gjeografike të ONE Albania sipas planit të numeracionit, duke krijuar një qark të komutuar nga pika e interkoneksionit deri në pikën fundore të rrjetit ONE Albania sic përshkruhet më poshtë:

Terminim kombëtar: terminimi i thirrjeve që dorëzohen në pikën kombëtare të interkoneksionit dhe terminohen tek të gjithë përdoruesit e rrjetit ONE Albania

Tarifimi i shërbimit të terminimit për trafikun e origjinuar nga abonentët e Operatorit Përfitues është i përcaktuar në Aneks 4 “Tarifat e Shërbimeve”.

Në rastin e thirrjeve drejt numrave të portuar;

A. Shërbimi i terminimit të thirrjeve kombëtare të dorëzuara nga Operatori Përfitues drejt abonenteve të rrjetit të ONE Albania, përfshirë:

- a. thirrje të origjinuara nga abonentet e Operatorit Përfitues;
- b. thirrje të gjeneruara nga abonentet e rrjeteve të tjera publike telefonike në Republikën e Shqipërisë dhe që rregullisht janë të tranzituara nga rrjeti i Operatorit Përfitues
- c. thirrje të origjinuara nga rrjete ndërkombëtare, të përcjella me interkoneksion direkt tek Operatorit Përfitues me bartes ndërkombëtare (jo i autorizuar nga AKEP), drejt numrave të Operatorit Përfitues të portuar në rrjetin e ONE Albania.

Tarifa për të dy llojet e trafikut të terminuar në rrjetin ONE Albania sipas kategorisë (a) dhe (b) është e njëjtë me tarifën përkatëse të terminimit të thirrjeve kombëtare. Tarifa e terminimit për kategorinë (c); -me dakortësi mes palëve, si dhe me të drejtën për ta përcaktuar me marrëveshje komerciale ndërmjet tyre.

B. Shërbimi i terminimit të thirrjeve kombëtare të dorezuara nga ONE Albania drejt abonenteve të rrjetit të Operatorit përfitues, përfshirë:

- a. thirrje të origjinuara nga abonentët e ONE Albania;
- b. thirrje të gjeneruara nga abonentët e rrjeteve të tjera publike telefonike në Republikën e Shqipërisë dhe që rregullisht janë të tranzituara nga rrjeti i ONE Albania;
- c. thirrje të origjinuara nga rrjete ndërkombëtare, të percjella me interkoneksion direkt tek ONE Albania me bartes ndërkombëtare (jo i autorizuar nga AKEP), drejt numrave të ONE Albania të portuar në rrjetin e Operatorit Përfitues.

Tarifa për të dy llojet e trafikut të terminuar në rrjetin e operatorit përfitues sipas kategorisë (a) dhe (b) është e njëjtë me tarifën përkatëse të terminimit të thirrjeve kombëtare. Tarifa e terminimit për kategorinë (c); -me dakortësi mes palëve, si dhe me të drejtën për ta përcaktuar me marrëveshje komerciale ndërmjet tyre.

I.1.1.2 Terminim për Shërbimet e Rrjetit ONE Albania

ONE Albania Ofron Shërbimin e Terminimit për Shërbimet në rrjetin ONE Albania, që janë Shërbimet e Informacionit dhe të Emergjencës, *nga* Rrjeti i Operatorit Përfitues duke krijuar një qark të komutuar nga pika e interkoneksionit deri në pikën e ofrimit të Shërbimit të rrjetit ONE Albania sic përshkruhet në Aneks 1 “Përkufizime” dhe në përcaktimet sipas kësaj marrëveshje në lidhje me terminimin.

Shërbimet e Ofruara nga ONE Albania janë si më poshtë:

| | |
|--|-----|
| – Shërbimi i informacionit për numërorin telefonik | 124 |
| – Shërbimet për difekte teknike | 123 |
| – Shërbimi i policisë | 129 |
| – Shërbimi i policisë rrugore | 126 |
| – Shërbimi i urgjencës mjekësore | 127 |
| – Shërbimi zjarrfikës | 128 |

Tarifimi i shërbimit të terminimit bëhet sipas terminimit kombëtar të përcaktuar në Aneks 4 “Tarifat e Shërbimeve”.

I.1.1.3 Terminim në rrjetin e ONE Albania për Free Phone (Telefoni pa pagesë).

ONE Albania Ofron Shërbimin e Terminimit për thirrjet e gjeneruara nga përdoruesit e rrjetit të Operatorit Përfitues drejt numrave 0800 (Shërbimin Telefoni pa Pagesë) në rrjetin ONE Albania duke krijuar një qark të komutuar nga pika e interkoneksionit të tij deri në pikën e ofrimit të Shërbimit të rrjetit ONE Albania sic përshkruhet në Aneks 1 “Përkufizime” dhe në përcaktimet sipas kësaj marrëveshje.

Tarifimi i këtij shërbimi të terminimit bëhet sipas përcaktimeve në Aneks 4 “Tarifat e Shërbimeve”.

I.1.2 Shërbimi i tranzitimit

ONE Albania ofron shërbimin e tranzitimit të thirrjeve kombëtare sipas përcaktimeve në seksionet në vijim.

Ofrimi i shërbimit të tranzitimit realizohet pasi të jenë plotësuar kërkesat e kësaj Oferte Referencë të lidhura me Portabilitetin e Numrit.

I.1.2.1 Shërbimit Tranzitimit të thirrjeve kombëtare drejt destinacioneve kombëtare

ONE Albania nëpërmjet Ofrimit të Shërbimit të Transitimit të thirrjeve kombëtare i krijon mundësinë Operatorit Përfitues që thirrjet e dorëzuara nga Operatori Përfitues në pikën e interkoneksionit me ONE Albania të transitojnë nga ana e ONE Albania, nga e njëjta pikë interkoneksioni apo drejt pikës me ORRKP-të apo rrjeteve të tjerë sipas marrëveshjeve që ata kanë me ONE Albania dhe për:

a) Thirrje të origjinuara nga abonentet e operatorit përfitues;

Shërbimin e tranzitimit për Operatorin Përfitues, ONE Albania e realizon duke krijuar një qark komutues ndërmjet pikës së interkoneksionit me Operatorin Përfitues dhe me pikën e Interkoneksionit/Aksesit të Sipërmarrësve të Tjerë.

Shërbimi i tranzitimit të thirrjeve përcaktohet sipas përkufizimit në Aneks 1 “Përkufizime si tranzitim kombëtar.

Shërbimi i transitimit për thirrjet kombëtare për Operatorin Përfitues ofrohet nga ONE Albania sipas modelit të tranzitimit me mbartje të detyrimeve, sic përshkruhet në vijim:

- Operatori Përfitues paguan ONE Albania, për trafikun e transituar nga ONE Albania:
 - Pagesën e tranzitimit për ONE Albania,
 - Pagesën e terminimit në Rrjetin e Operatorit Tjetër Përfitues
 - Pagesën e terminimit për thirrjet drejt rrjeteve të tjera,
 - Komisionin financiar 2% të vlerës së mbartur në rastin e tranzitimit drejt operatorëve të tjerë përfitues.

ONE Albania i paguan operatorit ku terminohen thirrjet pagesën përkatëse për terminimin e thirrjeve. ONE Albania, njofton operatorin ku terminojnë thirrjet për identitetin e operatorit origjinues dhe numeracionin e këtij operatori.

Numeracioni i operatorëve njoftohet në marrëveshjen e interkoneksionit sipas Aneks 19 “Numeracioni i ORRKP dhe OSHKP Kombëtar” të kësaj Oferte Referencë.

Për faturën e interkoneksionit për shërbimin e tranzitimit duhet të jetë përgatitur informacioni ku përfshihet identiteti i operatorit origjinues dhe terminues, dhe sasi të respektive mbi të cilën hartohet fatura (e detajuar nëse do të kërkohej), dhe të përgatitur mbi bazën e Raportit të Përdorimit të Interkoneksionit dhe Raportit të trafikut të origjinuar/transituar të përmendur në Aneks 9 “Matja, Deklarimi i Trafikut/Procedurat”.

Tarifat e shërbimit të tranzitimit për trafikun e transituar specifikuar në pikën a më sipër janë përcaktuar në Aneks 4 “Tarifat e Shërbimeve.”

I.1.2.2 Shërbimi i përcaktimit të kodit të rrugëzimit (database look-up) për rrugëzimin e thirrjeve kombëtare drejt Operatorëve Fiks/Mobile në procesin e Portabilitetit të Numrit

ONE Albania si operator ofruar i shërbimit të tranzitimit të thirrjeve dhe mundësues i interkoneksionit të operatorëve alternativë/operatorët mobile, në procesin e Portabilitetit të Numrit ofron për operatorët që janë në pamundësi për krijimin e Bazës së të Dhënave Lokale shërbimin e përcaktimit të kodit të rrugëzimit (Database Look Up).

ONE Albania i krijon mundësinë ORRKP të interkonektuar me ONE Albania që thirrjet kombëtare të origjinuar nga pajtimtaret e rrjetit të tij, të dorëzuara nga Operatori në pikën/pikat e interkoneksionit me ONE Albania, të analizohen nëpërmjet metodës ACQ (all call query) duke identifikuar e përcaktuar kodin e rrugëzimit të operatorit drejt të cilit drejtohen këto thirrje dhe merr përsipër ti rrugëzojë këto thirrje drejt operatorit të duhur.

ONE Albania Sh.a do të do të refuzojë të gjitha thirrjet e dorëzuara nga Operatorët e interkonektuar me ONE Albania nëse nuk janë të përcjella me kodin përkatës të rrugëzimit apo nuk kanë Marrëveshje me ONE Albania për përfitimin e shërbimit të përcaktimit të kodit të rrugëzimit (Database Look-Up). Operatori i cili i dorëzon thirrjet me kodin e rrugëzimit përkatës, mban

përgjegjësi për saktësinë e këtij kodi. ONE Albania nuk do të pranojë thirrjet të cilat nuk do të përmbajne informacionin e sakte të CLI”.

I.1.2.3 Shërbimi i fasilitimit të eksportimit të numrit nga operatori dhënës drejt operatorit marrës.

ONE Albania do të tarifojë si faturat e interkoneksionit shërbimin e fasilitimit të eksportimit të numrit nga operatori dhënës drejt operatorit marrës kundrejt tarifës së përcaktuar në Aneks 4 “Tarifat e Shërbimeve”

I.1.3 Shërbimi i terminimit të trafikut drejt destinacioneve ndërkombëtare.

ONE Albania Ofron Shërbimin e terminimit të trafikut drejt destinacioneve ndërkombëtare për Operatorët Përfitues që operojnë në Shqipëri.

ONE Albania ofron këtë shërbim për trafikun dalës ndërkombëtar me destinacion rrjetet e Operatorëve Ndërkombëtare për thirrje të origjinuara nga abonentet e Operatorit Përfitues.

Tarifat e shërbimeve dhe kushtet e Shërbimit të terminimit të trafikut drejt destinacioneve ndërkombëtare të Ofruar nga ONE Albania jepen në Aneks 4 “Tarifat e Shërbimeve”.

I.2 Shërbime të Tjera

I.2.1 Shërbimet e Lidhjes, realizimit të linkut të interkoneksionit, implementimit të qarqeve E1 (2 Mbit/sec) në linkun e interkoneksionit, mirëmbajtjes etj.

Shërbimet e lidhjes të Ofruara nga ONE Albania për Operatorin Përfitues të Autorizuar nga AKEP, ofrohen e jepen në Pikën e Interkoneksionit dhe në Centralin e Interkoneksionit (ose në centralin gateway të aksesit në zonën e interkoneksionit) të përcaktuar në nenin 9 “Interkoneksioni me Rrjetin ONE Albania” dhe në detaje Aneksi 2 “Interkoneksioni me Rrjetin ONE Albania”. Shërbimet e Aktivizimit të Interkoneksionit, Mirëmbajtjes, dhe shërbimeve të ndryshme për interkoneksionin mundësojnë qasjen në rrjetin ONE Albania nëpërmjet pikës së interkoneksionit dhe Centralit të Interkoneksionit (ose centralit gateway të aksesit në zonën e interkoneksionit).

Këto shërbime shoqërohen me secilën formë të realizimit të interkoneksionit dhe referohen bashkarisht si shërbime të aksesit në zonën e interkoneksionit. Tarifat e këtyre shërbimeve, të specifikuar me poshte në I.2.1.1, I.2.1.2, I.2.1.3 jepen në Aneks 4 “Tarifat e Shërbimeve”.

Shërbimet e Lidhjes, realizimit të linkut të interkoneksionit dhe implementimit të qarqeve E1 (2 Mbit/sec) në linkun e interkoneksionit të Ofruara nga ONE Albania janë:

I.2.1.1. Aktivizimi i Interkoneksionit

Shërbimi aktivizimit të interkoneksionit përfshin kryerjen e procedurave tekniko-administrative të nevojshme për realizimin e Interkoneksionit ndërmjet rrjeteve të palëve. Këto procedura bëhen në fazën fillestare të realizimit të interkoneksionit dhe vetëm një herë. Disa nga procedurat kryesore teknike që karakterizojnë këtë shërbim janë:

- a. Lidhje në pikën e interkoneksionit (në rastin e teknologjise TDM)
- b. Implementim Numeracioni
- c. Krijim Trunk Group (në teknologjinë TDM ose teknologjinë IP)
- d. Krijim Link Sinjalizimi (DL) (në rastin e teknologjise TDM)
- e. Konfigurimi Strukturës së matjeve të trafikut dhe treguesve të cilësisë

I.2.1.2. Mirëmbajtja

Në këtë shërbim përfshihen procedurat e mirëmbajtjes për resurset ONE Albania (kapaciteteve E1 dhe sinjalizimit) që janë të dedikuara vetëm për nevojat e interkoneksionit me operatorin përfitues dhe klasifikohen:

- a. Mirëmbajtje për cdo E1 të interkonektuar.

b. Mirëmbajtje për cdo DL.

c. Mirëmbajtja e SIP trunk në performancë optimale shërbimi, në rastin e interkoneksionit me teknologji IP.

I.2.1.3. Shërbime të ndryshme për Interkoneksionin

Në këtë shërbim përkruhen disa nga procedurat kryesore që kërkojnë konfigurime ose punime instalatore shtesë në qarkun e interkoneksionit në rastin e zgjerimeve të ndryshme që bëhen në interkoneksion.

Disa nga procedurat kryesore të përfshira në këtë shërbim janë:

- a. Ndërprerje/Rilidhje në pikën e interkoneksionit
- b. C'aktivizim/aktivizim numeracioni i plotë ose të pjesshëm
- c. C'aktivizim/Altivizim (DL)
- d. Ndërprerje për cdo portë E 1/pezullim për cdo lidhje IP
- e. Lidhje e cdo qarku E1 shtesë
- f. Rritja/zvogëlimi i numrit të thirrjeve të njëkohëshme.

Shërbimet e mësipërme ofrohen nga ONE Albania mbasi të jetë nënshkruar e hyrë në fuqi Marrëveshja e Interkoneksionit midis ONE Albania e Operatorit Përfitues.

I.2.1.4 Interkoneksion i ndërmjetem apo në ambientet e Operatorit Përfitues

I.2.1.4.1 Në rastet kur interkoneksioni realizohet me qarqet dixhitale 2Mbps të ONE Albania me bashkëvendosje në ambientet e Operatorit Përfitues apo interkoneksion i ndërmjetëm në nivel 2 Mbps, Operatori Përfitues do të paguajë çmimin për shërbimin e lidhjes së interkoneksionit që do të përbëhet nga :

- a- pagesa e njëherëshme për instalimin/realizimin e çdo lidhje prej 2 Mbps
- b- pagesa mujore për çdo lidhje prej 2 Mbps

I.2.1.4.2 Në rastet kur, për Interkoneksionin e ndërmjetëm apo deri në ambientet e operatorit përfitues, përdoren mjete fizike transmetimi (FO, linja bakri) të ONE Albania, Operatori Përfitues do të paguajë për mjetet e transmetimit:

- a- pagesën e njëherëshme për instalimin/realizimin e cdo lidhje të mjetit fizik të transmetimit
- b- pagesën mujore të mjetit fizik të transmetimit

Pagesat për këto lloje interkoneksioni vendosen sipas parashikimit në nenin 9 “Interkoneksioni me Rrjetin ONE Albania” dhe në detaje Aneksi 2 “Interkoneksioni me rrjetin ONE Albania” dhe Aneks 4 “Tarifat e Shërbimeve”. Pagesat do të jenë sipas tarifave në fuqi të ONE Albania për llojin e lidhjes I.2.1.4.1 apo I.2.1.4.2, në varësi se sa përdoret qarku interkoneksionit për trafikun që zhvillon operatori përfitues ndaj trafikut total të zhvilluar nga të dy palët. Për këtë është përcaktuar formula në Aneksin 4 “Tarifat e Shërbimeve”.

I.2.1.5 Interkoneksioni i bashkëvendosur në ambientet e ONE Albania

Në rastet kur interkoneksioni realizohet me bashkëvendosje në ambientet e ONE Albania, çmimi për shërbim të lidhjes së interkoneksionit përbëhet nga çmimet e shërbimeve të lidhjes, të Pikës së Interkoneksionit dhe të shërbimit të bashkëvendosjes së pajisjes së Operatorit Përfitues në ambientet e ONE Albania.

I.2.2 Shërbimi Bashkëvendosjes

ONE Albania Ofron Shërbimin e Bashkëvendosjes për Operatorin Përfitues me kërkesën e tij për vendosjen e Pajisjeve të Operatorit Përfitues në bashkëvendosje në Ambientet e ONE Albania detaje të cilat jepen më poshtë.

Qendrat e prezencës fizike të ONE Albania ku mund të ofrohet bashkëvendosja ose mundësia për lidhjen fizike për realizimin e interkoneksionit deri në centralin më të afert ku ofrohen shërbimet e interkoneksionit paraqiten në Aneks 16 “Mundesite per Akses (fizik) dhe Bashkevendosje”.

I.2.2.1 Të përgjithshme

ONE Albania në këtë Aneks përshkruan bashkëvendosjen e pajisjeve, përdorimin e përbashkët të infrastrukturës së tij, me Operatorët Përfitues të Autorizuar nga AKEP për përfitimim nga ana e Operatorit Përfitues të shërbimeve të ofruara nga ONE Albania.

ONE Albania, do të zbatojë procedurat dhe kushtet për ofrimin e shërbimeve të bashkëvendosjes në përputhje me percaktimet e nenit 8 të Rregullores për Akses dhe Interkoneksion të AKEP.

ONE Albania do të ofrojë shërbimin e bashkëvendosjes dhe Operatori Përfitues do të paguajë sipas tarifave në Aneksin përkatës të marreveshjes së interkoneksionit, kudo ku ka hapësira të mundshme për bashkëvendosje mbështetur mbi kërkesa të arësyeshme të Operatorit Përfitues.

ONE Albania kundrejt përballimit të kostove nga Operatori Përfitues do të sigurojë një nivel të arësyeshëm të burimeve teknologjike të infrastrukturës së tij në pikat ku bashkëvendosja ofrohet për qëllime interkoneksioni. Nëse operatori përfitues dëshiron të bashkëvendoset në ndonjërin prej këtyre pikave në të cilën nuk ekziston infrastruktura e nevojshme mbështetëse, Operatori Përfitues duhet të paguajë shpenzimet e përgatitjes së kësaj infrastrukture sic specifikohet në Aneks 4 “Tarifat e shërbimeve”.

ONE Albania do të sigurojë një nivel të arësyeshëm të shërbimit dhe në cdo rast Operatori Përfitues duhet të jetë i autorizuar për të njëjtën cilësi të shërbimeve të krahasueshme me atë që ONE Albania siguron për shërbimet dhe facilitetet e tij në përgjithësi.

Operatori Përfitues i bashkëvendosur në ONE Albania në cdo rast do të vendosë vetëm pajisjet që shërbejnë për përfitimim e shërbimeve të ofruara nga ONE Albania e nuk do të kërkojë të lidhë cdo lloj paisje tjetër në bashkëvendosje ndaj sistemit të cdo operatori të palës së tretë.

Operatori Përfitues në bashkëvendosje angazhohet të vendosë vetëm pajisjet e nevojshme për të siguruar shërbimet e ofruara nga ana e ONE Albania dhe nuk do të përdorë paisjet për ndonjë qëllim tjetër që nuk është vecanërisht i lejuar dhe të përfitimim të shërbimeve të tjera që nuk janë të ofruara nga ONE Albania e të përshkruara në Aneks 3 dhe 4 “Përshkrimi i Shërbimeve” dhe “Tarifat e Shërbimeve”.

I.2.2.2 Karakteristikat dhe Parametrat Teknike të Pajisjeve të Operatorit Përfitues

ONE Albania i ofron Operatorit Përfitues shërbimin e bashkëvendosjes në mënyrë që të realizohet interkoneksioni ndërmjet dy rrjeteve dhe ONE Albania kërkon që paisjet e operatorit përfitues të jenë konform standarteve të ETSI që janë në zbatim nga ONE Albania.

I.2.2.2.1 Paisjet e Operatorit Përfitues duhet që:

- a) Të jenë “Rack Mount”.
- b) Përmasat e rack-ut të Operatorit Përfitues të jenë sipas standartit që përdor ONE Albania.
- c) Përmasat e antenave të miratohen paraprakisht nga ONE Albania.
- d) Të furnizohen me energji sipas standarteve që ka ONE Albania për paisjet e tij.
- e) Të jenë të certifikuara sipas standarteve ndërkombëtare e të miratuara zyrtarisht nga AKEP.
- f) Të mos dëmtojnë shëndetin dhe të mos rrëzikojnë jetën e njeriut.
- g) Të mos shkaktojnë dëmtim të ambjentit dhe të mjediseve ONE Albania.
- h) Të instalohen konform kushteve teknike dhe të marrin konfirmim nga ONE Albania para se ato të futen në operim.
- i) Të mos shkaktojnë interferencë në paisjet e ONE Albania dhe në paisjet e operatorëve të tjerë.

Operatori Përfitues duhet t’i paraqesë paraprakisht ONE Albania të dhëna teknike të paisjeve për bashkëvendosje me qëllim që ONE Albania të mund të dimensionojë sistemet e tij të furnizimit me

energji, ajër të kondicionuar, sistem tokëzimi, konstruksione për shtrirjen e kablllove të brëndshme, konstruksione të kullave antenëmbajtëse etj.

ONE Albania do t'i ofrojë Operatorit Përfitues informacion më të detajuar pas lidhjes së një *marrëveshje konfidencialiteti* dhe pas paraqitjes së kërkesës konkrete të Operatorit Përfitues për pajisjet në bashkëvendosje.

Operatori Përfitues në bashkëvendosje angazhohet e merr përsipër që do të sigurojë nga ana e tij operimin dhe mirëmbajtjen e pajisjeve të tij në bashkëvendosje sipas normave e standarteve të përshkruara në aneksin përkatës Aneksi 12 "Marrëveshja e Nivelit të Shërbimit (SLA)".

I.2.2.3 Të drejtat e personelit të Operatorit Përfitues në bashkëvendosje

Personeli i autorizuar i Operatorit Përfitues ka të drejtë të hyje në ambjentet e ONE Albania ku janë bashkëvendosur pajisjet e Operatorit Përfitues.

Nga ana e Operatorit Përfitues prezantohet paraprakisht lista e emrave të stafit të tij të autorizuar që mund të hyjë në ambjentet e ONE Albania për të operuar në pajisjet e Operatorit Përfitues në bashkëvendosje. Stafi teknik i paraqitur nga Operatori Përfitues dhe që të mund të hyjë në ambientet e ONE Albania në bashkëvendosje duhet që:

- a) Të jetë i pajisur me dokument identifikimi për të cilin paraprakisht është rënë dakort më parë.
- b) Të ketë të dhëna të nivelit të kualifikimit teknik të secilit person dhe pozicionin e tij në strukturën e Operatorit Përfitues.
- c) Të mbajë përgjegjësi të plotë për veprimet e kryera në pajisjet e Operatorit Përfitues në bashkëvendosje.
- d) Të jetë i paisur me një urdhër pune të nënshkruar nga administratori i Operatorit Përfitues.

Lista e personave që do të hyjnë në ambientet e ONE Albania të pajisjeve të Operatorit Përfitues në bashkëvendosje në cdo rast e në cdo kohë do të jetë e miratuar nga ONE Albania.

Cdo ndryshim në listën e personave të autorizuar të stafit teknik të Operatorit Përfitues do të miratohet nga ONE Albania vetëm pas kërkesës me shkrim të Operatorit Përfitues të paktën një muaj nga koha e kërkuar për tu kryer ndryshimi.

Personat që do të hyjnë të ambjentet e ONE Albania në cdo rast dhe gjatë gjithë kohës së qëndrimit do të shoqërohen nga personat përgjegjës të autorizuar nga ONE Albania.

Pas përfundimit të vizitës të stafit teknik të Operatorit Përfitues në ambientet e ONE Albania të pajisjeve në bashkëvendosje të mbahet procesverbal ku evidentohet qëllimi i vizitës, punimet teknike që u kryen gjatë vizitës dhe kohëzgjatja.

ONE Albania do të tarifojë kohën gjatë së cilës stafi teknik i Operatorit Përfitues do të shoqërohet nga personat përgjegjës të ONE Albania.

Tarifat jepen në Aneks 4 "Tarifat e Shërbimeve".

I.2.2.4 Shërbimet e Bashkëvendosjes sipas Ambjenteve.

ONE Albania ofron për Operatorin Përfitues shërbimet e bashkëvendosjes si më poshtë:

I.2.2.4.1 Bashkëvendosje në ambiente teknike

Shërbimi i bashkëvendosjes të pajisjeve të Operatorit Përfitues në ambientet teknike të ONE Albania, në qendrat e ONE Albania, në sektorët teknikë të Zonave e Rajoneve ONE Albania, stacionet përsëritëse të transmetimit e sektorët e Rrjetit kabllor , pronë e ONE Albania.

Shërbimi i bashkëvendosjes të pajisjeve të Operatorit Përfitues në ambientet e mesiperme ONE Albania e ofron me anë të dhënies me qera të sipërfaqeve (hapësirave) të mundshme e të nevojshme për Operatorin Përfitues që do të shërbejnë për bashkëvendosjen e pajisjeve të Operatorit Përfitues në ambientet e ONE Albania. ONE Albania ofron shërbimin e bashkëvendosjes, të dhënies me qera në ambjente:

Te brëndshme, për vendosjen e pajisjeve të Operatorit Përfitues për sigurimin e qarkut të interkoneksionit;

- a) të paisura me kushte teknologjike (ajër i kondicionuar, tokëzim etj) dhe,
- b) të papaisura me kushtet teknologjike të mësipërme.

Të jashtme

për vendosjen e pajisjeve të Operatorit Përfitues për sigurimin e qarkut të interkoneksionit;

- a) për vendosjen e antenave në kullat antenëmbajtëse të ONE Albania të pajisjeve në bashkëvendosje për sigurimin e qarkut të interkoneksionit

ONE Albania do të ofrojë informacion të detajuar pas nënshkrimit me Operatorin Përfitues të një *marrëveshje konfidencialiteti* dhe pas paraqitjes nga ana e Operatorit Përfitues të kërkesës konkrete.

I.2.2.4.2 Furnizim me Energji të pajisjeve në bashkëvendosje.

ONE Albania ofron shërbimin e furnizimit me enegji (DC/48V dhe AC/220V) për pajisjet e Operatorit Përfitues në bashkëvendosje në ambientet e tij.

Tarifat e shërbimet në bashkëvendosje të përmendura e të ofruara më sipër jepen ne Aneks 4 “Tarifat e Shërbimeve”.

ONE Albania ofron marrëveshjen e nivelit të shërbimeve (SLA) për pajisjet në bashkëvendosje për shërbimet dhe fasilitetet për të cilat ONE Albania është i detyruar ti ofrojë Operatorit Përfitues dhe që janë të përfshira në Aneksin 12 ”Marrëveshja e Nivelit te Sherbimit (SLA)”.

ANEKS 4 TARIFAT E SHËRBIMEVE**I. Tarifat për shërbimet e ofruara nga ONE Albania****I.1. Shërbimet e trafikut**

Tarifat e shërbimeve të trafikut të dhëna në këtë aneks janë bazuar në Vendimin e Këshillit Drejtues të AKEP Nr.75 dt. 01.10.2018

I.1.1 Shërbim Terminimi në Rrjetin e ONE Albania

I.1.1.1 Terminimi në Rrjetin ONE Albania për Pajtimtarët Telefonike, me referencë shërbimin e përshkruar në Aneks 3 “Përshkrimi i Shërbimeve” seksioni I.1.1.1.

Tarifat e shërbimeve të terminimit në rrjetin ONE Albania të thirrjeve të origjinuara nga pajtimtarët e Operatorit Përfitues janë:

| Sherbimi Trafikut Terminimi sipas pikes I.1.1.1.a | 01.12.2019- deri ne nje Vendim tjeter te AKEP |
|---|---|
| Terminimi i trafikut kombetar (*) | 0.7 Lekë/min |

(*)Shënim: Me vendimin e AKEP Nr. 2619, date 08.10.2015, terminimi në segmentin lokal dhe rajonal janë unifikuar në një të vetëm, terminimi kombëtar.

I.1.1.2 Terminimi në Rrjetin ONE Albania për Shërbimet, me referencë shërbimin e përshkruar në Aneks 3 “Përshkrimi i Shërbimeve” seksioni I.1.1.2.

Tarifa e terminimit në Shërbimet e Informacionit dhe të Emergjencës janë tarifa *Terminimi në numrat e shkurtër dhe të emergjencës të ONE Albania* për shërbimet si më poshtë:

| Sherbimi Trafikut Terminimi në Shërbimet e Emergjencës të ONE Albania | 01.12.2019- deri ne nje Vendim tjeter te AKEP |
|--|---|
| Terminimi Shërbime (në numrat e shkurtër dhe të emergjencës) | 0.7 Lekë/min |

Shërbimet e Ofruara janë;

| | |
|---|-----|
| – Sherbimi i informacionit për numrin telefonik | 124 |
| – Sherbimet për difekte teknike | 123 |
| – Sherbimi i policisë | 129 |
| – Sherbimi i policisë rrugore | 126 |
| – Sherbimi i urgjencës mjekësore | 127 |
| – Sherbimi zjarrfikës | 128 |
| – Sherbimi i Emergjencës detare | 125 |

I.1.1.3 Terminimi në rrjetin e ONE Albania për Free Phone (Telefoni pa pagesë) me referencë shërbimin e përshkruar në Aneks 3 “Përshkrimi i Shërbimeve” seksioni I.1.1.3.

ONE Albania ofron shërbimin e terminimit nga pajtimtarët e Rrjetit të Përfituesit për në shërbimin telefon pa pagesë të rrjetit të ONE Albania.

Tarifa e terminimit në telefoni pa pagesë të ONE Albania do të jetë sipas terminimit kombëtar.

ONE Albania ofron këtë shërbim mbasi ka konfirmim nga Subjekti që disponon Kodin e Free Phone dhe të Operatorit Përfitues.

ONE Albania mund të ofrojë transferimin e pagesave nga subjekti që disponon Kodin e Free Phone drejt Operatorit Përfitues, në bazë të një marrëveshje të vecantë dhe duke aplikuar një komision prej 2% të vlerës së transfertës.

I.1.2 Shërbimi i Transitimit nga ONE Albania

I.1.2.1 Transitim i thirrjeve Kombëtare drejt destinacioneve Kombëtare.

ONE Albania ofron shërbimin e tranzitimit të thirrjeve kombëtare të trafikut nga Operatori Përfitues, për Operatorët e Tjerë Përfitues kombëtare, me referencë shërbimin e përshkruar në Aneks 3 “Përshkrimi i Shërbimeve” seksioni I.1.2.1 pika ‘a’.

Tarifat e shërbimeve të tranzitimit të thirrjeve kombëtare nëpërmjet rrjetit të ONE Albania janë:

| Sherbimi trafikut | 1.12.2019- deri ne nje Vendim tjetër te AKEP | Tarifa për minutë |
|-------------------|--|----------------------------------|
| | Transitim | Detyrim Terminimi ^(*) |
| | 0.44 lekë/min | TarTerm Fix /mobile lekë/min |

^(*)Është detyrimi që ka ONE Albania për Operatorin Përfitues Terminues të Trafikut Kombëtar. Detyrimet e mbartura për terminimin në rrjetet e operatorëve (ORRKP) kombëtar do të jepen sipas Aneks 13 “Destinacionet Kombëtare dhe Detyrimet Përkatëse”.

- ONE Albania aplikon transaksionin financiar 2% të vlerës së detyrimit të mbartur të trafikut të transituar drejt një operatori/rrjeti tjetër, e cila paguhet nga operatori që dorëzon trafikun per tranzitim.

I.1.2.1/1 Tarifimi i Shërbimi i përcaktimit të kodit të rrugëzimit (database look-up) për rrugëzimin e thirrjeve kombëtare drejt Operatoreve Fiks/Mobile në procesin e Portabilitetit të Numrit

Në rastin kur operatori përkatës ka arritur marrëveshje me ONE Albania Sh.a për pranimin thirrjeve të origjinuara nga pajtimtarët e tij, pa kodin përkatës të rrugëzimit, shërbimi i analizimit të thirrjeve (all-call-query) dhe përcaktimi i kodit përkatës të rrugëzimit (database look-up) do të tarifohen krahas tarifës së tranzitimit dhe terminimit kombëtar dhënë në Aneks 4 “Tarifat e Shërbimeve” Seksioni I.1.2.1.

Tarifat e këtij shërbimi përcaktohen komercialisht mes palëve.

I.1.2.1/2 Tarifa për shërbimin e fasilitimit të ekportimit të numrit nga operatori dhënës drejt operatorit marrës përcaktohen komercialisht mes palëve në marrëveshjet e nënshkruara mes palëve në referencë të nivelit të tarifës të rënë dakort nga industria.

I.1.2.2 Tranzitim të trafikut nga Operatori Përfitues për tek Ofruesit e Shërbimeve të Komunikimeve Publike.

Tarifa e tranzitimit për ONE Albania vendoset mbi baza komerciale dhe në negociata rast pas rasti. Ky shërbim i ofrohet Operatorit Përfitues nga ONE Albania pasi Operatori Përfitues të ketë lidhur marrëveshje të vecanta me Ofruesin e Shërbimeve të Komunikimeve Publike.

ONE Albania mund të marrë përsipër mbartjen e detyrimit të Ofruesit të Shërbimeve Komunikimeve Publike me tarifë të transaksionit financiar 2 % të vlerës së detyrimit të mbartur te trafikut transituar

I.1.3 Tarifat e shërbimit të terminimit të trafikut drejt destinacionve ndërkombëtare.

ONE Albania ofron shërbimin e terminimit të trafikut drejt destinacionve ndërkombëtare për thirrje të origjinuara nga abonentët e Operatorit Përfitues, me referencë shërbimin e

përshkruar në Aneks 3 “Përshkrimi i Shërbimeve” seksioni I.1.3, i pozicionuar në rolin e ofruesit të shërbimit të terminimit të trafikut drejt destinacioneve ndërkombëtare.

*Tarifa për shërbimin e terminimit të trafikut drejt destinacioneve ndërkombëtare është subjekt ndryshimi varësisht marrëveshjeve komerciale që ONE Albania ka me operatorët ndërkombëtar. Kjo tarifë do të përcaktohet në marrëveshjet e interkoneksionit me Operatorin Përfitues nëse ky i fundit do të kërkojë ofrimin e këtij shërbimi nga ONE Albania. Ndryshimi i cdo tarife do të njoftohet 7 (shtatë) ditë kalendarike përpara bërjes efektive të kësaj tarife.

I.2 Tarifat për shërbimet e aksesit në zonën e interkoneksionit

Tarifat e shërbimeve të aksesit në zonën e interkoneksionit përshkruhen në Aneks 3 “Përshkrimi i Shërbimeve” pikat I.2.1.1, I.2.1.2, I.2.1.3 dhe përmbliidhen në:

Tarifa e instalimit për çdo sistem 2 Mbit/s ose SIP Trunk (*paguhet vetëm një herë*) **136.000 Lekë**

Tarifa mujore për çdo sistem për OSHKP-THK/OSHNA 2Mbit/s **20.000 Lekë**

I.3 Tarifat për bashkëvendosje

I.3.1 Bashkëvendosje në ambiente të brëndshme

Tarifa për bashkëvendosje në ambientet e ONE Albania për vendosjen e paisjeve të Operatorit Përfitues:

I.3.1.1 Qera ambienti

me kushte teknologjike **5000 lekë/m2/muaj për cdo unit të pajisjes***

* ne përlllogaritjen e qerasë në këtë rast do të merret për bazë sipërfaqja reale që zë pajisja dhe sa unit është pajisja, (1 U = 44.45 mm =1.75 inch)

I.3.2 Qera në ambiente të jashtëm **2.500 lekë/m2/muaj**

I.3.3 Qera për hapësirë në kullat antenëmbajtëse **15.000 Lekë antenë/muaj**

I.3.4 Furnizim me Energji

DC / 48 V **24 lekë/W/ muaj**

AC / 220 V **KESH () lekë/ VA/ muaj**

I.3.5 Tarifë për kohën e shoqërimit në ambjentet e ONE Albania **1.000 lekë/ore**

I.3.6 Tarifa për përgatitjen e infrastrukturës në pikën e interkoneksionit përcaktohet në negociata mes palëve.

I.4 Pagesat për Interkoneksionin e ndërmjetëm apo në ambjentet e Operatorit Përfitues.

Pagesat për shërbimet e lidhjes së interkoneksionit të ndërmjetëm ose deri tek Operatori Përfitues në nivel 2Mbps apo mjet fizik transmetimi (FO, linja bakri) do të jenë sipas llogaritjeve të mëposhtme (formulat):

I.4.1 Për lidhjet në nivel 2Mbps (E1):

$$P_E = T_E \times \{TrO / (TrO + TrA)\}, \text{ ku:}$$

P = pagesa për cdo 2Mbps (E1)

T = tarifa për cdo 2Mbps (E1) (qarqet digital 2Mbps sipas tarifave në fuqi të ONE Albania)

E = “Mujore” për cdo 2Mbps (E1)
ose

“Instalimi” për cdo 2Mbps (E1) të ri që do të lidhet (që paguhet vetëm një herë)
 TrO = trafiku mujor i dërguar nga operatori përfitues
 TrA = trafiku mujor i dërguar nga ONE Albania

Në rastin e llogaritjes së pagesës për “Instalimin”, vlerat e trafikut për tu shkëmbyer nga palët do të merren nga parashikimi që do të bëjë Operatori Përfitues për trafikun që do të zhvillohet në 2Mbps (E1) e ri që kërkohet të instalohet.

I.4.2 Për lidhjet me mjete fizike (FO, linja bakri)

$$P_M = T_M \times \{TrO / (TrO + TrA)\}, \text{ ku:}$$

P = pagesa për mjetin fizik të transmetimit (fije/cift fibër FO ose linja bakri)

T = tarifa për mjetin fizik të transmetimit (fije/cift fibër FO ose linja bakri sipas tarifave në fuqi të ONE Albania)

M = “Mujore” për cdo mjet transmetimi

ose

“Instalimi” për cdo mjet transmetimi që do të instalohet (që paguhet vetëm një herë)

TrO = trafiku mujor i dërguar nga Operatori Përfitues

TrA = trafiku mujor i dërguar nga ONE Albania

Në rastin e llogaritjes së pagesës për “Instalimin”, vlerat e trafikut për tu shkëmbyer nga palët do të merren nga parashikimi që do të bëjë Operatori Përfitues për trafikun që do të zhvillohet në mjetin e ri të transmetimit që kërkohet të instalohet.

Tarifat në fuqi për qarqet dixhitale 2Mbps ofrohen sipas Ofertës së publikuar për linjat me qera, si dhe tarifat në fuqi për kopje fibër optike dhe linjë bakri të ONE Albania vihen në dispozicion zyrtarisht me kërkesë të Operatorit Përfitues. Cdo ndryshim i tyre konform ligjit, vendimeve dhe akteve përkatëse të rregullimit do të reflektohen rregullisht në përlllogaritjen e pagesave.

ANEKS 5 SHËRBIMET E OFRUARA PËR OFRUESIT E SHËRBIMIT TË KOMUNIKIMVE PUBLIKE -THIRRJE ME KARTË (OSHKP-THK)

Zbatimi i kushteve dhe termave të dhëna në këtë Aneks do të jenë sipas përcaktimeve të VKD nr. 2617 dhe 2619 dt. 08.10.2015 në kushtet e derregullimit të këtij tregu

1 Shërbimi i origjinimit dhe tranzitimit të thirrjeve drejt numrave të ofruesve të shërbimit me kartë të parapaguar të hostuar në rrjetin ONE Albania

1.1 ONE Albania mund të ofrojë nën kushtet e derregullimit të tregut të origjinimit me VKD nr. 2619 dt. 08.10.2015 shërbimin e origjinimit të thirrjeve nga përdoruesit fundorë (Abonentët) të ONE Albania për ofruesit e shërbimeve me kartë të parapaguar (OSHTHK) të autorizuar nga AKEP të cilët janë të hostuar në rrjetin ONE Albania nëpërmjet një numri jo-gjeografik aksesi në formatin 0801XXX.

- o Detyrimi i OSHKP ndaj ONE Albania për origjinimin e thirrjeve përcaktohet sipas segmentit përkatës të origjinimit të thirrjeve drejt kodit të aksesit OSHKP, sipas vlerave të dhëna në tabelën e mëposhtme:

| Sherbimi Trafikut Origjinim OSHKP | 01.09.2015 – deri në një Vendim tjetër të AKEP |
|-----------------------------------|--|
| Origjinim OSHKP | 1.52 lekë/min ^(*) |

(*) Me VKD nr. 2619 dt. 08.10.2015 AKEP ka derregulluar tregun e origjinimit për ONE Albania. Aktualisht ONE Albania ofron tarifën 1.52 lek/min për origjinimin e thirrjeve, tarifë e cila është subjekt ndryshimi nga ONE Albania sipas përcaktimeve në lidhje me tarifën e derregulluar

- Thirrje e suksesshme për tarifim të shërbimit të origjinimit të thirrjes në rrjetin ONE Albania konsiderohet koha që kalon nga përgjigja e platformës OSHKP deri në mbylljen e komunikimit të platformës me përdoruesin fundor të ONE Albania, d.m.th kur shkëputet sinjali i platformës OSHTHK apo komunikimi i platformës me përdoruesin fundor të ONE Albania që përdor shërbimin me kartë të parapaguar;
 - o Për thirrjet që rrugëzohen nga OSHKP në rrjetin ONE Albania për terminim në rrjetin ONE Albania, tarifa e terminimit përcaktohet sipas terminimit kombëtar sipas vlerës së dhënë në tabelën e mëposhtme:

| Sherbimi Trafikut Terminim OSHKP | 1.12.2019- deri ne nje Vendim tjetër te AKEP |
|---|--|
| Terminim i trafikut kombëtar ^(*) | 0.7 lekë/min |

(*) Shenim: Me vendimin e AKEP Nr. 2619, date 08.10.2015, terminimi në segmentin lokal dhe rajonal janë unifikuar në një të vetëm, terminim kombëtar.

- Koha e tarifimit të thirrjeve të suksesshme për terminimin e thirrjeve në rrjetin ONE Albania do të jetë koha që përdoret për terminimin midis rrjeteve (ONE Albania dhe platformës së OSHTHK) d.m.th. koha kur pala e thirrur në rrjetin ONE Albania i përgjigjet thirrjes deri në momentin e mbylljes së komunikimit të platformës OSHTHK me palën (përdoruesin fundor të ONE Albania) të thirrur;

1.2 ONE Albania ofron shërbimin e tranzitimit të thirrjeve nga përdoruesit fundorë (Abonentët) e Operatorit Përfitues drejt ofruesit të shërbimeve me kartë të parapaguar (OSHTHK) të autorizuar nga AKEP të cilët janë të hostuar në rrjetin ONE Albania nëpërmjet një numri jo-gjeografik aksesi në formatin 0801XXX dhe të cilët kanë një marrëveshje paraprake aksesi

me operatorin përfitues të interkonektuar me ONE Albania. Për këtë shërbim OSHTHK paguan ONE Albania:

- për tranzitimin e thirrjeve sipas tranzitimit kombëtar me vlerën e përcaktuar në Aneksin 4 Seksioni **I.1.2**
 - për origjinimin e thirrjeve në rrjetin e Operatorit Përfitues sipas marrëveshjes së rënë dakort midis Operatorit Përfitues dhe OSHTHK;
- Thirrje e suksesshme për tarifim të shërbimit të tranzitimit të thirrjes në rrjetin ONE Albania konsiderohet koha që kalon nga përgjigja e platformës OSHTHK deri në mbylljen e komunikimit të platformës me përdoruesin fundor të Operatorit Përfitues, d.m.th kur shkëputet sinjali i platformës OSHTHK apo komunikimi i platformës me përdoruesin fundor të Operatorit Përfitues që përdor shërbimin me kartë të parapaguar.
2. ONE Albania ofron Pikën e Aksesit për OSHTHK në Centralin WGW2 TR, Tiranë, për terminimin e thirrjeve në segment kombëtar.
 3. Shërbimi i ofrimit të thirrjes me kartë do të mundësohet nga ONE Albania në përputhje me të gjitha termat dhe kushtet e kësaj Oferte Referencë për sa ato nuk bien në kundërshtim me parimet dhe konceptet specifike komerciale dhe teknike në ofrimin e këtij shërbimi. ONE Albania, në vijim të praktikës pararendëse, do të ofrojë këtë shërbim në një Marrëveshje të vecantë standart me të gjithë OSHTHK e autorizuar rregullisht nga AKEP.

ANEKS 6 ÇËSHTJE TEKNIKE

1. Të përgjithshme

Ky Aneks përmban:

- parimet dhe karakteristikat/kriteret teknike të Interkoneksionit të rrjeteve ONE Albania dhe të Operatorit Përfitues,
- informacion për ndërfaqen teknike, protokollet dhe sigurimin e përputhshmërisë së shërbimeve

Në zbatim të kësaj Oferte Referencë, Operatori Përfitues dhe ONE Albania do të sigurojnë përputhshmërinë e plotë të paisjeve të tyre dhe protokolleve përkatës që të garantohet ofrimi i shërbimeve konform standarteve dhe normave të cilësisë, pjesë e këtij dokumenti.

2. Planifikimi i Rrjetit

Palët duhet të njoftojnë njera tjetrën për planet e tyre në lidhje me çështjet e mëposhtme:

- Vendosja ose përcaktimi apo ndryshimi i Pikës së Interkoneksionit.
- Kapacitetin e qarkut të interkoneksionit, konfigurimi apo ndryshimin e tij
- Numrin e thirrjeve të njëkohshme për shërbimin SIP trunk.
- Standartet e Ndërfaqeve teknike/standarteve SIP
- Sinkronizimin e sistemeve të telekomunikacioneve.
- Konfigurimi i sistemit të sinjalizimit dhe rrugëzimit të sinjalizimit të trafikut (signalling traffic routing) apo ndryshimet në konfigurimet e tyre të mundshme.
- Përcaktimet apo ndryshimet e rrugëzimit të trafikut (routing), të cilat janë me rëndësi për shërbimet e ofruara.
- Ndryshime të tjera të rrjetit, të cilat janë me rëndësi për shërbimet e interkoneksionit (trafikut).

3. Pika e interkoneksionit të Operatorit Përfitues me rrjetin ONE Albania:

3.1. Për të realizuar interkoneksionin, Operatori Përfitues interkonekton rrjetin e tij në rrjetin e ONE Albania në pikën e interkoneksionit:

3.1.1 DDF e ONE Albania, vendndodhja e CT përkatës të ONE Albania Centrali i gateway i aksesit “MGW2 TR” Tiranë ose “MGW3 DR” Durrës

Vendodhja gjeografike e pikës së interkoneksionit:

Bashkia _____

3.1.2 Session Border Controller në rastin e lidhjes me teknologjinë IP (në nivel sinjalizimi SIP).

4. Kapaciteti i qarkut të Interkoneksionit, konfigurimi apo ndryshimi i tij.

4.1. Kapaciteti i qarkut të interkoneksionit për lidhjen TDM ndërmjet centralit të interkoneksionit të ONE Albania MGW2 TR (ose MGW3DR) dhe centralit të Operatorit Përfitues do të jetë në total x E1.

Ky kapacitet konfigurohet i dedikuar vetëm për trafik kombëtar dhe për trafikun ndërkombëtar drejt numrave të portuar. Për këtë të fundit, brenda kapacitetit total të interkoneksionit, mund të dedikohet trunk i vecantë ndërmjet palëve.

4.1.1 Për lidhjen me teknologjinë IP në nivel sinjalizimi SIP, kapaciteti i interkoneksionit është numër thirrje të njëkohshme, ku kapaciteti minimal është **30 thirrje të njëkohshme**.

Gjithashtu, palët me amendim të vecantë të marrëveshjes së interkoneksionit, mund të dakortësojnë terma dhe kushte për trafikun ndërkombëtar hyrës drejt rrjetit të operatorit përfitues.

4.2. Konfigurimi dhe drejtimi i qarqeve të interkoneksionit do të bëhet me marrëveshje midis palëve:

-Dy drejtimësh (Both Way)- BW

4.3. Secila nga palët mund të iniciojë kërkesë për zgjerim të kapacitetit ekzistues në rastin kur përdorimi i zakonshëm (i vazhdueshëm) i kapacitetit të interkoneksionit gjatë orëve të pikut kalon 75 %, ose sipas përcaktimeve në Aneks 7 “Parashikimi dhe Porosia për Kapacitetet e Interkoneksionit”. Kërkesa konsiderohet e tillë kur është e shoqëruar me provat përkatëse (të dhëna analitike nga centralet respektive) që provojnë okupimin e qarkut të interkoneksionit mes palëve.

4.4. Reduktimi i numrit të kapaciteteve me operatorët përfitues do të realizohet sipas procedurave të parashikuara në Aneks 8 “Parashikimi dhe Porosia për Kapacitetet e Interkoneksionit” kur kapacitetet e interkoneksionit nuk përdoren në mënyrë eficiente gjatë tre muajve të njëpasnjëshëm. Reduktimi i kapacitetit do të realizohet duke mbajtur në konsideratë parashikimi e trafikut nga operatori përfitues dhe vlerësimin për kapacitetin rezervë të nevojshëm për operatorin përfitues për të realizuar treguesit e cilësisë së trafikut në qarkun e interkoneksionit.

5. Nderfaqe Fizike

Ndërfaqja Fizike për rrjetin ONE Albania është sipas rekomantimit të ITU T G703 per 2.048 kb/s me impendancë 75 Ohm Asymetrik.

Shuarja midis pikave fundore të dy DDF duke përfshirë dhe kabllot e interkoneksionit nuk do të jetë më e madhe se 6 dB per 1024 KHz. Cdo ndryshim që do të rezultojë nga kjo do të jetë objekt i diskutimeve të vecanta midis Palëve,

5.1. Ndërfaqet teknike duhet të kenë karakteristikat fizike dhe elektrike të ndërfaqeve numerike (digital) që operojnë në 2048 Kbit/s ndërmjet Rrjetit ONE Albania dhe Rrjetit të Operatorit Përfitues.

Të gjitha referencat janë në përputhje me rekomandimet G700-G795 të ITU, përvec se kur deklarohet ndryshe.

5.2. Impedanca e terminimeve:

Në pikën e Interkoneksionit impedanca në DDF e ONE Albania është 75 Ohm/Assymetric.

Impedanca për qarqet apo lidhjet që mund të zgjerohen/ndryshohen në të ardhmen, do të vendoset rast pas rasti.

5.3. Humbjet e kthimit minimale do të jenë të barazvlefshme ose më të larta se limitet e mëposhtme.

18dB për frekuencat 102-2048 KHz.

12dB për frekuencat 51-102 KHz.

Karakteristikat e ndërfaqes zbatohet rekomandimi I ITU – T G.703, (Physical/electrical characteristics of hierarchical digital interfaces),

5.4. Shuarja

Shuarja midis pikave fundore të dy DDF, duke përfshirë dhe kabllot e lidhjes sic jepen në Billokskemë nuk do të jetë më e madhe se:

6dB për 1024 KHz.

Cdo ndryshim që do të rezultojë nga kjo do të jetë objekt i diskutimeve të vecanta midis palëve.

5.5. Struktura e multipleksimit

Struktura e multipleksimit do të jetë sipas rekomandimeve G.732, G.704, G.705 dhe Q.511 në lidhje me centralet numerike.

5.6. Wander dhe Jitter

Do të zbatohen paragrafet 2 dhe 3 të rekomandimit G.823.

5.7. Intervali kohor jo zero

Është i zbatueshëm Rekomandimi G.704, paragrafet 2.3.1 dhe 2.3.2. Përdorimi i pajisjeve që kanë të bëjnë me shifrën e 8-tetë binare në mënyrën e përshkruar do të jetë objekt i *marrëveshjes* së operimit.

5.8. Kushtet e gabimeve dhe efekteve pasuese

Zbatohet Rekomandimi G.703

5.9. Devijime nga Rekomandimet

Në qoftë se gjate fazës së zbatimit ose në të ardhmen vihet re një devijim nga Rekomandimet e mësipërme nga ONE Albania ose nga Operatori Përfitues, të dyja palët do të bashkëveprojnë sa më shumë që të jetë e mundur për të zgjidhur problemin që ka të bëjë me përmbushjen e rekomandimeve përkatëse.

6. Sinkronizimi

Operatorit Përfitues pranon kushtet ekzistuese të rrjetit ONE Albania, lidhur me sinkronizimin dhe ndërfaqet fizike dhe elektrike si dhe kushtet e reja që do të ndryshojnë në përputhje me zhvillimet teknologjike të certifikuara në të ardhmen duke respektuar njoftimet sipas kësaj Oferte Referencë.

7. Sistemi i Sinjalizimit

7.1. Të Përgjithshme

ONE Albania ofron sistemin e sinjalizimit N7 (SSN7) në përputhje me rekomandimet në fuqi të ITU-së si protokoll që do të shërbejë për interkonektimin e rrjetit të tij me rrjetin e Operatorit Përfitues. Sistemi i sinjalizimit N7 që ONE Albania ka të implementuar në rrjetin e tij është i optimizuar sipas standarteve ndërkombëtare e rekomandimeve të ITU-së dhe është i përshtatshëm për rrjetet kombëtare e i përputhshëm me rrjetet ndërkombëtarë të telekomunikacioneve. Sistemi i Sinjalizimit i ONE Albania siguron performancë e fleksibilitet të lartë edhe për shërbimet ISDN dhe është i orientuar për zhvillimet e të ardhmes që kanë kërkesa të reja për sistemin të sinjalizimit duke patur siguri të lartë në transferimin e mesazheve e stabilitet të lartë të linkut të sinjalizimit. Sistemi i Sinjalizimit i ONE Albania përdoret me cilësi të lartë në llojet e mjeteve të transmetimit fizike (linja dypërcjellëse metalike, fibër optike) si dhe në sistemet e transmetimit me mikro valë e siguron kontroll automatik të linkeve dhe pikave të sinjalizimit.

7.1.1 SIP - Session Initiation Protocol.

ONE Albania ofron sistemin e sinjalizimit në nivel SIP në rastin kur interkoneksioni do të realizohet nëpërmjet lidhjes me teknologjinë IP.

7.2. Linku i Sinjalizimit

Sinjalizimi mundëson kalimin e informacionit të kërkuar përmes rrjetit me qëllim vendosjen e rregullt, kontrollit e shpërndarjes së lidhjes mes abonentëve, si dhe për përcjelljen e porosive sinjalizuese në qarkullimin SMS/MMS të romingut ndërkombëtar e kombëtar.

Palët do të shfrytëzojnë:

7.2.1 Sistemin e sinjalizimit N.7 në përputhje me standartet dhe udhezimet relevante të ITU-T dhe ETSI në rastin e interkoneksionit me link interkoneksioni E1.

Çdo central në pikat hyrëse të One Albania ka mundësi të punojë me sistemin e sinjalizimit N.7 dhe si e tillë identifikon dhe adreson me një kod të vetëm kombëtar pikat sinjalizuese. Përmbledhja e kodeve të pikave sinjalizuese janë dhënë në pikën 7.4 të këtij Aneksi.

Palët për çdo qark interkoneksioni mund të shfrytëzojnë një link të vetëm sinjalizimi (DL) për SS7 ose për çdo qark interkoneksioni të kenë link sinjalizimi (DL) për SS7. Linku i sinjalizimit do të jetë në Ts 16 të E1 të parë të qarkut të interkoneksionit. Kapaciteti i linkut të sinjalizimit është 64kbit/sek e përdoret edhe për transferimin e sinjalizimit.

7.2.2 Protokollin e sinjalizimit në nivel SIP në rastin e interkoneksionit me teknologjinë IP në përputhje me standartet dhe udhezimet relevante të ITU-T dhe ETSI.

SIP (Session initiation Protocol) është një protokoll sinjalizimi që bën të mundur vendosjen dhe mbajtjen e lidhjes VoIP midis dy paisjeve fundore të indentifikuara me adresa IP.

Voice over Internet Protocol (VoIP), është një teknologji që bën të mundur kryerjen e thirrjeve zanore duke përdorur një lidhje Interneti me brez të gjerë në vend të një linje telefonike të rregullt (ose analoge).

7.3. Kodet e Pikave të Sinjalizimit Kombëtar (National Signalling Point Codes - NSPC) dhe Kodet e Pikave të Sinjalizimit Nderkombëtar (International Signalling Point Codes- ISPC)

Kodi Kombëtar i Pikës së Sinjalizimit (National Signalling Point Codes-NSPC) i rrjetit ONE Albania (nyjes komutuese-centrale Interkoneksionit) është:

NSPC **D` 8321 ose D`8449**

Kodi Kombëtar i Pikës së Sinjalizimit (National Signalling Point Codes- NSPC) i centralit të Operatorit Përfitues është:

NSPC D` _____

7.4. Pikat e Transferimit të Sinjalizimit (STP)

Pikat e transferimit të sinjalizimit për ONE Albania për dy pikat (centralet) kombëtare të interkoneksionit janë ;

1. Centrali gateway i aksesit **MGW2 TR/MGW3 DR**

Pikat e transferimit të sinjalizimit për Operatorin Përfitues për centralet përkatëse kombëtare të interkoneksionit janë ;

1. Centrali Operatori Përfitues _____

7.5. Standartet e Sinjalizimit

Sinjalizimi midis ONE Albania dhe Operatorit Përfitues do të realizohet nëpërmjet;

7.5.1 Sistemit të sinjalizimit N7 të CCITT në përputhje me rekomandimet përkatëse në fuqi të ITU. (Q.730, Q.731, Q.732, Q.733, Q.734, Q.735, Q.736, Q.737, Q.761, Q.762, Q.763, Q.764, dhe Q.850) në rastin e interkoneksionit me link interkoneksioni E1.

7.5.2 Protokollit SIP në përputhje me rekomandimet përkatëse në fuqi të ITU-T (IPv4, UDP, TCP, TLS, IPv6, RFC 768, 1889, 3550 RTCP RTP, RFC3711, SRTP dhe SRTCP, RFC 3551 - RTP P për audio dhe video conference, RFC-4975 - MSRP, H224 mbi RTP dhe RFC-4582 – BFCP) në rastin e interkoneksionit me teknologji IP.

8. Rrugëzimi i trafikut

ONE Albania do të rrugëzojë thirrjet e dërguara *nga* përdoruesit e rrjetit të tij *për* Operatorin Përfitues drejt pikës së Interkoneksionit me Operatorin Përfitues dhe thirrjet e ardhura *nga* rrjeti i Operatorit Përfitues në pikën e Interkoneksionit i rrugëzon *për* në pikën fundore të rrjetit të tij. ONE Albania do të rrugëzojë trafikun që tranziton nga/për Rrjeti i Operatorit Përfitues, nga/për pika e interkoneksionit me Operatorin Përfitues për/nga në pikën e interkoneksionit me Operatorin Tjetër Përfitues/Rrjetin e komunikimeve elektronike.

ONE Albania do të ofrojë për të gjithë Operatorët Përfitues të njejtat standarte dhe cilësi të rrugëzimit dhe numërformimit të thirrjeve për trafikun e shkëmbyer në qarkun e interkoneksionit, që përdor edhe për përdoruesit e rrjetit të tij.

Në pikën e interkoneksionit do të pranohet vetëm trafik i origjinuar nga pajtimtarët e operatorit përfitues i destinuar për pajtimtarët e ONE Albania apo rrjeteve të tjerë që i korrespondojnë numeracionit kombëtar të autorizuar. Numërformimi për trafikun e shkëmbyer do të jetë formati 0+NDC + SN i palës së thirrur.

Në pikën kombëtare të interkoneksionit Operatori Përfitues mund të dërgojë trafik kombëtar për terminimin e thirrjeve drejt gjithë përdoruesve të rrjetit ONE Albania dhe për tranzitimin e thirrjeve kombëtare drejt rrjeteve të tjera të interkonektuar me ONE Albania. Numërformimi për trafikun e shkëmbyer në këto pika interkoneksioni për terminim në rrjetet respektive dhe tranzitim në rrjetet kombëtare do të jetë 0+NDC+SN. Për thirrjet me destinacion ndërkombëtare numërformimi do të jetë 00+CC+NSN.

ONE Albania ofron shërbimet e interkoneksionit për terminim dhe tranzitimin e thirrjeve kombëtare në të gjithë rrjetin ONE Albania në Pikën e Interkoneksionit kombëtare nëpërmjet centraleve gateway të aksesit në zonën kombëtare të interkoneksionit Tiranë dhe/ose Durrës.

8.1. Sa herë është e nevojshme, ONE Albania i njofton Operatorit Përfitues planet e tij për rrugëzimin e trafikut. Në konsultim mes tyre, palët vendosin nëse do të vazhdojnë të përdoren vetëm rrugët ekzistuese, apo duhet të vendosen rrugëzime të reja.

8.2. Parimet e përgjithshme të rrugëzimit:

8.2.1. Trafiku drejt Operatorit Përfitues:

- a) Për trafikun nga ONE Albania drejt Operatorit Përfitues, ONE Albania rrugëzon trafikun drejt Pikës së interkoneksionit me Operatorin Përfitues, për të cilën palët kanë rënë dakort, nëpërmjet rrjetit të tij, pavarësisht se ku ndodhet kjo Pikë në lidhje me përdoruesin fundor të ONE Albania, origjinuesi i trafikut (thirrjes).
- b) Për trafikun nga rrjetet e Operatorëve të Tretë (fiks/mobile) të Rrjeteve të Komunikimeve Publike të interkonektuar me ONE Albania drejt Operatorit Përfitues, ONE Albania rrugëzon trafikun nga pika e interkoneksionit me ORRKP e Tretë (fiks/mobile), drejt pikës së interkoneksionit me Operatorin Përfitues.
- c) Për trafikun nga OSHTHK e aksesuara në rrjetin ONE Albania drejt Operatorit Përfitues, ONE Albania rrugëzon trafikun nga pika e Aksesit të OSHTHK, drejt pikës së interkoneksionit me Operatorin Përfitues.

8.2.2. Trafiku nga Operatori Përfitues:

- a) Për trafikun nga Operatori Përfitues drejt rrjetit të ONE Albania, ONE Albania e rrugëzon trafikun nga Pika e interkoneksionit me këtë Operator Përfitues deri në përdoruesin fundor të ONE Albania sipas kategorisë së pikës së interkoneksionit varësisht se ku ndodhet përdoruesi fundor në lidhje me pikën e interkoneksionit.
- b) Për trafikun nga Operatori Përfitues drejt Operatorëve të Rrjeteve të Komunikimeve Publike (ORRKP) të Tretë (fiks/mobile) të interkonektuar me ONE Albania, ONE Albania e rrugëzon trafikun nga pika e interkoneksionit me Operatorin Përfitues drejt Pikës së Interkoneksionit të ONE Albania me rrjetin e ORRKP e Tretë (fiks/mobile.)
- c) Për trafikun nga Operatori Përfitues drejt Ofruesve të Shërbimit Thirrje me Kartë (OSHTHK) që aksesohen në rrjetin ONE Albania, ONE Albania e rrugëzon trafikun nga Pika e Interkoneksionit me Operatorin Përfitues drejt pikës së aksesit me OSHTHK. (Vetëm në rastin kur është siguruar marrëveshje e vecantë mes OSHTHK dhe Operatorit Përfitues).
- d) Për trafikun nga Operatori Përfitues drejt Ofruesve të Shërbimit Call Center (OSHNA) që aksesohen në rrjetin ONE Albania, ONE Albania e rrugëzon trafikun nga Pika e Interkoneksionit me Operatorin Përfitues drejt pikës së

aksesit me OSHNA. (Vetëm në rastin kur është siguruar marrëveshje e vecantë mes OSHNA dhe Operatorit Përfitues).

- e) Për trafikun nga Operatori Përfitues drejt Rrjeteve të Operatorëve Ndërkombëtarë, ONE Albania e rrugëzon trafikun nga pika e interkoneksionit me Operatorin Përfitues drejt destinacioneve ndërkombëtare.

9. Numeracioni/Numërformimi

9.1. ONE Albania do të kryejë procedurat e nevojshme për implementimin e numeracionit të Operatorit Përfitues në të gjithë Centralet e Rrjetit të Tij të dhëna në Aneks 19 “Numeracioni i ORRKP dhe OSHKP Kombëtar” duke bërë aktivizimin e numeracionit që Operatori Përfitues konfirmimom zyrtarisht për operim.

9.2. Operatori Përfitues do të kryejë procedurat e nevojshme për implementimin e numeracionit të ONE Albania, të ORRKP të tjerë (fiks/mobile) të interkonektuar me rrjetin ONE Albania, Ofruesve të Sherbimeve të Komunikimeve Publike të aksesuar në rrjetin ONE Albania, në të gjithë Centralet e Rrjetit të Tij të dhëna në Aneks 17 “Zonat e Interkoneksionit dhe Numeracioni i ONE Albania” dhe Aneks 19 “Numeracioni i ORRKP dhe OSHKP Kombëtarë”.

9.3. Numërformimi dhe formati i numrave të Thirrjeve drejt rrjetit të Operatorit Përfitues:

9.3.1 Numërformimi dhe formati i numrave për thirrjet e Origjinuara nga Rrjeti i ONE Albania drejt rrjetit të Operatorit Përfitues kur seritë numerike i përkasin të njëjtës Zonë/ Rajon numeracioni është:

| Lloji i thirrjes | Numërformimi dhe formati |
|---|---|
| Thirrje brenda të njëjtit Rajon numeracioni | 0+NDC + SN |
| NDC | Kodi i Drejtimit Kombëtar (National Destination Code) |
| SN | *Numri i të thirrurit në rrjetin e Operatorit Përfitues (subscriber number) |

9.3.2 Numërformimi dhe formati i numrave për thirrjet e origjinuara nga Rrjeti ONE Albania drejt rrjetit të Operatorit Përfitues kur seritë numerike nuk i përkasin të njëjtës Zonë/ Rajon Numeracioni:

| Lloji i thirrjes | Numërformimi dhe formati |
|--|--|
| Thirrje të Zonave/Rajoneve numeracioni | Prefiks Kombëtar + NDC + SN |
| Prefiksi Kombëtar | 0 |
| NDC | Kodi i Drejtimit Kombëtar (National Destination Code) |
| SN | Numri i të thirrurit (Called Subscriber Number-përdorues ose pajtimtar i Operatorit Përfitues) |

*ONE Albania, origjinues i thirrjes, duhet të shtojë kodin 0+NDC për ta dorëzuar thirrjen në rrjetin e operatorit terminues të thirrjes.

9.4 Numërformimi dhe formati i numrave të Thirrjeve nga Rrjeti i Operatorit Përfitues drejt pikës së Interkoneksionit me ONE Albania:

9.4.1 Numërformimi dhe formati i numrave të thirrjeve nga Rrjeti i Operatorit Përfitues, për të terminuar në Rrjetin e ONE Albania kur seritë numerike i përkasin të njëjtës Zonë/ Rajon numeracioni:

| Lloji i thirrjes | Numërformimi dhe formati |
|------------------|--------------------------|
|------------------|--------------------------|

| | |
|--|---|
| Thirrje brenda të njëjtës Zonë/Rajon numeracioni | 0+NDC + SN |
| NDC | Kodi i Drejtimit Kombëtar (National Destination Code) |
| SN | *Numri i të thirrurit (subscriber number) |

9.4.2 Numërfomimi dhe formati i numrave të thirrjeve nga Rrjeti i Operatorit Përfitues, për të termimuar në Rrjetin e ONE Albania kur seritë numerike nuk i përkasin të njëjtës Zonë/ Rajon numeracioni:

| Lloji i thirrjes | Numërfomimi dhe formati |
|--|---|
| Thirrje të Zonave/Rajoneve të ndryshme numeracioni | Prefiksi Kombëtar + NDC + SN |
| Prefiksi Kombëtar | 0 |
| NDC | Kodi i Drejtimit Kombëtar (National Destination Code) ose Kodi i Drejtimit të Rrjetit (Netëëork Destination Code) |
| SN | Numri i të Thirrurit (Called Subscriber Number-përdorues ose pajtimtar i ONE Albania) |
| Operatori Përfitues, origjinues i thirrjes, duhet të shtojë kodin 0+NDC për ta dorëzuar thirrjen në rrjetin e ONE Albania. | |

9.4.3 Numërfomimi dhe formati i numrave të thirrjeve nga rrjeti Operatorit Përfitues drejt pikës së interkoneksionit me ONE Albania për në ORRKP e tretë (fiks) të interkonektuar me rrjetin ONE Albania kur seritë numerike i përkasin të njëjtës Zonë/Rajon numeracioni:

| Lloji i thirrjes | Numërfomimi dhe formati |
|--------------------------------------|--|
| Thirrje brenda të njëjtës Zonë/Rajon | 0+NDC + SN |
| SN | *Numri i të thirrurit në rrjetin e ORRKP të tretë (subscriber number). |

9.4.4 Numërfomimi dhe formati i numrave të thirrjeve nga rrjeti Operatorit Përfitues drejt pikës së interkoneksionit me ONE Albania për në ORRKP (fiks) e tretë të interkonektuar me ONE Albania kur seritë numerike nuk i përkasin të njëjtës Zonë/ Rajon numeracioni:

| Lloji i thirrjes | Numërfomimi dhe formati |
|--|--|
| Thirrje në Zonë/Rajone të ndryshme | Prefiksi Kombëtar + NDC + SN |
| Prefiksi Kombëtar | 0 |
| NDC | Kodi i Drejtimit Kombëtar (National Destination Code) |
| SN | Numri i të thirrurit (Called Subscriber Number-përdorues ose pajtimtar i ORRKP të tretë) |
| *Operatori Përfitues, origjinues i thirrjes duhet të shtojë kodin 0+NDC për ta dorëzuar thirrjen në rrjetin e Operatorit tërminues të thirrjes | |

9.4.5 Numërfomimi dhe formati i numrave të thirrjeve nga rrjeti ORRKP drejt pikës së interkoneksionit me ONE Albania për në rrjetet Mobile të interkonektuar me rrjetin ONE Albania:

| Lloji i thirrjes | Numërfomimi dhe formati |
|----------------------------------|----------------------------------|
| Thirrje drejt Operatoreve Mobile | Prefiksi Kombëtar + 6X XX XX XXX |
| Prefiksi Kombëtar | 0 |

6X XX XX XXX

Numri i të thirrurit në rrjetin mobile (subscriber number).

- 9.4.6** Numërformimi dhe formati i numrave të thirrjeve nga rrjeti i Operatorit Përfitues drejt pikës së interkoneksionit me ONE Albania, për në platformën e Ofruesve të Shërbimit me Kartë të aksesuar në rrjetin ONE Albania:

| Lloji i thirrjes | Numërformimi dhe formati |
|-------------------------------|---|
| Thirrje drejt Kodit të OSHKP: | Prefiksi kombëtar + Kod Aksesit + Kod Identifikimi OSHTHK |
| Prefiksi Kombëtar | 0 |
| Kod Aksesit i OSHTHK | 801 |
| Kod Identifikimi OSHTHK | xxx |

- 9.4.7** Numërformimi dhe formati i thirrjeve për thirrjet nga rrjeti i Operatorit Përfitues drejt pikës së interkoneksionit me ONE Albania, për në platformën e ofruesve të Shërbimit Call Center, të aksesuar në rrjetin ONE Albania:

| Lloji i thirrjes | Numërformimi dhe formati |
|-------------------------------|--|
| Thirrje drejt Kodit të OSHNA: | Prefiksi kombëtar + Kod Aksesit + Kod Identifikimi OSHNA+ Y+ ZZZ |
| Prefiksi Kombëtar | 0 |
| Kod Aksesit i OSHNA | 900, 808 |
| Kod Identifikimi OSHNA | XXX |
| Niveli i Tarifës së OSHNA | Y (1-6) |
| Identifikuesi i Shërbimit | ZZZ |

- 9.4.8** Numërformimi dhe formati i numrave të thirrjeve nga rrjeti i Operatorit Përfitues drejt pikës së interkoneksionit me ONE Albania për në rrjetin e operatorëve Ndërkombëtare, tranzituar nga ONE Albania.

| Lloji i thirrjes | Numërformimi dhe formati |
|--------------------------------------|---|
| Thirrje drejt rrjetit të Operatorëve | Prefiksi Ndërkombëtar + CC + NSN |
| Prefiksi Ndërkombëtar | 00 |
| CC | Kodi Shtetit (Country Code) |
| NSN | Numri Kombëtar i Përdoruesit (National Subscriber Number) |

10. Dërgimi i prezantimit të numrit thirrës (CLI)

Palët përcjellin në pikën e Interkoneksionit Informacionin e Plotë të Identifikimit të Numrit të Thirrësit.

Në momentin kur njëra Palë përcjell thirrjet në rrjetin e Palës tjetër, është e detyruar të transmetojë Identitetin e Numrit Thirrës, pa e ndryshuar ose fshehur atë, duke përdorur protokollin e sinjalizimit CCS Nr.7 ose atë SIP, në varesi të lidhjes.

- 10.1** Për thirrjet e gjeneruara nga rrjeti i ONE Albania, pajtimtarët e Rrjetit të Tij të lidhur me Centralet Digitale, dhe të përcjellë tek Operatori Përfitues, Albetelecom do të transmetojë gjithmonë CLI e cila do të jetë në formën (+355)+NDC xxxxxxxx. Për thirrjet që mund të tranzitohen në rrjetin ONE Albania, CLI do të prezantohet rrjetit të operatorit përfitues kur kjo i është përcjellë ONE Albania nga operatori që i ka dorëzuar thirrjen.

- 10.2** Për thirrjet e gjeneruara nga rrjeti i Operatorit Përfitues dhe të përcjellë tek ONE Albania, Operatori Përfitues do të transmetojë gjithmonë CLI e cila do të jetë në formën +355+NDC+SN, ku NDC është Kodi i Drejtimit Kombëtar (National Destination Code) ose Kodi i Drejtimit të Rrjetit (*Network Destination Code*) dhe SN është numri i përdoruesit thirrës. Për thirrjet që mund të tranzitohen nga rrjeti i Operatorit Përfitues dhe të percjella për terminim në rrjetin ONE Albania, Operatori Përfitues duhet të garantojë prezantimin korrekt të CLI nga operatori që i ka dorëzuar thirrjen.

CLI duhet që gjithmonë të paraqesë numrin korrekt të pikës fundore të rrjetit publik në të cilin është origjinuar thirrja. Ky numër është një numër i cili është alokuar nga Autoriteti kompetent.

Secila Palë garanton rrugëzimin transparent të Informacionit të Identitetit të Numrit Thirrës, pa e ndryshuar ose fshehur, përmes rrjetit të saj dhe dërgimin e Identitetit të Numrit Thirrës në rrjetin e Palës tjetër.

Çdo ndryshim/modifikim apo fshehje të Identitetit të Numrit thirrës përbën një shkelje të kushteve të marrëveshjes në fjalë si dhe një shkelje ligjore.

- 10.3** Në rastet kur një operator në bazë të provave që disponon faktin se Operatori Përfitues modifikon apo fsheh CLI e thirrjeve të përcjella nga Operatori Përfitues, operatori ka të drejtë të paralajmërojë me shkrim operatorin në shkelje duke njoftuar njëkohësisht dhe AKEP-in, për pezullimin e ofrimit të shërbimeve të interkoneksionit, nëse në mënyrë të menjëhershme dhe në çdo rast jo më vonë se brenda një afati prej 24 orësh nga marrja e njoftimit, nuk ndërpritet shkelja e konstatuar. Në njoftimin e dërguar përfshihen provat që faktojnë shkeljen e pretenduar, seritë numerike të cilat janë keqpërdorur, si dhe masa e pezullimit që do të merret nga operatori ankimues nëse shkelja nuk ndërpritet brenda afatit të caktuar. Brenda këtij afati, Operatori në shkelje duhet të ndërpresë menjëherë shkeljen e njoftuar ose nëse pretendon se nuk ka kryer asnjë shkelje të paraqesi kundërshtimet dhe provat e tij pranë operatorit njoftues dhe AKEP, duke i njoftuar paraprakisht në rrugë elektronike dhe brenda 5 (pesë) ditëve kalendarike të paraqesi provat që disponon

- 10.4** Operatori i njoftuar për shkeljen ka detyrimin që të pergjigjet menjëherë kundërshtimit të marrë.

- a. Në rast se operatori i njoftuar për shkeljen nuk e ndërpret atë brenda afatit të caktuar në njoftim ose nëse pretendon se nuk e ka kryer shkeljen, nuk njofton paraprakisht në rrugë elektronike dhe brenda afatit 5 (pesë) ditë nuk paraqet provat që vertetojnë pretendimin e tij, atëherë operatori që ka bërë njoftimin për shkelje pezullon ofrimin e shërbimeve të interkoneksionit sipas njoftimit të bërë;
- b. Nëse operatori i njoftuar për shkeljen nuk ndërpret shkeljen e faktuar brenda 24 orëve nga marrja e njoftimit ose nuk dërgon mesazhin paraprak se nuk është në shkelje dhe për këtë do të dërgojë provat e tij brenda 5 (pesë) ditëve, atëherë operatori i dëmtuar pezullon në fund të këtij afati ofrimin e shërbimeve të interkoneksionit;
- c. Në rast se operatori i njoftuar për shkeljen dërgon mesazhin paraprak se nuk është në shkelje dhe për këtë do të paraqesi brenda afatit provat e tij dhe në përfundim të këtij afati nuk paraqet asnjë provë, atëherë operatori i dëmtuar ndërpret pas 5 (pesë) ditëve nga njoftimi i bërë, ofrimin e shërbimeve të interkoneksionit;

- 10.5** Pala që merr Identitetin e Numrit Thirrës do ta përdorë vetëm për qëllimet e mëposhtme:

Rrugëzim / Faturim të thirrjeve dhe matjeve statistikore.

Prezantim i Identitetit të thirrësit – Prezantim i Identitetit të Numrit Thirrës (CLIP),

për aq kohë sa nuk është aktivizuar nga përdoruesi thirrës Fshehja e Identitetit të Numrit Thirrës (CLIR). Në rastet e aktivizimit të CLIR nga abonenti thirrës, operatori i këtij abonenti duhet ti përcjellë CLI operatorit të interkonektuar me të.

Palët dhe të gjithë operatorët duhet të respektojnë, për aq sa është teknikisht e mundshme, rekomandimet përkatëse të ITU dhe Udhezimin (02)051 të ETP (European Telecom Platform) për CLI.

ONE Albania Ofron shërbimin e dërgimit të CLI duke përdorur protokollet e pranuar në Sistemin e Sinjalizimit N7 të përfshirë në Sinjalizimin ISUP. Informacioni i plotë i CLI – së për Rrjetin ONE Albania është me 8 Digit.

Operatori Përfitues detyrohet të garantojë prezantimin e CLI si dhe mos ndryshimin (tjetërsimin) e saj.

11. Testimi i Interkoneksionit

Interkoneksioni do të testohet për një periudhë dhjetë (10) ditore me procedura të përcaktuara të testimit të cilat konsistojnë në përputhshmërinë e Sistemit të Sinjalizimit, Rrugëzimin e trafikut, konfirmimin e CLI-së dhe të saktësisë së matjeve të treguesve të trafikut sipas shërbimeve të ofruara etj.

ONE Albania dhe Operatori Përfitues për periudhën e testimit do të sigurojnë edhe numra test.

Saktësia e testeve do të konfirmohet nga ONE Albania dhe nga Operatori Përfitues.

Testimi i saktësisë së treguesve të trafikut do të bazohet në CDR-et e evidentuara gjatë periudhës së testimit e do të përcaktohet numri i komunikimeve të realizuara, kohëzgjatja e tyre si dhe tregues të cilësisë.

ONE Albania sh.a nëse është e nevojshme do të ofrojë informacion më të hollësishëm teknik pas nënshkrimit me Operatorin Përfitues të një marrëveshje konfidencialiteti dhe pas paraqitjes nga Operatori Përfitues të kërkesës konkrete.

12. Ndryshimet në Rrjet.

Secila palë mund të bëjë ndryshime në rrjetin e tij pa shkaktuar efekte direkte apo indirekte në lidhje me pikën e interkoneksionit dhe në vecanti për shërbimet e ofruara në marrëveshjen e interkoneksionit sipas kësaj Ofertë Reference. Në rastin e ndryshimeve të tjera të rrjetit që janë me rëndësi për shërbimet e interkoneksionit të tilla që kanë të bëjnë me ndryshime të pikës së interkoneksionit, apo ndryshime të parametrave të rrugëzimit e që ndikojnë në marrëdhëniet ekzistuese të interkoneksionit t’ja bëjë me dije Operatorit Përfitues e do t’i japë Operatorit Përfitues njoftime të mjaftueshme. Në këto raste do të veprohet sipas parashikimeve në nenin 14, pika 3 dhe Aneks 7 ”Bashkpunimi i Paleve”.

13. Bllokskema e Interkoneksionit

Në Bllokskemën e Interkoneksionit paraqiten mënyra e realizimit të interkoneksionit e shoqëruar edhe me elementët e bashkëvendosjes dhe fasilitetet e përdorur. Bllokskema jepet në Aneks 14.1 “Bllokskema e Interkoneksionit per teknologjine TDM” dhe Ankes 14.2 “Bllokskema e Interkoneksionit per teknologjine IP ne nivel sinjalizim SIP dhe Formulari i lidhjes SIP” të Marrëveshjes së Interkoneksionit.

ANEKS 7 BASHKËPUNIMI I PALËVE

1. Të përgjithshme

Për të siguruar funksionimin e rregullt të Interkoneksionit për ofrimin e shërbimeve të interkoneksionit, ONE Albania dhe Operatori Përfitues do të bashkëpunojnë për shfrytëzimin dhe mirëmbajtjen e rrjeteve të tyre sipas kushteve të kësaj Oferte Referencë në përgjithësi, dhe në mënyrë specifike sipas ketij Aneksi.

2. Përgjegjësitë e palëve

2.1. Njoftimi

Në rastin e problemeve të rëndësishme të cilat ndikojnë, ose vlerësohen se ndikojnë në shërbimet e interkoneksionit, Palët duhet të njoftojnë njera-tjetrën konform procedurave të përshkruara në Aneksin 12 “Marrëveshja e Nivelit të Shërbimit (SLA)”.

2.2. Kontrolli

Palët do të kontrollojnë në mënyrë të vazhdueshme të gjithë elementet në rrjetin e tyre që kanë të bëjnë me interkoneksionin, përgjatë 24 orëve çdo ditë të vitit.

2.3. Dhënien e raporteve

ONE Albania dhe Operatori Përfitues do t'i mundësojnë njëri tjetrit dhënien e raporteve për problemet.

2.4. Qarku i Interkoneksionit për ofrimin e shërbimeve.

Secila palë për pjesën e vet të qarkut/linkut të interkoneksionit do të jetë plotësisht përgjegjëse për të gjithë punën që duhet bërë në qark/link, ndërprerjen për mirëmbajtjen dhe testimin rutinë, si dhe për rivendosjen e qarkut/linkut pas çdo veprimi që ka çuar në ndërprerjen apo në ndonjë efekt tjetër në lidhje.

Të gjitha konfigurimet në platformen e komutimit të Operatorit Përfitues janë përgjegjësi e tij.

3. Punimet e planifikuara që ndikojnë në trafik.

3.1. Përshkrim

Të tilla punime janë psh:

- a) Punimet në një linjë, pajisje ose instalim që përdoret për një qark/link Interkoneksioni.
- b) Punimet në central ose paisjet komutuese në të cilat është lidhur një qark Interkoneksioni, dhe puna në paisjet e Palëve që kanë ndikim të drejtpërdrejtë në qark.
- c) Upgrade sistemi, rinovim licence/autorizimi.

3.2. Njoftimi

Pala që parashikon të kryejë punimet e planifikuara duhet të njoftojë palën tjetër të paktën 10 (dhjetë) ditë më përpara. Njoftimi duhet të përmbajë patjetër elementet e mëposhtme:

- a) përfaqësuesi i palës, numrat e telefonit dhe të fax-it, dhe adresën e-mail
- b) përshkrimin e punimit që do të bëhet
- c) kohën në të cilën do të filloje puna, dhe kohëzgjatja e planifikuara
- d) veprimet e detajuara që do të bëhen
- e) çrregullimet e mundëshme
- f) afati i përfundimit
- g) cdo informacion tjetër të nevojshëm në interes të palës tjetër, nëse puna e planifikuara mund të mos kryhet në përputhje me informacionin e dhënë.

4. Personat e kontaktit

Për implementimin dhe për realizimin e shërbimeve të ofruara sipas Marrëveshjes së Interkoneksionit dhe për të gjithë mbarëvajtjen e saj, secila Palë cakton person kontakti zyrtar si më poshtë:

| | ONE ALBANIA | OPERATORI PËRFITUES |
|---|--|--|
| Për Deklarim, Rakordim e Trafikut | _____ Tel: _____ Mob: _____ E-mail: _____ | _____ Tel: _____ Mob: _____ E-mail: _____ |
| Për Faturim, Pagesa dhe Garanci | _____ Tel: _____ Mob: _____ E-mail: _____ Në vëmendje të: _____ Drejtores Ekonomike | _____ Tel: _____ Mob: _____ E-mail: _____ |
| Për Probleme Teknike | Sektori teknik _____ Tel: _____ Qendra e Menaxhimit ONE Albania Tel: _____ Mob: _____ | _____ Mob: _____ E-mail: _____ |

Në rast ndryshimi të personave të kontaktit secila Palë ka detyrimin t'i njoftojë me shkrim menjëherë Palës tjetër emrat dhe adresat e kontaktit të personave të rinj të kontaktit.

Personat e kontaktit në bashkëpunim do të mbikqyrin zbatimin në vijueshmëri të kesaj marrëveshjeje. Palët do të koordinojnë punët dhe do të raportojnë njeri tjetrit për çdo problem që nuk ka gjetur zgjidhje. Me marrjen e këtij raporti Palët duhet të konsultohen me njera-tjetrën me qëllim që të arrijnë një zgjidhje të pranueshme për të dy Palët.

Për ceshtjet teknike dhe të funksionimit që kanë lidhje me zbatimin e kësaj Marrëveshjeje, Palët do të krijojnë grupe të përbashkëta pune.

5. Standartet e Sigurisë

Palët do të marrin të gjithë masat e nevojshme në mënyrë që të sigurojnë që zbatimi i Marrëveshjes së Interkoneksionit nuk do të rrezikojë shëndetin, sigurinë dhe jetën e të gjithë personave, duke përfshirë të punësuarit dhe përdoruesit e njeri-tjetrit. Secila Palë është përgjegjëse për një funksionim të sigurtë pa rrezik për shëndetin dhe jetën e njëzëzve të pajisjeve brenda Sistemit të saj, në anën e saj të pikës së interkoneksionit.

6. Mbrojtja e rrjeteve/sistemeve dhe shërbimeve

Secila Palë nuk do të kryejë dhe nuk do të lejojë që të kryhen veprime në Rrjetin/Sistemin e saj, të cilat do t'i shkaktojnë dëme palës tjetër.

Në funksion të mbrojtjes së rrjeteve/sistemeve dhe të vendosjes së standarteve sa më cilësore teknike për paisjet e Operatorit Përfitues që do të bashkëvendosen në ambjentet e tij, ONE Albania do të kërkojë dhe do të pranojë instalimin e paisjeve që sigurojnë kushtet e mëposhtme:

- Të jenë "Rack Mounted"
- Përmasat e rack-ut të Operatorit Përfitues të jenë sipas standartit që përdor ONE Albania.
- Të furnizohen me energji sipas standarteve që ka ONE Albania për paisjet e tij.
- Të jenë të certifikuara sipas standarteve ndërkombetare e të miratuara nga AKEP.
- Të mos dëmtojnë shëndetin dhe të mos rrezikojnë jetën e njeriut.
- Të mos shkaktojnë dëmtim të ambjentit dhe të mjediseve ONE Albania
- Të instalohen konform kushteve teknike dhe të marrin konfirmim nga ONE Albania para se ato të futen në operim.
- Të mos shkaktojnë interferencë në paisjet e ONE Albania dhe në paisjet e operatorëve të tjerë përfitues.

Operatori Përfitues duhet t'i paraqesë paraprakisht ONE Albania të dhëna teknike të paisjeve për bashkëvendosje me qëllim që ONE Albania të mund të dimensionojë sistemet e tij të furnizimit me energji, ajër të kondicionuar, sistem tokëzimi, konstruksione për shtrirjen e kabllave të brëndshme, konstruksione të kullave antenëmbajtëse etj.

Palët do të evidentojnë paisjet e bashkëvendosura në ambientet e ONE Albania, përmasat dhe fuqitë e tyre.

Asnjë paisje tjetër e Operatori Përfitues nuk do të instalohet pa miratimin e ONE Albania.

Operatori Përfitues do të tarifohet për shërbimin e bashkëvendosjes sipas Aneks 4 “Tarifat e Shërbimeve”

7. E drejta e hyrjes së personelit

Për përmbushjen e detyrimeve të Marrëveshjes së Interkoneksionit secila Palë ka të drejtë që nëpërmjet një njoftimi të bërë Palës tjetër (dhjetë)10 ditë përpara hyrjes së planifikuar për rastet normale (jo-emergjente) ose në mënyrë të menjehershme në raste emergjente, të hyjë dhe të qëndrojë në ambientet e Palës tjetër për të realizuar punimet e nevojshme .

Rregulla mbi hyrjen e personelit të Operatorit Përfitues në ambientet ONE Albania ku janë bashkëvendosur pajisjet, janë të referuara në Aneks 3 pika I.2.2.3 “Përshkrimi i Shërbimeve”.

E drejta e hyrjes në ambientet e Palës tjetër, ushtrohet nga secila Palë (për personelin teknik të miratuar nga palët) gjatë gjithë kohëzgjatjes së marrëveshjes si dhe për aq kohë sa është e nevojshme për Palët për tu shkëputur dhe për të terhequr paisjet e tyre.

8. Testime

Palët në bashkëpunim mund të iniciojnë në çdo kohë teste të caktuara për të garantuar funksionimin e interkoneksionit, sistemeve apo pajisjeve dhe të çdo elementi tjetër që ka të bëjë me interkoneksionin.

ANEKS 8 PARASHIKIMI DHE POROSIA PËR KAPACITETET E INTERKONEKSIONIT

1. Palët ofrojnë parashikimet e trafikut për qëllime të planifikimit të rrjetit për të siguruar kapacitetet e duhura të komutimit dhe transmetimit për të mbajtur një përqindje mesatare të përdorimit të interkoneksionit mes 60%-75% në orët e pikut në një ditë të zakonshme (përveç rasteve të situatave emergjente dhe festave).
 2. Secila nga Palët mund të iniciojë një kërkesë për zgjerim të kapacitetit ekzistues (rritja e numrit të E1-ave për teknologjinë TDM dhe rritjen e numrit të thirrjeve të njëkohëshme për lidhjen me teknologjinë IP), apo vendosjen e një pike të re interkoneksioni mes rrjeteve. Kushti paraprak për instalimin e Qarqeve të interkoneksionit është ekzistenca e kërkesës së duhur për trafik, si vijon me poshtë:
 - a. Kapaciteti minimal i zgjerimit është 2Mbps, ose jo me pak se 10 (dhjetë) thirrje të njëkohëshme për teknologjinë IP në nivel sinjalizimi SIP;
 - b. Përdorimi i zakonshëm i kapacitetit të interkoneksionit gjatë orëve të pikut parashikohet të kalojë 75%.
 3. Operatori Përfitues duhet të japë parashikime të detajuara referuar pikës së interkoneksionit për kapacitetet e qarqeve dhe linjave të interkoneksionit në 2Mbps, sasinë e trafikut të pritshëm drejt ONE Albania, trafiku drejt rrjeteve të tjerë fiks, trafiku drejt rrjeteve celularë, trafikun dalës ndërkombetare, trafikun e pritshëm nga ONE Albania dhe rrjetet e tjerë kombëtare dhe ndërkombëtare, trafiku drejt numrave jo-gjeografike. Përpjekjet për Thirrje gjatë Orëve të Pikut, Trafikun e Orëve të Pikut (në Erlangs) kërkesat për kapacitet të sinjalizimit, numrin e portave të interkoneksionit. Operatori Përfitues duhet të japë parashikime edhe për origjinën e trafikut të përcjellë drejt ONE Albania: pajtimtarë të rrjetit të tij, rrjete të tjerë kombëtare. Parashikimet duhet të kryhen për periudha 3 mujore për dy vitet në vijim. Të gjitha parashikimet e trafikut dhe kapaciteteve të nevojshme do të rishikohen të paktën cdo 6 muaj gjatë takimeve të caktuara mes përfaqesuesve teknike të të dyja Palëve, ku do të bihet dakord rreth vendimeve për zbatimin e parashikimeve.
 4. Pala kërkuese ka detyrimin që bazuar në parashikimin për kapacitete të nevojshme shtesë dhe të rënë dakort midis palëve, të bëjë një kërkesë porosi për kapacitetet shtesë palës ofruese 3 muaj përpara afatit të implementimit, në rastin shtimit të portave E1 në centralet e ONE Albania (për raste të tjera palët vendosin në negociata për afatet e realizimit dhe kryerjes së porosisë). Porosia duhet të jetë e detajuar sipas pikave të interkoneksionit, dhe koha minimale për përdorimin e kapaciteteve shtesë do të jetë 12 muaj.
 5. Reduktimi i numrit të kapaciteteve me operatorët përfitues do të realizohet sipas procedurave të parashikuara në Aneks 8 “Parashikimi dhe Porosia për Kapacitetet e Interkoneksionit” kur kapacitetet e interkoneksionit nuk përdoren në mënyrë eficiente gjatë tre muajve të njëpasnjëshëm. Reduktimi i kapacitetit do të realizohet duke mbajtur në konsideratë parashikimi e trafikut nga operatorin përfitues dhe vlerësimin për kapacitetin rezervë të nevojshëm për operatorin përfitues për të realizuar treguesit e cilësisë së trafikut në qarkun e interkoneksionit.
- Përcaktimi në pikën 5 më sipër nuk aplikohet për rastet kur mes ONE Albania dhe Operatorit Përfitues ka vetëm 1 x E1 në qarkun e interkoneksionit apo vetëm një SIP trunk me kapacitet prej 30 thirrjesh të njëkohëshme.
6. Palët do të vendosin në negociata detyrimet respektive për kompensim të njera tjetrës për rastet kur:

- 6.1.** kapacitetet shtesë të porositura nuk implementohen nga pala ofruese brenda afatit 3 mujor;
- 6.2.** kapacitetet shtesë implementohen nga pala ofruese por pala kërkuese nuk i dëshiron më,
- 6.3.** gjatë afatit 3 mujor porosia anulohet nga pala kërkuese.

Një kopje e detyrimeve dhe afateve të rëna dakort i dërgohen AKEP. ONE Albania do të sigurojë informacion ose do të publikojë në faqen e siguruar të internetit mbi kapacitetet e shfrytëzuar dhe të lira të portave të interkoneksionit në dy pikat e interkoneksionit të centraleve të ONE Albania.

Në rast se pala ofruese nuk bie dakort pjesërisht për parashikimet e palës kërkuese, pala ofruese realizon kërkesat për pjëset e rëna dakort, ndërsa pala kërkuese rishikon pjëset jo të rëna dakort. Në rast se palët nuk bien dakort me parashikimet, mosmarrëveshja raportohet në AKEP, brenda 15 ditëve.

ANEKS 9 MATJA, DEKLARIMI DHE RAKORDIMI I TRAFIKUT/PROCEDURAT

1. Shërbimi trafikut

1.1. Koha e matur për tarifim

Koha e matur për tarifim, përvec rasteve kur ka specifikim tjetër, do të jetë “koha e bisedës”, në përputhje me Rekomandimin e ITU-T D.150.

Asnjë prej palëve nuk do aplikojë tarifim për përcjelljen e thirrjes nëse thirrja nuk është lidhur, kur ka:

- ton “zile” pa përgjigje;
- ton “ zënë”;
- ton “numër i padisponueshëm”
- “Njoftim i regjistruar informacion rrjeti”

Për të shmangur cdo dyshim, sistemet voice mail të klientit apo rrjetit nuk konsiderohen “Njoftim i regjistruar informacion rrjeti”.

Koha totale e tarifuar për cdo muaj do të llogaritet në një mënyrë të tillë që numri i përgjithshëm në sekonda pjesëtohet me gjashtëdhjetë (60) dhe rezultati i kësaj llogaritjeje rrumbullakoset me lart ose me poshtë. Në rast se rezultati është tridhjetë (30) ose më shumë, rrumbullakoset më lart dhe koeficientit i shtohet një minutë, ndërsa nëse është më pak se tridhjetë (30) koeficientit nuk i shtohet asgjë.

1.2. Thirrjet e tarifuara

Numri i thirrjeve për tarifim llogaritet si shumë e thirrjeve të sukseshme të përcaktuara si të tilla si në paragrafin më sipër dhe përkufizimeve në Aneks 1, si dhe për interval kohor të matjeve nga ora 00.00 e ditës së parë të muajit deri në orën 23.59.59 të ditës së fundit të muajit. Periudha e matjeve është një mujore dhe fillon nga ora 00.00 e ditës së parë të muajit deri në orën 23.59.59 të ditës së fundit të muajit.

1.3. Matje e Trafikut

Matjet e trafikut do të bëhen për numër minutash të thirrjes dhe numër thirrje të sukseshme, si dhe me CDR (Call Detail Record) në Centralin e Interkoneksionit si dhe për trafikun e origjinuar dhe destinuar për/nga rrjeti i Operatorëve të tjerë për/nga ONE Albania dhe tranzit për/nga Operatorë të tjerë kombëtar dhe ndërkombëtar nëpërmjet ONE Albania.

1.3.1. Të dhënat e detajuara të thirrjeve për matjet e trafikut

Informacioni kryesor i mëposhtëm i faturimit, që do të regjistrohet për çdo Thirrje, do të bazohet mbi të dhënat e detajuara të thirrjes:

- a) Identifikuesi i pikës së Interkoneksionit
- b) Shifrat e formuara për thirrjen (numri i thirrur)
- c) CLI-ja
- d) data dhe ora kur sinjali i përgjigjës është marrë nga pala që siguron Informacionin e Faturimit.
- e) Kohëzgjatja e tarifimit (qoftë ajo e matur apo e vlerësuar)
- f) Lloji i shërbimit sipas specifikimeve përfshirë në nivelin e detajimit.
- g) Çfarëdo informacioni tjetër që mund të jetë rënë dakord.

Pala faturuese, do të bashkangjisë faturës informacion suportues të përshtatshëm në formatin e përcaktuar më poshtë, Raporti i përdorimit të Interkoneksionit, (në rast se konsiderohet i nevojshëm nga pala tjetër) për t'i dhënë mundësinë palës tjetër të kontrollojë faturën.

1.3.2. Raporti mbi Përdorimin e Interkoneksionit

ONE Albania dhe Operatori Përfitues do të përpunojnë versionet e tyre përkatëse të Informacionit të Faturimit sipas specifikimeve në pikën 1.3.1 në mënyrë që të përgatitet matrica e paraqitur më poshtë në Tabelën 1, i cili do të referohet si Raporti mbi Përdorimin e Interkoneksionit.

Tabela 1

| Lloji i Thirrjes | Numri total i thirrjeve | Kohëzgjatja e thirrjeve (në minuta) | Lek/ minutë | Të pagueshme (Lek) |
|-------------------|-------------------------|-------------------------------------|-------------|--------------------|
| (L) | (N) | (M) | (T1) | (P) |
| Terminim kombetar | | | | |
| | | | | |
| Tranzitim | | | | |
| | | | | |
| Origjinim | | | | |
| | | | | |
| Totali | | | | |

Ku:

L = Lloji i thirrjes (sipas shërbimeve: origjinimi, terminim, tranzitim) të detajuar edhe në Aneks 3 dhe 4 "Përshkrimi i shërbimeve" dhe "Tarifat e Shërbimeve"

N = Numri total i thirrjeve të tarifueshme

M = Kohëzgjatja totale e tarifueshme e thirrjeve

T1 = Tarifa për minutë

P = Paga totale për shërbimet e tarifuar ku përfshihen

$P = M \times T1$

Nëqoftëse palët do të bien dakord që të aplikojnë breza kohor për tarifat e interkoneksionit, për shmangien e ndonjë dyshimi, Raporti mbi Përdorimin e Interkoneksionit do të përgatitet për të gjithë brezat kohore të tarifimit të aplikueshme.

Për qëllime tarifimi, thirrjet do të konsiderohen brenda periudhes së tarifimit në të cilën nisen.

Për qëllime faturimi dhe llogaritjesh, thirrjet do të konsiderohen brenda periudhes së faturimit në të cilën përfundojnë.

Albetelecom dhe Operatori Përfitues janë të detyruar t'i dërgojnë njeri-tjetrit me shkrim ose me email të dhënat për trafikun total të dërguar në rrjetin e palës tjetër, për periudhën e faturimit, të detajuar sipas origjinës dhe nga pajtimtarët e rrjetit të vet, të tranzituar nga operatorë të tjerë kombëtare. Ky informacion do të quhet Raporti i Trafikut të Origjinuar, Tranzituar.

ONE Albania dhe Operatori Përfitues duhet të shkëmbejnë Raportet mbi Përdorimin e Interkoneksionit, Raporti i Trafikut të Origjinuar/Tranzituar jo më vonë se data 4 (katër) e muajit që pason Periudhën e Faturimit.

Në rast se rrjeti apo sistemi i faturimit i njëjës prej palëve pëson difekt dhe nuk mund të sigurojë të gjithë informacionin faturues të nevojshëm për të lëshuar faturën, me kërkesë të palës faturuese dhe pala tjetër duke bërë të gjitha përpjekjet e arsyeshme do të sigurojë informacionin e mungur faturues.

ONE Albania dhe Operatori Përfitues do të krahasojnë matjet e trafikut. Shuma e diskutueshme e matjeve të trafikut mes palëve duhet të jetë brenda një tolerance të rënë dakort midis palëve të përcaktuar në Marrëveshjen e Interkoneksionit. ONE Albania dhe Operatori Përfitues do të krahasojnë raportimet e tyre të matjeve në rast se ka ndonjë diferencë. Në rast se diferencat e trafikut të Palëve janë mbi tolerancat e përcaktuara, ONE Albania dhe Operatori Përfitues do të trajtojnë vlerën e diskutueshme (mbi tolerancë) nëpërmjet një procedure të përcaktuar në Marrëveshjen e Interkoneksionit.

1.4. Deklarimi i Trafikut

Palët do të bëjnë deklarimin e matjeve të trafikut duke shkëmbyer Raportet e Përdorimit të Interkoneksionit dhe/ose Raportet e Trafikut të Origjinar/Transituar (edhe terminuar) sipas mundësive të palëve, por jo më vonë se data 4 (katër) e muajit që pason Periudhën e Faturimit.

Datë deklarimi do të konsiderohet data e marrjes së konfirmimit të shërbimit postar kur dërgohet me postë, ose deklarimi me E-mail ose fax, ose dorazi me kofirmimin e palës marrëse pranë ambjentëve të ONE Albania në adresë të personave të kontaktit. Cdo vonesë e mundshme nga momenti i dërgimit të deklarimit deri në mbërritjen e tij tek pala tjetër, është nën përgjegjësinë e palës dërguese dhe nuk përbën shkak për tejkalimin e afateve të përcaktuara në paragrafet e mësipërm.

Secila Palë ka detyrimin t'i dërgojë zyrtarisht palës tjetër të dhënat mujore (numër minutash dhe numër thirrjesh të sukseshme) të matjeve të trafikut në Centralin e Interkoneksionit. Të dhënat e deklaruara nga Operatori përfitues do të konsiderohen të vlefshme për krahasim dhe rakordim vetëm nëse shprehin të gjitha zërat e trafikut për secilin shërbim të përshkruar në Aneks 3 "Përshkrim i Shërbimeve". Në të kundërt, bazë për faturim do të merren të dhënat e ONE Albania.

1.5. Rakordimi i matjeve të Trafikut

ONE Albania dhe Operatori Përfitues në procesverbalin e rakordimit, do të bëjnë krahasimin e matjeve të trafikut të deklaruara konform afatit të përcaktuar në pikën 1.4 dhe të faturuara sipas afatit të përcaktuar në nenin 17 "Faturimi, Pagesat dhe Garancia".

Procesverbali i rakordimit duhet të përmbajë të dhënat e matjeve sipas Raporteve të Përdorimit të Interkoneksionit dhe/ose Raporteve të Trafikut të Origjinar/Tranzituar (edhe terminuar).

Rakordimi i Trafikut dhe nënshkrimi i procesverbaleve do të bëhet në ambjentet ONE Albania, sa më parë të jete e mundur, por jo më vonë se data 15 e muajit që pason periudhën e faturimit.

Palët në marrëveshjen e interkoneksionit përcaktojnë rregullin e përgjithshëm për kufirin e diferencave të lejuara të matjeve të trafikut.

Kufiri i diferencave në matjet e trafikut të pranuar mes palëve do të jetë jo më shumë se:

- 1% për trafik deri në 100.000 minuta
- 0.6% për trafik deri në 1.000.000 minuta
- 0.4% për trafik mbi 1.000.000 minuta,

ndryshim i vlerës në lek (ose në monedhën që do të bihet dakort mes palëve). ONE Albania dhe Operatori Përfitues do të krahasojnë raportimet e tyre të matjeve për të parë në rast se ka ndonjë diferencë. Diferenca do të kalkulohet si vijon:

- **A** – Matjet/Vlera në Lek ONE Albania
- **B** – Matjet/Vlera në Lek Operatori Përfitues
- Diferenca: Vlera absolute $|(A-B)| \times 100 / |(A+B)|/2$

Në procesverbalin e rakordimit palët bien dakort për të dhënat e matjeve të trafikut dhe nënshkruajnë procesverbalin e rakordimit për të konfirmuar detyrimet reciproke për vlerat e faturuara. Në rast se përfaqesuesi i autorizuar i Operatorit Përfitues nuk paraqitet për të nënshkruar procesverbalin e rakordimit brenda afatit, atëherë procesi i rakordimit konsiderohet i realizuar dhe Operatori Përfitues nuk ka më të drejtë të kundërshtojë faturën e lëshuar nga ONE Albania dhe fatura konsiderohet automatikisht e pranuar. Mosparaqitja për nënshkrim të procesverbalit nuk cenon vlefshmërinë e faturës së lëshuar.

Të dhënat e deklaruara nga ONE Albania apo krahasimi i tyre me deklaratimet e Operatorit Përfitues do të shërbejnë si bazë për informacionin për faturim dhe eventualisht saktësimin e tij në periudhën pasardhëse të faturimit. Palët do të faturonjë apo eventualisht do të bëjnë korrigjimet e nevojshme të faturave, bazuar në matjet e ONE Albania dhe krahasimin e tyre me matjet e Operatorit Përfitues, me kusht që këto të fundit të jenë deklaruar në afat nga Operatori Përfitues.

Në rast se diferencat e trafikut të Palëve, të llogaritura, janë mbi kufirin e përcaktuar më lart ONE Albania dhe Operatori Përfitues do të nënshkruajnë proceverbalin e rakordimit për njohjen e diferencave dhe do të trajtojnë vlerën e diskutueshme (mbi tolerancë) nëpërmjet një procedure të parashikuar në vijim.

1.6. Mosmarrëveshjet për matjet e trafikut

Në rastet kur shuma e diskutueshme e matjeve të trafikut mes palëve është mbi kufijtë e tolerancave të përcaktuara në Marrëveshjen e Interkoneksionit, secila nga Palët ka të drejtë të fillojë procedurën e zgjidhjes së mosmarrëveshjes, sic detajohet në paragrafët e mëposhtëm. Aktivizimi i procedurës së zgjidhjes së mosmarrëveshjes nuk çënon procesin e faturimit dhe të pagesës. Efektet eventuale do të trajtohen në faturimin e muajit pasardhës.

Palët do të krijojnë një Komision të përbashkët dhe për zgjidhjen e mosmarrëveshjes për diferencat e trafikut të deklaruar. Secila Palë do të caktojë anëtarët e saj në komision dhe do t'ia njoftojë me shkrim apo me e-mail Palës tjetër.

Palët do të caktojnë mbledhjen e komisionit jo më vonë se 5 (pesë) ditë kalendarike nga data e konstatimit të diferencave dhe njohjes së kësaj difference nga palët në procesverbalin e rakordimit.

Palët do t'i sigurojnë komisionit të dhëna të detajuara ditore të trafikut si dhe për thirrjet nëse është e nevojshme (mbi bazë CDR -ësh) për të bërë të mundur identifikimin e mospërputhjeve.

Palët do t'i ofrojnë komisionit këto të dhëna brenda 10 (dhjetë) ditë pune që nga data e mbledhjes së komisionit.

Në rast se një Palë nuk i jep këto të dhëna komisionit sipas afateve të përcaktuara më sipër, atëherë të dhënat e paraqitura nga Pala tjetër do të pranohen në mënyrë automatike dhe mbi bazën e tyre do të kryhet korrigjimi i faturës në periudhën pasardhëse të faturimit.

Pas zgjidhjes së mosmarrëveshjes, e cila duhet bërë me vendim me shkrim të komisionit dhe brenda periudhës së kryerjes së Pagesës që i korrespondon asaj periudhe faturimi, korrigjimet përkatëse eventuale në lidhje me mosmarrëveshjen do të bëhen vetëm mbi bazën e vendimit të komisionit. Vendimi i Komisionit do të shërbejë si bazë për rilllogaritjen e detyrimeve reciproke

Në rast se komisioni nuk arrin të marrë një vendim unanim, mosmarrëveshja në lidhje me diferencat do të kalohet për zgjidhje në AKEP.

ANEKS 10 FATURIMI, PAGESAT DHE GARANCIA

1. Faturimi i Trafikut

Secila Palë ka detyrimin të faturojë Palën tjetër për shërbimin e trafikut të ofruar pas shkëmbimit të të dhënave të trafikut, por jo më vonë se data 5 (pesë) e muajit që pason periudhën e faturimit për trafikun e interkoneksionit, sipas matjeve të ONE Albania dhe krahasimit të tyre me matjet e Operatorit Përfitues, me kusht që këto matje të jenë deklaruar në afat nga Operatori Përfitues.

Nëse Operatori Përfitues nuk respekton afatet e përcaktuara mbi deklaratimet e trafikut, atëherë faturimi do të kryhet mbi bazën e të dhënave të trafikut të ONE Albania, të cilat dergohen zyrtarisht (apo me e-mail) brenda këtyre afateve, dhe këto të dhëna do të shërbejnë si bazë llogaritjeje.

Në rast se diferencat e trafikut të deklaruar nga Palët janë mbi limitet e përcaktuara në marrëveshje, Pala e interesuar njofton Palën tjetër për diferencat të cilat reklamohen nga ana e saj në procesverbalin e rakordimit ku konstatohen diferencat. Konstatimi i diferencave dhe trajtimi i tyre, nuk përben arsye për mospagimin e faturës nga ana e Operatorit Përfitues. Në rast të rezultimit të ndryshimeve pas kryerjes së procedurave të parashikuara në Aneks 9 “Matjet, Deklarimi dhe Rakordimi/Procedurat”, ONE Albania dhe Operatori Përfitues do të bëjnë korrigjimet përkatëse në faturën e periudhës pasardhëse të faturimit.

Nëse njëra Pale ka dështuar të dërgojë të dhënat e trafikut brenda afateve dhe procedurave të përcaktuara në Aneks 9 “Matjet, Deklarimi dhe Rakordimi/Procedurat”, kjo Palë nuk ka të drejtë të refuzojë faturën e lëshuar nga Pala tjetër dhe fatura do të konsiderohet automatikisht e pranuar me marjen e konfirmimit të shërbimit postar ose konfirmimin me shkrim të marrësit, por me marrjen e kësaj fature, pala e interesuar ka të drejtë që në rastin kur diferencat e matjeve të deklaruar nga Pala faturuese janë mbi limitet e përcaktuara, të iniciojë procedurën për mosmarrëveshjet e trafikut të dhënë në pikën 1.6 Aneks 9 “Matjet, Deklarimi dhe Rakordimi/Procedurat”.

Për këto diferenca do të bëhet rilogaritja e detyrimeve dhe faturimi mbështetur në procedurat e përshkruara në pikën 1.6 “Mosmarrëveshjet për matjet e trafikut” në Aneks 9 “Matja, Deklarimi, Rakordimi/Procedurat”.

2. Faturimi për shërbimet e Interkoneksionit të ndryshme nga shërbimi i trafikut

Shërbimet e Interkoneksionit që kanë pagesa periodike fikse mujore, do të faturohen me paspagim për çdo muaj rregullisht me faturën e shërbimeve të trafikut, duke e evidentuar zë më vete në këtë faturë. Shërbimet e Interkoneksionit që kanë pagesa që bëhen vetëm një herë, do të faturohen në cdo rast me paspagim, jo më vonë se 30 (tridhjetë) ditë nga data e realizimit të shërbimit.

3. Faturimi për shërbimet e tranzitimit

ONE Albania do t'i sigurojë Operatorit Përfitues akses për përdorimin e shërbimeve të tranzitimit të trafikut të shkëmbyer me operatorët e tretë, kundrejt tarifave të tranzitimit.

Faturimi i shërbimeve të tranzitimit të trafikut drejt operatorëve, do të bëhet zë më vete nga pjesa tjetër e trafikut.

Në rastin e shërbimit të tranzitimit me mbartje nga ana e ONE Albania do të aplikohet transaksion financiar në masën 2% të vlerës së detyrimit të mbartur.

4. Kryerja e Pagesave

ONE Albania dhe Operatori Përfitues kanë detyrimin të paguajnë të gjitha detyrimet përkatëse, brenda tridhjetë (30) ditëve kalendarike nga data e faturës (në asnjë rast jo më vonë se data e fundit e muajit që pason periudhën e faturimit).

Të gjitha taksat dhe detyrimet ligjore duhet të paguhen nga pala përgjegjëse sipas ligjeve dhe rregullave që janë në fuqi në Republikën e Shqipërisë.

Secila palë do t'i dërgojë konfirmim të menjehershëm palës tjetër për pagesën e kryer duke specifikuar në mandatin e pagesës përkatëse faturën ose faturat (në rastin kur ka vonesa) që ai mandat pagese përfshin.

Ne rast të mosmarrjes së konfirmimit për pagesën deri në perfundimin e muajit që pason periudhën e faturimit, pala e interesuar rezervon të drejtën për të bërë vetë llogaritjet e penaliteteve të shkaktuara nga vonesa të mundshme në pagesa.

Shumat e faturuara nga të dyja palët mund të balancohen me njëra tjetrën sipas periudhave përkatëse të faturimit dhe shuma neto e mbetur pas balancimit do të paguhet.

Të gjitha pagesat respektive që lindin sipas marrëveshjes së interkoneksionit do të bëhen në adresat financiare të mëposhtme të Palëve:

| Adresa financiare e ONE Albania: | Adresa financiare e Operatorit Përfitues |
|---|---|
| Rruga: "Muhendin Llagami", Square 21, Tiranë NIPT: J61824053N Llogaritë Bankare: _____ | Adresa: _____ NIPT: Llogaritë Bankare: _____ |

5. Garancia financiare

Me nënshkrimin e *Marrëveshjes së Interkoneksionit* Operatori Përfitues/ONE Albania i siguron një garanci bankare ONE Albania/Operatorit përfitues sipas formatit të garancisë dhënë në Aneks 10 "Formulari i Garancisë" e cila do të jetë e leshuar nga një Bankë e nivelit të dytë e cila ushtron aktivitetin në Shqipëri për shumën _____ lekë, për ofrimin e shërbimeve të interkoneksionit, në përputhje me *marrëveshjen e interkoneksionit*.

Kjo Garanci Financiare do të jetë e vlefshme për një periudhë 12 (dymbëdhjetë muajore), duke filluar nga dita e nënshkrimit të Marrëveshjes dhe do të rinovohet (do të dorëzohet një e re) një muaj përpara afatit 12 muajor, sipas përcaktimeve në MI. Në kohën e dorëzimit të Garancisë së re, ONE Albania/Operatori Përfitues do të lirojë Operatorit Përfitues/ONE Albania Garancinë pararendëse.

Operatori Përfitues/ONE Albania do të jetë i detyruar që brenda 15 ditëve nga nënshkrimi i marrëveshjes dhe përpara se interkoneksioni të realizohet, në rastin e operatoreve të rinj, të dërgojë në ONE Albania/Operatorit Përfitues garancinë bankare nëpërmjet instrumentit të mëposhtëm të garantimit të pagesës. Garancia bankare do të depozitohet në një bankë të nivelit të dytë në Republikën e Shqipërisë.

Shuma e garancisë do të përlllogaritet që të mbulojë detyrimin neto ndaj ONE Albania/Operatorit Përfitues për një periudhë tre-mujore. Detyrimi neto përlllogaritet si diferencë e detyrimit të operatorit përfitues ndaj ONE Albania me detyrimin e ONE Albania ndaj Operatorit Përfitues për trafikun e shkëmbyer. Vlera e periudhës tre mujore do të jetë e barabartë me trefishin e vlerës mesatare mujore të 12 muajve:

- për operatorët që tashmë kanë interkoneksion: (6 muajt e mëparshëm + parashikimi për 6 muajt në vijim)/4.

- Për operatorët që kanë më pak se 6 muaj interkoneksion $(N+P)/4$, ku N-numri i muajve që kanë interkoneksion, dhe $P = 12 - N$, muajt e parashikuar.
- për operator të rinj: (parashikimi për 12 muajt në vijim)/4.

Në rast se detyrimi neto është negativ ONE Albania është e gatshme të vendose një garanci sipas përlllogaritjeve të mësipërme, në rast se kjo kërkohet nga operatori përfitues.

Vlera e garancisë do të rishikohet në rastin e lidhjes së marrëveshjes së re të interkoneksionit ose në rastet e ndryshimeve të ndjeshme në volumet e trafikut. Ndryshim i ndjeshëm i volumit të trafikut konsiderohet ndryshimi me 30% i detyrimeve neto të tre muajve të fundit, krahasuar me detyrimin neto mbi të cilin është bërë llogaritja e fundit e garancisë.

Në çdo rast, shuma në garanci (shuma minimale e garancisë) që do të llogaritet si me sipër dhe do të dorëzohet ONE Albania/Operatorit Përfitues, nuk mund të jetë më pak se detyrimi neto maksimal i një muaji.

Në cdo rast, mosdorëzimi i Garancisë brenda 15 (pesëmbëdhjete) ditëve nga nënshkrimi i marrëveshjes së interkoneksionit sic pershkruhet më sipër do të konsiderohet arsye për zgjidhjen e kësaj *Marrëveshjeje*, sipas dispozitave përkatëse të shkëljes dhe zgjidhjes së *Marreveshjes* së Interkoneksionit

Garancia, siç përkufizohet në paragrafët e mësipërm, do të kërkohet të aktivizohet (preket) menjëherë pjesërisht apo tërësisht në raste mospagesës deri në perfundimin e periudhës së llogaritjes së kamatvonesës të shumave neto që njera palë i detyrohet palës tjetër për shërbimet e interkoneksionit të ofruara në perputhje me marrëveshjen e interkoneksionit të lidhur sipas kësaj Oferte Referencë të Interkoneksionit.

Pas aktivizimit të garancisë, ajo do të rikthehet në vlerën e mëparshme ose në një vlerë të rivlerësuar nga pala që kërkoi aktivizimin e saj. Moskthimi në shumën origjinale apo të rivlerësuar apo mospagesa e diferencës midis vlerës së detyrimit sipas faturës/faturave të papaguara dhe garancisë bankare, në rast se garancia bankare nuk mbulon vlerën e detyrimit të papaguar, i jep të drejtën ONE Albania (apo Operatorit Përfitues në rastin kur është ONE Albania që ka vendosur garanci) të ndërpresë shërbimet e interkoneksionit të ofruara me këtë marrëveshje të bazuar në Ofertën Referencë të Interkoneksionit.

Ruajtja e të dhënave

Palët janë të detyruara të ruajnë të gjitha të dhënat mbi bazën e të cilave janë bërë faturimet, për një periudhë jo më pak se 2 (dy) vjet nga data e faturimit. Operatori dërgues i trafikut do të ruajë gjithashtu të dhënat edhe për trafikun që nuk është gjeneruar në rrjetin e tij.

ANEKS 11 FORMULARI I GARANCISË**GARANCI PAGESE****PËRFITUESI:** ONE ALBANIA sh.a, Rruga “Muhedin Llagami”, Square 21, Tiranë**SHUMA:** _____ lekë _____ (shuma në shifra dhe fjalë)**PËR LLOGARI TË APLIKANTIT:** _____ (emri dhe adresa)**QËLLIMI I MBULIMIT:** Detyrimet Finaciare të Marrëveshjes së Interkoneksionit nr. _____ dt. _____

Në zbatim të Marrëveshjes Nr. _____ dt. _____ me objekt **Ofrimin e Shërbimeve të Interkoneksionit**, Ne, Banka _____ jemi në dijeni që për të garantuar **përmbushjen e detyrimeve financiare**, nga ana e Aplikantit _____ (emri) me korrektësi, Aplikanti është i detyruar të vëndosë një garanci financiare në një Bankë Shqiptare në favor të ONE Albania.

Me kërkesë të _____ (emri) Ne, _____ Banka sh.a (adresa), marrim përsipër në mënyrë të parevokueshme dhe të pakushtëzuar që si detyruesi kryesor dhe jo vetëm si palë garante, sapo ONE Albania sh.a të bëjë kërkesen e parë me shkrim, të paguajmë brenda 3 ditëve pune, cdo shumë të faturave (detyrimeve financiare) të papaguara nga aplikanti kundrejt ONE Albania deri në vlerën totale të garancisë _____ lekë (shuma në shifra dhe fjalë), pa kërkuar shpjegime dhe pa pasur asnjë lloj të drejtë kundërshtimi nga ana jonë, duke përmendur në kërkesë mospërmbushjen e kushteve të Marrëveshjes së Interkoneksionit.

Me këtë garanci sigurojmë përfituesin ONE Albania sh.a se nuk është nevoja ti drejtoheni më parë apo ti kërkohet miratim paraprak kontraktuesit për të realizuar pagesën sipas kërkesës suaj.

Shuma totale e kësaj garancie do të reduktohet në mënyrë automatike për cdo pagesë të kryer sipas kësaj garancie.

Kërkesa juaj me shkrim, për pagesë duhet të paraqitet në _____ Banka sh.a, në adresën e mëposhtme: _____ Banka sh.a
(adresa e Bankës lëshuese të garancisë bankare)

Kërkesa për pagesë e garancise do të konsiderohet si e kryer në momentin që ne kemi kërkesën tuaj me shkrim për pagesë tek adresa jonë e sipërpërmendur.

Deklarojmë gjithashtu, se asnjë shtesë apo ndryshim i kushteve të kontratës, për të cilën ju mund të bini dakort me kontraktuesin, nuk na cliron nga detyrimet e kësaj Garancie.

Kjo Garanci Bankare do të jete e vlefshme per nje periudhe 12 (dymbëdhjete) muaj duke filluar nga dita lëshimit të saj date _____ dhe do të rinovohet (do të dorezohet nje e re) nje muaj perpara afatit të vlefshmerise se saj, sipas percaktimeve ne Marreveshje.

Shuma ne Garancine Bankare do të rishikohet sipas percaktimeve të *Marreveshjes*.

Ne rastin e zgjidhjes apo perfundimit të kontrates mes paleve para afatit të vlefshmerise se garancise, Garancia Bankare do ‘ti kthehet _____, pasi ky i fundit t’i kete bere nje kerkese me shkrim _____ per lirimin e kesaj Garancie. Ne kete rast, Ne (Banka) garantojme qe Garancia Bankare do të zhbllkohet vetem pasi *pala kreditore* të n’a konfirmoje me shkrim se *pala debitore* ka shlyer të gjithë detyrimet që rrjedhin nga *Marreveshja*, subjekt i se ciles eshte kjo Garanci Bankare.

_____ Banka sh.a
(firmat e autorizuara të bankës)

ANEKS 12 MARRËVESHJA E NIVELIT TË SHËRBIMIT (SLA)

Marrëveshja e Nivelit të Shërbimit. (Service Level Agreement, SLA)

Marrëveshja për nivelin e Shërbimit (SLA) përcakton procedurat kryesore me anë të të cilave ONE Albania angazhohet të sigurojë shërbimet e përshkruara në këtë Ofertë Referencë në bashkëpunim me Operatorin Përfitues.

Disa nga çështjet që trajtohen sipas ketyre procedurave janë:

1. Vënia në punë e shërbimeve,
2. Menaxhimi dhe riparimi i defekteve
3. Procedurat për punimet e planifikuara
4. Implementimi i numeracioneve të rinj të operatorëve të ndryshëm
5. Manaxhimi i trafikut, shkëmbimi i të dhënave
6. Standartet e cilësisë të rrjetit ONE Albania.

Procedurat dhe koha e realizimit lidhur me ofrimin dhe mirëmbajtjen e shërbimeve të përfshira në këtë Ofertë Referencë janë si më poshtë:

1. Vënia në punë e shërbimit dhe angazhimet:

| Nr | Procedura | Koha e realizimit |
|-----------|--|--|
| 1. | Operatori Përfitues dërgon një kërkesë me shkrim për ONE Albania për aktivizimin e ndonjë prej shërbimeve të përshkruara në marrëveshje apo Oferte Reference duke përfshirë gjithë detajet për kërkesën e tij. | Data e bërjes së kërkesës _____ |
| 2. | ONE Albania pasi merr kërkesën, dërgon një konfirmim të marrjes së saj tek Operatori Përfitues që ka bërë kërkesën. | Ky konfirmim do të bëhet brenda pesë (5) ditëve kalendarike nga data e marrjes së kërkesës me shkrim. |
| 3. | Palët do të diskutojnë dhe të bien dakort për të gjitha çështjet teknike dhe ekonomike duke përfshirë cdo detaj lidhur me pikën e interkoneksionit, rrugëzimin e thirrjeve, dhe parashikimet për shërbimet e interkoneksionit. | Këto diskutime duhet të finalizohen brenda dyzetë (40) ditëve kalendarike nga data e konfirmimit të përmendur në pikën 2. Në rast të mos rënies dakord brenda këtij afati, pala pretenduese ka të drejtë të raportojë çështjen në AKEP |
| 4. | Në vijim, pas përfundimit të bisedimeve Operatori Përfitues dhe ONE Albania nënshkruajnë një amendim të marrëveshjes së interkoneksionit | Hyrja në fuqi e amendimit të Marrëveshjes së Interkoneksionit duhet të jetë brenda pesë (5) ditëve kalendarike nga data e nënshkrimit. |
| | ONE Albania do të implementojë shërbimet e përshkruara në Marrëveshje sipas procedurave të mëposhtme: | |
| 5. | a. Në rastin e ndonjë shërbimi të trafikut ose rrugëzimit të tij që përshkruhet në marrëveshje (përveç vendosjes së qarkut të interkoneksionit) | Implementim brenda dhjetë (10) ditëve kalendarike nga data e nënshkrimit të Marrëveshjes apo Amendimit të përmendura në pikën 4. |
| | b. Në rastin e vënies në punë të një qarku të ri interkoneksioni në një drejtim ekzistues ku | Implementim brenda pesëmbëdhjetë (15) ditëve kalendarike nga data e nënshkrimit |

- kapaciteti i kerkuar i transmetimit është disponibel. të Marrëveshjes apo Amendimit të përmendur në pikën 4.
- c.** Në rastin e vënies në punë të një qarku të ri interkoneksioni në një drejtim ekzistues ku kapaciteti i kerkuar i transmetimit kërkohet të zgjerohet . Implementim brenda gjashtëdhjetë (60) ditëve kalendarike nga data e nënshkrimit të Marrëveshjes apo Amendimit të përmendur në pikën 4.
- d.** Në rastin e vënies në punë të një qarku të ri interkoneksioni në drejtim të ri transmetimi Implementim brenda nëntëdhjetë (90) ditëve kalendarike nga nënshkrimi i Marrëveshjes apo Amendimit të përmendura në pikën 4.

2. Manaxhimi dhe Riparimi defekteve.

Nr. Proçedura

Koha e realizimit

- 1.** Në rastin e një defekti që prek Operatorin Përfitues, duhet të dërgohet në ONE Albania nje raport i shkruar nga pala tjetër në formën e një formulari “Formular Defekti”. Raportimi i defekteve do të bëhet 24 orë në ditë gjatë 365 ditëve të vitit. ONE Albania do të pranojë një raport defekti të shkruar vetëm nëse evidentohet qartë që defekti është në rrjetin e ONE Albania.
- Nëse raporti do të jetë i argumentuar, ONE Albania do të konfirmojë pranimin e raportit dhe do të do të angazhojë resurset e tij për të zgjidhur problemin.
- 2.** Në rast se defekti shkakton difekt tek përdoruesit fundore të Operatorit Përfitues ankues atëherë defekti do të klasifikohet kritik Deri në 24 orë nga pranimi i raportit të defektit të përshkruar sipas përcaktimeve në piken 1.
- Në rast se defekti nuk shkakton efekte tek përdoruesi i Operatorit Përfitues ankues atëherë defekti nuk do të klasifikohet kritik Brenda pesë (5) ditë kalendarike nga marrja e raportit të defektit të përshkruar sipas përcaktimeve në pikën 1.
- 3.** ONE Albania do të furnizojë Operatorin Përfitues ankues me informacion deri sa problemi të zgjidhet:
- Në rast të defekti kritik Cdo (dy) 2 orë
- Në rast të defekti jo kritik Cdo (nje) 1 ditë pune

3. Proçedurat për punimet e planifikuara.

Nr. Proçedura

Koha e realizimit

- 1.** Proçedurat e planifikuara janë të përshkruara në Marrëveshjen e Interkoneksionit të lidhur mes palëve. Kërkesa për modifikime në rrjet do të bëhet sipas afateve të përcaktuara në marrëveshje për ndryshimet në rrjet.

4. Implementimi i numeracionit të ri të operatorëve të ndryshëm.

| Nr. | Procedura | Koha e realizimit |
|-----|---|---|
| 1. | ONE Albania do të informojë Operatorin Përfitues për seritë e reja numerike të operatorëve të ndryshëm kombëtare dhe ndërkombëtarë për dhe/nga të cilët do të tranzitohet trafiku nga ONE Albania | ONE Albania sh.a do të informojë operatorin përfitues një (1) javë pas kryerjes së testeve përkatëse. |

5. Menaxhimi i Trafikut, Shkëmbimi i të Dhënave

Palët do të bashkëpunojnë nëpërmjet pikave të kontaktit dhe suporteve teknike për zgjidhjen e problemeve.

6. Standartet e Cilësisë

Dimensionimi dhe efektshmëria e rrjetit të ONE Albania do të jetë e do të aplikojë standarde bazë të përgjithshme, teknika dhe metodologji në mënyrë që të sigurohet cilësia e shërbimeve të rrjetit të tij sipas nenit 5, pika 6 dhe 7 të Rregullores për Akses dhe Interkoneksion, përcaktimeve në Rregulloren për Treguesit e Cilësisë së Shërbimit dhe standarteve të ITU-T, ETSI GSM e do të bashkëpunojë me të gjithë Sipërmarrësit e shërbimeve të komunikimve elektronike për të maksimizuar cilësinë e shërbimit.

Me qëllimin për të siguruar një cilësi të kënaqshme të shërbimeve, qendrat e komutimit të Rrjetit të ONE Albania dhe të operatorëve apo Ofruesve respektive, do të projektohen për të vepruar në orën më të ngarkuar me një shkallë shërbimi 0.005 (0.5 % probabilitet bllokimi).

Rritja e kapaciteteve duhet të bëhet në përputhje me parashikimet e kesaj marrëveshjeje.

ONE Albania angazhohet të sigurojë parametrat e cilësisë për shërbimet përkatëse konform kushteve të autorizimit që disponon.

Cilësia dhe siguria për transportimin e trafikut të interkonektuar nga ONE Albania do të jetë në përputhje me cilësinë dhe sigurinë që ONE Albania ofron për trafikun e tij.

Me qëllim mbajtjen e këtyre parametrave të cilësisë ONE Albania do të ofrojë informacione lidhur me:

- Sasinë e trafikut në periudhën e pikut
- Numrin e thirrjeve të suksesshme në periudhë piku
- Numrin e tentativave në periudhën e pikut
- Numrin e thirrjeve të pasuksesshme për shkak të okupimit të trunkeve.

ONE Albania do të synojë që okupimi i qarqeve të mos arrijë më shumë se 75% në orën e pikut

Niveli i bllokimit të Thirrjeve në orën e pik-ut të mos kalojë :

- | | |
|--|-------|
| a) Thirrje të Terminuara në Rrjetin e Operatorit Përfitues | < 2 % |
| b) Thirrje të Terminuara në Rrjetin e ONE Albania | < 2 % |
| c) Thirrje të Terminuara në Rrjetet e ORRKP të transituara nga ONE Albania | < 3 % |

Matjet për treguesit e cilësisë së trafikut të behen të ndara për trafikun e thirrjeve hyrëse me origjinë Kombëtare, Ndërkombëtare dhe trafikun drejt numrave të portuar.

ANEKS 13 DESTINACIONET KOMBËTARE DHE DETYRIMET PËRKATËSE

Në këtë Aneks jepen detyrimet që lindin nga terminimi i thirrjeve kombëtare në Rrjetet e Operatorëve të Rrjeteve të Komunikimeve Publike të interkonektuar me ONE Albania dhe detyrimet me Ofruesit e Shërbimit Call Center (OSHNA). Bazuar në marrëveshjet ekzistuese, *detyrimet aktuale* jepen sipas tabelës së mëposhtme.

Detyrimet do të përditësohen në vazhdimësi me konfirmime zyrtare në varësi të marrëveshjeve me operatorët e tjerë ku terminohet trafiku.

| | Detyrimi që rrjedh nga terminimi | Terminim (Kombëtar) |
|-----|---|---|
| I | *Në rrjetet e operatorëve fiks | 1.12.2019- deri në një Vendim tjetër të AKEP |
| | | 0.70 |
| | | |
| 1. | Ne rrjetin Vodafone Albania Fiks | 0.70 |
| | | |
| | | |
| II | Në rrjetet Mobile | |
| 1 | Vodafone Albania | 1.11 |
| 2 | One Albania | 1.11 |
| | | |
| | | |
| III | Në ofruesit Shërbimit Call Center | |
| 1 | 0900 xxx 1 | 28 |
| 2 | 0900 xxx 2 | 42 |
| 3 | 0900 xxx 3 | 52.5 |
| 4 | 0900 xxx 4 | 70 |
| 5 | 0900 xxx 5 | 84 |
| 6 | 0900 xxx 6 | 105 |
| | | |

*Detyrimet aktuale të terminimit (kombëtar) dhe seritë numerike që u perkasin ORRKP dhe OSHKP të mësipërm jepen në Aneks 18 "Numeracioni i ORRKP dhe OSHKP Kombëtar"

ANEKS 14 BLOKSKEMA E INTERKONEKSIONIT

14.1 BLOKSKEMA E INTERKONEKSIONIT PËR RASTIN ME QARK INTERKONEKSIONI FIZIK (E1)

Blokskema e interkoneksionit do të përmbajë formën e interkoneksionit sipas njëres prej varianteve të ETSI TR 101 949 dhe informacionin përkatës për resurset e ofruara dhe pronësinë e tyre.

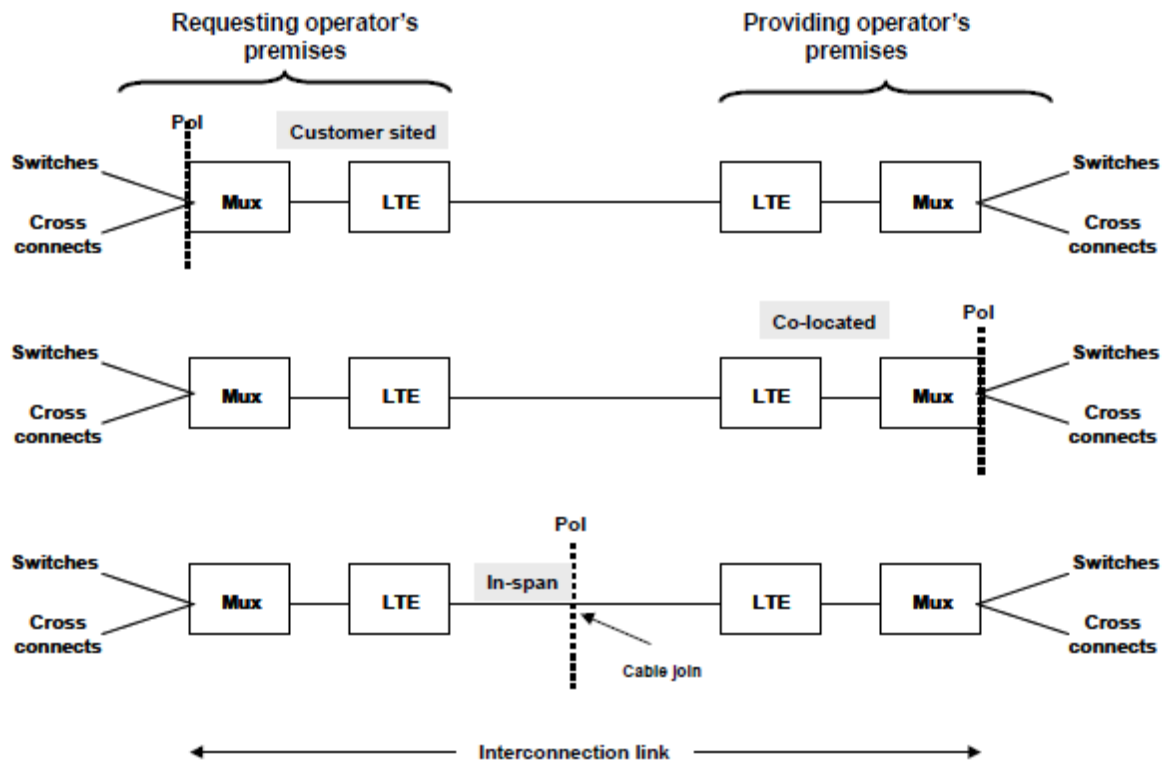

Reference: Figura 3 (ETSI TR 101 949) faqe 11

14.2 BLOKSKEMA E INTERKONEKSIONIT PËR RASTIN E LIDHJES ME TEKNOLOGJINË IP

Blokskema e interkoneksionit do të përmbajë formën e interkoneksionit si më poshtë:

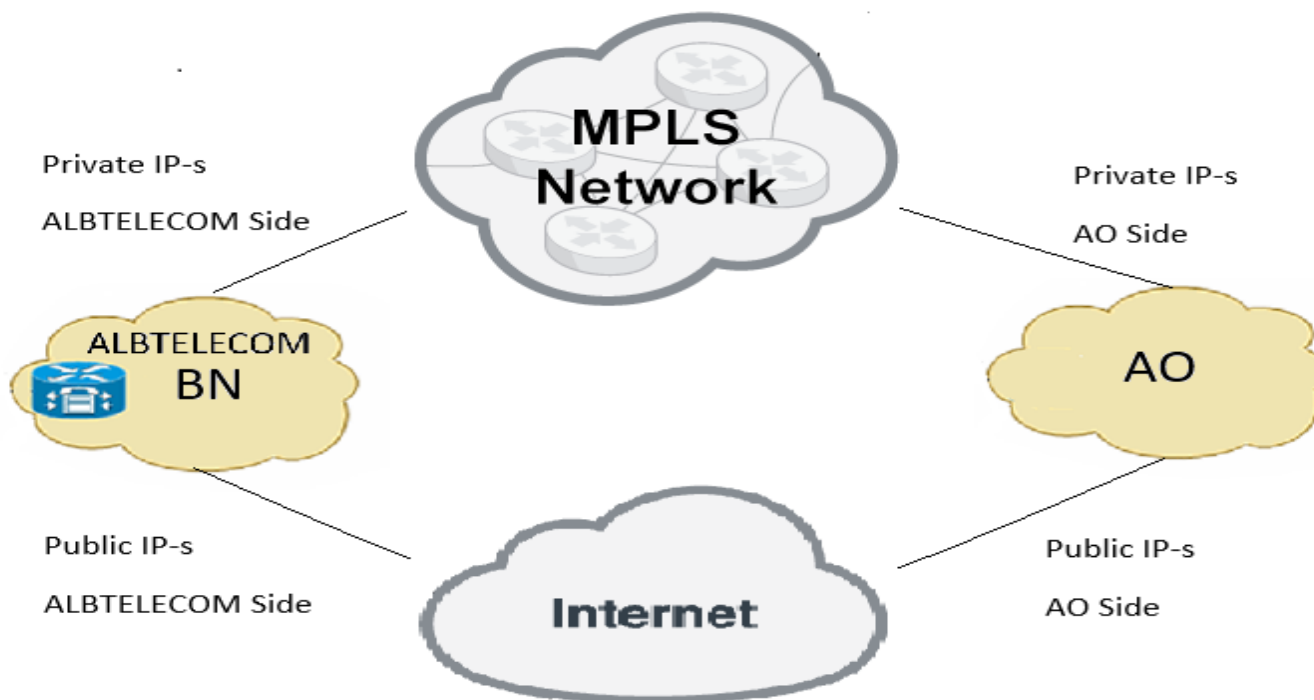

AO – Operatori Alternativ

ONE Albania BN – ONE Albania Border Network

MPLS – Multiprotocol Label Swithing

Blokskema e interkoneksionit duhet te shoqërohet dhe me formularin me të dhënat si më poshtë nga të dy operatorët.

| FORMULAR PER LIDHJEN NE NIVEL SINJALIZIMI SIP | | |
|---|--------------------|-----------------------------|
| | ONE ALBANIA | Operatori Alternativ |
| Kontakte: | | |
| | | |
| Kontakt për çeshtje teknike | | |
| Përshkallzimi problematikës | | |
| Personi i kontaktit | | |
| Numri i kontaktit | | |
| E-Mail | | |
| | | |
| Të dhëna teknike (Parameters) | | |
| Tipi (Type) | | |
| Modeli (Model) | | |
| Skenarët e rrugëzimit të trafikut (Call Scenario) | | |
| Protokoll (Protocol) | | |
| Porta e sinjalizimit (Signalling Port) | | |
| Porta e trafikut (Media Port) | | |
| Formati i numrit (Dial Plan) | | |
| Tipi i kodimit (Codecs) | | |
| Adresa IP e caktuar (Prefix assigned) | | |
| IP sinjalizimi (Kryesore) (Signaling IP (Primary)) | | |
| IP e trafikut (Kryesore) (Media IP (Primary)) | | |
| IP sinjalizimi (Dytësore) (Signaling IP (Secondary)) | | |
| IP e trafikut (Dytësore) (Media IP (Secondary)) | | |

ANEKS 15 PIKAT E INTERKONEKSIONIT.

ONE Albania ofron mundësitë për pikë interkoneksioni në pikat e paraqitura më poshtë. Pikat e interkoneksionit të paraqitura në këtë Aneks i referohen definicioneve, përshkrimeve dhe specifikimeve të dhëna në nenin 9 “Interkoneksioni me rrjetin ONE Albania” dhe në detaje në Aneks 2 “Interkoneksioni me rrjetin ONE Albania”.

I. Pika Kombëtare Interkoneksioni

1. Central gateway aksesi për zonën kombëtare “MGW2 TR”, Tirane
2. Central gateway aksesi për zonën kombëtare “MGW3 DR”,Durrës
3. Pikë interkoneksioni SBC (Session Border Controller) për lidhjen me teknologjinë IP në nivel sinjalizimi SIP

Shënim: Disponueshmëria e ofrimit të këtyre pikave të interkoneksionit do të varet nga mundësitë teknike të ONE Albania në momentin e paraqitjes së kërkesës përkatëse.

ANEKS 16 MUNDËSITË PËR AKSES (Fizik) DHE BASHKËVENDOSJE

Në këtë Aneks paraqiten qëndrat e prezencës fizike të ONE Albania ku mund të ofrohet bashkëvendosja ose mundësia për lidhjen fizike për realizimin e interkoneksionit deri në centralin e interkoneksionit ku ofrohen shërbimet e interkoneksionit dhe sipas mundësive teknike per të ofruar këtë shërbim.

I. Pika Kombëtare Interkoneksioni

1. Central gateway aksesi për zonën kombëtare MGW2 Tirane
2. Central gateway aksesi për zonën kombëtare MGW3 Durrës

II. Pika Prezence (PoP)

1. “Pika e prezencës ONE Albania Shkodër”
2. “Pika e prezencës ONE Albania Kukës”
3. “Pika e prezencës ONE Albania Lezhë”
4. “Pika e prezencës ONE Albania Dibër”
5. “Pika e prezencës ONE Albania Durrës”
6. “Pika e prezencës ONE Albania Tiranë”
7. “Pika e prezencës ONE Albania Elbasan”
8. “Pika e prezencës ONE Albania Fier”
9. “Pika e prezencës ONE Albania Vlorë”
10. “Pika e prezencës ONE Albania Korçë”
11. “Pika e prezencës ONE Albania Berat”
12. “Pika e prezencës ONE Albania Gjirokastër”

Shënim: përveç 12 Pikave të prezencës të mësipërme në qendra rajoni të Shqipërisë, ONE Albania mund të ofrojë rast pas rasti mundësi edhe në pika prezence në qytete të tjera të Shqipërisë ku ka PoP

ANEKS 17 - Zona kombëtare e interkoneksionit dhe Numeracioni i ONE Albania

ONE Albania ka zonën kombëtare të interkoneksionit të numeracionit e cila korrespondon me strukturën që ONE Albania iu ofron pajtimtarëve të Rrjetit të Tij, të cilat së bashku me kodet e numeracionit (NDC) janë paraqitur në tabelën në vijim.

| NR | RAJONI | Zona/Rajoni i Numeracionit | BASHKIA | KOMUNA | NDC | Diapazoni i SN | | SN | |
|----|----------|----------------------------|----------------|---------------|--------|----------------|---------|---------|--------|
| | | | | | | Fillim | Mbarim | | |
| 1 | RAJONI 1 | SHKODER | Shkoder | | 22 | 210,000 | 259,999 | 50,000 | |
| | | | Vau Dejes | | 261 | 20,000 | 23,999 | 4,000 | |
| | | | | Rrethinat | 262 | 40,000 | 40,999 | 1,000 | |
| | | | | Ana-Malit | 262 | 80,000 | 80,999 | 1,000 | |
| | | | | Shale | 263 | 40,000 | 40,999 | 1,000 | |
| | | | | Pult | 263 | 20,000 | 20,999 | 1,000 | |
| | | | | Temal | 263 | 70,000 | 70,999 | 1,000 | |
| | | | | Shosh | 263 | 60,000 | 60,999 | 1,000 | |
| | | | | Shllak | 263 | 80,000 | 80,999 | 1,000 | |
| | | | | Postribe | 264 | 40,000 | 40,999 | 1,000 | |
| | | | | Gur i Zi | 264 | 80,000 | 80,999 | 1,000 | |
| | | | | Hajmel | 265 | 50,000 | 50,999 | 1,000 | |
| | | | | Vig-Mnele | 265 | 20,000 | 20,999 | 1,000 | |
| | | | | Bushat | 266 | 40,000 | 40,999 | 1,000 | |
| | | | | Berdice | 266 | 90,000 | 90,999 | 1,000 | |
| | | | | Dajc | 267 | 40,000 | 40,999 | 1,000 | |
| | | | | Velipoje | 267 | 60,000 | 60,999 | 1,000 | |
| | | | MALESI E MADHE | Koplik | | 211 | 20,000 | 29,999 | 10,000 |
| | | | | Gruemire | | 268 | 80,000 | 80,999 | 1,000 |
| | | | | Qender | | 268 | 20,000 | 20,999 | 1,000 |
| | | | | Kastrat | | 269 | 40,000 | 40,999 | 1,000 |
| | | | | Kelmend | | 269 | 80,000 | 80,999 | 1,000 |
| | | | PUKE | Shkrel | | 269 | 60,000 | 60,999 | 1,000 |
| | | | | Puke | | 212 | 20,000 | 23,999 | 4,000 |
| | | | | Fushe - Arrez | | 271 | 20,000 | 23,999 | 4,000 |
| | | | | Rrape | | 271 | 80,000 | 80,999 | 1,000 |
| | | | | Gjegjan | | 272 | 70,000 | 70,999 | 1,000 |
| | | | | Qerret | | 272 | 20,000 | 20,999 | 1,000 |
| | | | | Qelez | | 272 | 50,000 | 50,999 | 1,000 |
| | | | | Fierze | | 273 | 40,000 | 40,999 | 1,000 |
| | | | | Iballe | | 273 | 20,000 | 20,999 | 1,000 |
| | | | | Blerim | | 273 | 60,000 | 60,999 | 1,000 |
| | | | Qafe Mali | | 273 | 80,000 | 80,999 | 1,000 | |
| 2 | RAJONI 2 | TROPOJE | Bajram Curri | | 213 | 22,000 | 26,999 | 5,000 | |
| | | | | Fshat-Tropoje | 274 | 20,000 | 20,999 | 1,000 | |
| | | | | Margegaj | 274 | 80,000 | 80,999 | 1,000 | |
| | | | | Llugaj | 274 | 60,000 | 60,999 | 1,000 | |
| | | | | Bujan | 275 | 20,000 | 20,999 | 1,000 | |
| | | | | Lekbibaj | 275 | 80,000 | 80,999 | 1,000 | |
| | | | | Bytyc | 275 | 60,000 | 60,999 | 1,000 | |
| | | | | Fierze | 275 | 40,000 | 40,999 | 1,000 | |
| | | | | Kukes | | 24 | 220,000 | 229,999 | 10,000 |
| | | | KUKES | Malzi | | 270 | 60,000 | 60,999 | 1,000 |
| | | | | Kolsh | | 270 | 20,000 | 20,999 | 1,000 |
| | | | | Surroj | | 270 | 40,000 | 40,999 | 1,000 |
| | | | | Arren | | 270 | 50,000 | 50,999 | 1,000 |
| | | | | Shtiqen | | 277 | 20,000 | 20,999 | 1,000 |
| | | | | Terthore | | 277 | 50,000 | 50,999 | 1,000 |
| | | | | Zapod | | 277 | 80,000 | 80,999 | 1,000 |
| | | | | Bicaj | | 278 | 20,000 | 20,999 | 1,000 |
| | | | | Shishtavec | | 278 | 70,000 | 70,999 | 1,000 |
| | | | | Topojan | | 278 | 50,000 | 50,999 | 1,000 |
| | | | | Ujmisht | | 279 | 40,000 | 40,999 | 1,000 |
| | | | | Bushtrice | | 279 | 60,000 | 60,999 | 1,000 |
| | | | | Kalis | | 279 | 80,000 | 80,999 | 1,000 |
| | | | Gryke Cajë | | 279 | 20,000 | 20,999 | 1,000 | |
| | HAS | Krume | | 214 | 20,000 | 23,999 | 4,000 | | |
| | | Golaj | | 276 | 50,000 | 50,999 | 1,000 | | |

| | | | | | | | |
|-----------|----------|---------------|---------------|--------|---------|---------|--------|
| | | | Golaj | 276 | 51,000 | 51,999 | 1,000 |
| | | | Fajze | 276 | 20,000 | 20,999 | 1,000 |
| | | | Gjinaj | 276 | 90,000 | 90,999 | 1,000 |
| 3 | RAJONI 3 | LEZHE | Lezhe | 215 | 20,000 | 29,999 | 10,000 |
| | | | Shengjin | 281 | 20,000 | 23,999 | 4,000 |
| | | | Balldre i Ri | 281 | 80,000 | 80,999 | 1,000 |
| | | | Dajc | 282 | 60,000 | 60,999 | 1,000 |
| | | | Kallmet | 282 | 20,000 | 20,999 | 1,000 |
| | | | Blinisht | 282 | 40,000 | 40,999 | 1,000 |
| | | | Ungrej | 282 | 80,000 | 80,999 | 1,000 |
| | | | Zejmen | 283 | 40,000 | 40,999 | 1,000 |
| | | | Shenkoll | 283 | 80,000 | 80,999 | 1,000 |
| | | | Kolsh | 283 | 20,000 | 20,999 | 1,000 |
| | | Rreshen | 216 | 20,000 | 24,999 | 5,000 | |
| | | Rubik | 284 | 20,000 | 23,999 | 4,000 | |
| | | Kthelle | 285 | 20,000 | 20,999 | 1,000 | |
| | | Selite | 285 | 60,000 | 60,999 | 1,000 | |
| | | Fan | 286 | 70,000 | 70,999 | 1,000 | |
| | | Orosh | 286 | 40,000 | 40,999 | 1,000 | |
| Kacinar | 286 | 20,000 | 20,999 | 1,000 | | | |
| 4 | RAJONI 4 | MAT | Burrel | 217 | 20,000 | 29,999 | 10,000 |
| | | | Klos | 287 | 22,000 | 23,999 | 2,000 |
| | | | Suc | 287 | 70,000 | 70,999 | 1,000 |
| | | | Lis | 287 | 80,000 | 80,999 | 1,000 |
| | | | Komsi | 288 | 40,000 | 40,999 | 1,000 |
| | | | Gurre | 288 | 60,000 | 60,999 | 1,000 |
| | | | Xiber | 288 | 80,000 | 80,999 | 1,000 |
| | | | Baz | 288 | 20,000 | 20,999 | 1,000 |
| | | | Rukaj | 289 | 40,000 | 40,999 | 1,000 |
| | | | Macukull | 289 | 80,000 | 80,999 | 1,000 |
| | | | Ulez | 289 | 20,000 | 20,999 | 1,000 |
| | | | Derjan | 289 | 60,000 | 60,999 | 1,000 |
| | | | Peshkopi | 218 | 20,000 | 29,999 | 10,000 |
| | | | Qender Tomin | 291 | 20,000 | 20,999 | 1,000 |
| | | Luzni | 291 | 80,000 | 80,999 | 1,000 | |
| | | Maqellarte | 292 | 30,000 | 30,999 | 1,000 | |
| | | Melan | 292 | 70,000 | 70,999 | 1,000 | |
| | | Kastriot | 293 | 20,000 | 20,999 | 1,000 | |
| | | Fushe Muher | 293 | 60,000 | 60,999 | 1,000 | |
| | | Selisht | 293 | 80,000 | 80,999 | 1,000 | |
| | | Arras | 294 | 20,000 | 20,999 | 1,000 | |
| | | Fushe Cidhen | 294 | 50,000 | 50,999 | 1,000 | |
| | | Lure | 294 | 80,000 | 80,999 | 1,000 | |
| | | Silove | 295 | 20,000 | 20,999 | 1,000 | |
| | | Kala e Dodes | 295 | 80,000 | 80,999 | 1,000 | |
| | | Zall Dardhe | 295 | 40,000 | 40,999 | 1,000 | |
| | | Zall Rec | 295 | 60,000 | 60,999 | 1,000 | |
| | | Bulqize | 219 | 20,000 | 24,999 | 5,000 | |
| | | Shupenze | 296 | 40,000 | 40,999 | 1,000 | |
| | | Zerqan | 296 | 70,000 | 70,999 | 1,000 | |
| | | Fushe-Bulqize | 296 | 20,000 | 20,999 | 1,000 | |
| | | Gjorice | 297 | 20,000 | 20,999 | 1,000 | |
| Ostren | 297 | 40,000 | 40,999 | 1,000 | | | |
| Martanesh | 297 | 70,000 | 70,999 | 1,000 | | | |
| Klenje | 297 | 60,000 | 60,999 | 1,000 | | | |
| 5 | RAJONI 5 | KURBIN | Laç | 53 | 220,000 | 229,999 | 10,000 |
| | | | Mamurras | 561 | 22,000 | 26,999 | 5,000 |
| | | | Milot | 562 | 20,000 | 20,999 | 1,000 |
| | | | Fushe Kuqe | 562 | 90,000 | 90,999 | 1,000 |
| | | KRUJE | Kruje | 511 | 20,000 | 29,999 | 10,000 |
| | | | Fushe - Kruje | 563 | 20,000 | 29,999 | 10,000 |
| | | | Nikel | 564 | 33,000 | 33,999 | 1,000 |
| | | | Nikel | 564 | 34,000 | 34,999 | 1,000 |
| | | | Bubq | 564 | 62,000 | 62,999 | 1,000 |
| | | | Thumane | 565 | 40,000 | 40,999 | 1,000 |
| | | DURRES | Cudhi | 565 | 90,000 | 90,999 | 1,000 |
| | | | Durres | 52 | 200,000 | 294,999 | 95,000 |
| | | | Shijak | 571 | 20,000 | 24,999 | 5,000 |
| | | | Manez | 572 | 20,000 | 23,999 | 4,000 |
| Sukth | 573 | 20,000 | 23,999 | 4,000 | | | |

| | | | | | | | | | | |
|--------------|---------------|--------|-------------|----------|-----------|-----------|---------|--------|--------|-------|
| | | KAVAJE | Rrashbull | 574 | 50,000 | 59,999 | 10,000 | | | |
| | | | Gjepalaj | 574 | 92,000 | 92,999 | 1,000 | | | |
| | | | Xhafzotaj | 575 | 50,000 | 59,999 | 10,000 | | | |
| | | | Maminas | 575 | 94,000 | 94,999 | 1,000 | | | |
| | | | Ishem | 576 | 90,000 | 90,999 | 1,000 | | | |
| | | | Katund i Ri | 576 | 50,000 | 59,999 | 10,000 | | | |
| | | | Kavaje | 55 | 230,000 | 249,999 | 20,000 | | | |
| | | | Rrogozhine | 577 | 20,000 | 24,999 | 5,000 | | | |
| | | | Golem | 578 | 55,000 | 55,999 | 1,000 | | | |
| | | | Synej | 578 | 40,000 | 40,999 | 1,000 | | | |
| | | | Luz i Vogel | 579 | 22,000 | 22,999 | 1,000 | | | |
| | | | Kryevidh | 579 | 60,000 | 60,999 | 1,000 | | | |
| | | | Helmes | 579 | 90,000 | 90,999 | 1,000 | | | |
| | | | Gose | 570 | 40,000 | 40,999 | 1,000 | | | |
| | | | Lekaj | 570 | 50,000 | 50,999 | 1,000 | | | |
| Sinaballaj | 570 | 92,000 | 92,999 | 1,000 | | | | | | |
| 6 | RAJONI 6 | TIRANE | Tirane | 4 | 2,200,000 | 2,499,999 | 300,000 | | | |
| | | | Kamez | 47 | 200,000 | 204,999 | 5,000 | | | |
| | | | Vore | 47 | 600,000 | 604,999 | 5,000 | | | |
| | | | Paskuqan | 47 | 445,000 | 445,999 | 1,000 | | | |
| | | | Zall-Herr | 47 | 540,000 | 540,999 | 1,000 | | | |
| | | | Berxulle | 47 | 880,000 | 880,999 | 1,000 | | | |
| | | | Preze | 47 | 980,000 | 980,999 | 1,000 | | | |
| | | | Kashar | 48 | 320,000 | 349,999 | 30,000 | | | |
| | | | Farke | 48 | 845,000 | 845,999 | 1,000 | | | |
| | | | Farke | 48 | 846,000 | 846,999 | 1,000 | | | |
| | | | Farke | 48 | 847,000 | 848,999 | 2,000 | | | |
| | | | Vaqar | 48 | 580,000 | 580,999 | 1,000 | | | |
| | | | Dajt | 48 | 990,000 | 990,999 | 1,000 | | | |
| | | | Ndroq | 48 | 680,000 | 680,999 | 1,000 | | | |
| | | | Peze | 48 | 780,000 | 780,999 | 1,000 | | | |
| | | | Krrabe | 49 | 790,000 | 790,999 | 1,000 | | | |
| | | | Berzhite | 49 | 590,000 | 590,999 | 1,000 | | | |
| | | | Peterele | 49 | 290,000 | 290,999 | 1,000 | | | |
| | | | Zall Bastar | 49 | 990,000 | 990,999 | 1,000 | | | |
| | | | Baldushk | 49 | 490,000 | 490,999 | 1,000 | | | |
| | | | Shengjergj | 49 | 890,000 | 890,999 | 1,000 | | | |
| | | | 7 | RAJONI 7 | PEQIN | Peqin | 512 | 20,000 | 24,999 | 5,000 |
| | | | | | | Pajove | 580 | 90,000 | 90,999 | 1,000 |
| | | | | | | Perparim | 580 | 30,000 | 30,999 | 1,000 |
| | | | | | | Gjocaj | 589 | 50,000 | 50,999 | 1,000 |
| Sheze | 589 | 90,000 | | | | 90,999 | 1,000 | | | |
| Karine | 589 | 22,000 | | | | 22,999 | 1,000 | | | |
| ELBASAN | Elbasan | 54 | | | 210,000 | 259,999 | 50,000 | | | |
| | Cerrik | 581 | | | 20,000 | 24,999 | 5,000 | | | |
| | Belsh | 582 | | | 20,000 | 23,999 | 4,000 | | | |
| | Bradashesh | 583 | | | 40,000 | 40,999 | 1,000 | | | |
| | Shirgjan | 583 | | | 82,000 | 82,999 | 1,000 | | | |
| | Labinot-Fushe | 584 | | | 22,000 | 22,999 | 1,000 | | | |
| | Labinot-Mal | 584 | | | 52,000 | 52,999 | 1,000 | | | |
| | Gracen | 584 | | | 92,000 | 92,999 | 1,000 | | | |
| | Funar | 584 | | | 82,000 | 82,999 | 1,000 | | | |
| | Shushice | 585 | | | 20,000 | 20,999 | 1,000 | | | |
| | Tregan | 585 | | | 62,000 | 62,999 | 1,000 | | | |
| | Gjinar | 585 | | | 72,000 | 72,999 | 1,000 | | | |
| | Zavaline | 585 | | | 92,000 | 92,999 | 1,000 | | | |
| | Gjergjan | 586 | | | 22,000 | 22,999 | 1,000 | | | |
| | Paper | 586 | | | 60,000 | 60,999 | 1,000 | | | |
| | Shales | 586 | | | 90,000 | 90,999 | 1,000 | | | |
| | Gostime | 587 | | | 42,000 | 42,999 | 1,000 | | | |
| | Mollas | 587 | | | 70,000 | 70,999 | 1,000 | | | |
| | Klos | 587 | | | 62,000 | 62,999 | 1,000 | | | |
| | Kajan | 588 | | | 60,000 | 60,999 | 1,000 | | | |
| | Grekan | 588 | | | 90,000 | 90,999 | 1,000 | | | |
| | Fierze | 588 | | | 40,000 | 40,999 | 1,000 | | | |
| | Rrase | 588 | | | 22,000 | 22,999 | 1,000 | | | |
| | GRAMSH | Gramsh | | | 513 | 20,000 | 24,999 | 5,000 | | |
| Pishaj | | 596 | | | 30,000 | 30,999 | 1,000 | | | |
| Skenderbegas | | 596 | | | 92,000 | 92,999 | 1,000 | | | |
| Tunje | | 596 | 72,000 | 72,999 | 1,000 | | | | | |

| | | | | | | | |
|---------------|----------|-------------|-----------|---------|---------|--------|-------|
| 8 | RAJONI 8 | LIBRAZHID | Sult | 596 | 62,000 | 62,999 | 1,000 |
| | | | Kushove | 596 | 82,000 | 82,999 | 1,000 |
| | | | Kukur | 597 | 62,000 | 62,999 | 1,000 |
| | | | Kodovjat | 597 | 30,000 | 30,999 | 1,000 |
| | | | Porocan | 597 | 52,000 | 52,999 | 1,000 |
| | | | Lenje | 597 | 92,000 | 92,999 | 1,000 |
| | | | Librazhd | 514 | 20,000 | 24,999 | 5,000 |
| | | | Prrenjas | 591 | 20,000 | 23,999 | 4,000 |
| | | | Qender | 592 | 30,000 | 30,999 | 1,000 |
| | | | Orenje | 593 | 52,000 | 52,999 | 1,000 |
| | | | Lunik | 593 | 22,000 | 22,999 | 1,000 |
| | | | Stebleve | 593 | 92,000 | 92,999 | 1,000 |
| | | | Hotolisht | 594 | 22,000 | 22,999 | 1,000 |
| | | | Polis | 594 | 70,000 | 70,999 | 1,000 |
| | | Stravaj | 594 | 90,000 | 90,999 | 1,000 | |
| | | Qukes | 595 | 30,000 | 30,999 | 1,000 | |
| | | Rajce | 595 | 80,000 | 80,999 | 1,000 | |
| | | Lushnje | 35 | 200,000 | 229,999 | 30,000 | |
| | | Divjake | 371 | 20,000 | 24,999 | 5,000 | |
| | | Fier Shegan | 372 | 60,000 | 60,999 | 1,000 | |
| | | Karbunare | 372 | 20,000 | 20,999 | 1,000 | |
| | | Ballagat | 372 | 90,000 | 90,999 | 1,000 | |
| | | Hysgjokaj | 372 | 80,000 | 80,999 | 1,000 | |
| | | Krutje | 373 | 20,000 | 20,999 | 1,000 | |
| | | Bubullime | 373 | 60,000 | 60,999 | 1,000 | |
| | | Allkaj | 373 | 90,000 | 90,999 | 1,000 | |
| | | Gradishte | 374 | 40,000 | 40,999 | 1,000 | |
| | | Kolonje | 374 | 70,000 | 70,999 | 1,000 | |
| Golem | 375 | 20,000 | 20,999 | 1,000 | | | |
| Remas | 375 | 80,000 | 80,999 | 1,000 | | | |
| Grabian | 375 | 60,000 | 60,999 | 1,000 | | | |
| Dushk | 376 | 20,000 | 20,999 | 1,000 | | | |
| Terbuf | 376 | 70,000 | 70,999 | 1,000 | | | |
| Fier | 34 | 200,000 | 249,999 | 50,000 | | | |
| Patos | 381 | 20,000 | 29,999 | 10,000 | | | |
| Roskovec | 382 | 20,000 | 24,999 | 5,000 | | | |
| Qender | 383 | 40,000 | 40,999 | 1,000 | | | |
| Mbrostar | 384 | 30,000 | 30,999 | 1,000 | | | |
| Libofsh | 384 | 80,000 | 80,999 | 1,000 | | | |
| Portez | 385 | 30,000 | 30,999 | 1,000 | | | |
| Zharrez | 385 | 90,000 | 90,999 | 1,000 | | | |
| Kurjan | 386 | 60,000 | 60,999 | 1,000 | | | |
| Strume | 386 | 70,000 | 70,999 | 1,000 | | | |
| Kuman | 386 | 20,000 | 20,999 | 1,000 | | | |
| Ruzhdie | 386 | 90,000 | 90,999 | 1,000 | | | |
| Frakull | 387 | 70,000 | 70,999 | 1,000 | | | |
| Cakran | 387 | 21,000 | 22,999 | 2,000 | | | |
| Cakran | 387 | 23,000 | 23,999 | 1,000 | | | |
| Levan | 388 | 30,000 | 30,999 | 1,000 | | | |
| Dermenas | 389 | 30,000 | 30,999 | 1,000 | | | |
| Topoje | 389 | 70,000 | 70,999 | 1,000 | | | |
| Ballsh | 313 | 20,000 | 24,999 | 5,000 | | | |
| Qender | 377 | 20,000 | 20,999 | 1,000 | | | |
| Hekal | 377 | 80,000 | 80,999 | 1,000 | | | |
| Greshice | 377 | 70,000 | 70,999 | 1,000 | | | |
| Fratar | 378 | 60,000 | 60,999 | 1,000 | | | |
| Aranitas | 378 | 20,000 | 20,999 | 1,000 | | | |
| Kute | 378 | 80,000 | 80,999 | 1,000 | | | |
| Selite | 378 | 50,000 | 50,999 | 1,000 | | | |
| Ngracan | 378 | 40,000 | 40,999 | 1,000 | | | |
| Berat | 32 | 230,000 | 259,999 | 30,000 | | | |
| Berat | 32 | 260,000 | 260,999 | 1,000 | | | |
| Ura Vajgurore | 361 | 20,000 | 23,999 | 4,000 | | | |
| Velabisht | 362 | 30,000 | 30,999 | 1,000 | | | |
| Roshnik | 362 | 80,000 | 80,999 | 1,000 | | | |
| Otlak | 363 | 30,000 | 30,999 | 1,000 | | | |
| Lumas | 363 | 70,000 | 70,999 | 1,000 | | | |
| Vertop | 364 | 20,000 | 20,999 | 1,000 | | | |
| Terpan | 364 | 70,000 | 70,999 | 1,000 | | | |
| Sinje | 365 | 20,000 | 20,999 | 1,000 | | | |

| | | | | | | | |
|----------------|-----------|----------|----------------|--------|---------|---------|--------|
| 9 | | KUCOVE | Cukalat | 365 | 70,000 | 70,999 | 1,000 |
| | | | Poshnje | 366 | 20,000 | 20,999 | 1,000 |
| | | | Kutalli | 366 | 80,000 | 80,999 | 1,000 |
| | | | Kuçove | 311 | 20,000 | 29,999 | 10,000 |
| | | | Perondi | 367 | 20,000 | 20,999 | 1,000 |
| | | | Kozare | 367 | 80,000 | 80,999 | 1,000 |
| | | SKRAPAR | Çorovode | 312 | 20,000 | 24,999 | 5,000 |
| | | | Cepan | 360 | 60,000 | 60,999 | 1,000 |
| | | | Gjërbes | 360 | 70,000 | 70,999 | 1,000 |
| | | | Potom | 360 | 40,000 | 40,999 | 1,000 |
| | | | Zhepe | 360 | 80,000 | 80,999 | 1,000 |
| | | | Leshnje | 360 | 20,000 | 20,999 | 1,000 |
| | | | Poliçan | 368 | 20,000 | 24,999 | 5,000 |
| | | | Bogove | 368 | 80,000 | 80,999 | 1,000 |
| Qender | 369 | 20,000 | 20,999 | 1,000 | | | |
| Vendreshe | 369 | 90,000 | 90,999 | 1,000 | | | |
| 10 | RAJONI 10 | POGRADEC | Pogradec | 83 | 210,000 | 229,999 | 20,000 |
| | | | Propisht | 860 | 60,000 | 60,999 | 1,000 |
| | | | Velcan | 860 | 90,000 | 90,999 | 1,000 |
| | | | Trebinje | 860 | 30,000 | 30,999 | 1,000 |
| | | | Bucimas | 868 | 40,000 | 40,999 | 1,000 |
| | | | Udenisht | 868 | 82,000 | 82,999 | 1,000 |
| | | | Cerrave | 869 | 40,000 | 40,999 | 1,000 |
| | | | Dardhas | 869 | 80,000 | 80,999 | 1,000 |
| | | KORCE | Korçe | 82 | 210,000 | 259,999 | 50,000 |
| | | | Maliq | 861 | 20,000 | 24,999 | 5,000 |
| | | | Qender | 862 | 50,000 | 50,999 | 1,000 |
| | | | Drenove | 863 | 42,000 | 42,999 | 1,000 |
| | | | Mollaj | 863 | 70,000 | 70,999 | 1,000 |
| | | | Voskop | 864 | 22,000 | 22,999 | 1,000 |
| | | | Voskopoje | 864 | 52,000 | 52,999 | 1,000 |
| | | | Vithkuq | 864 | 80,000 | 80,999 | 1,000 |
| | | | Lekas | 864 | 92,000 | 92,999 | 1,000 |
| | | | Pirg | 865 | 62,000 | 62,999 | 1,000 |
| | | | Gore | 865 | 22,000 | 22,999 | 1,000 |
| | | | Moglice | 865 | 90,000 | 90,999 | 1,000 |
| | | | Libonik | 866 | 50,000 | 50,999 | 1,000 |
| | | | Vreshtas | 866 | 90,000 | 90,999 | 1,000 |
| | | DEVOLL | Pojan | 867 | 40,000 | 40,999 | 1,000 |
| | | | Liçenas | 867 | 92,000 | 92,999 | 1,000 |
| | | | Bilisht | 811 | 20,000 | 24,999 | 5,000 |
| | | | Qender Bilisht | 873 | 40,000 | 40,999 | 1,000 |
| | | | Proger | 873 | 82,000 | 82,999 | 1,000 |
| | | KOLONJE | Hocisht | 874 | 40,000 | 40,999 | 1,000 |
| Miras | 874 | | 90,000 | 90,999 | 1,000 | | |
| Ersëke | 812 | | 22,000 | 24,999 | 3,000 | | |
| Leskovik | 871 | | 20,000 | 22,999 | 3,000 | | |
| Leskovik | 871 | | 72,000 | 72,999 | 1,000 | | |
| Barmash | 871 | | 82,000 | 82,999 | 1,000 | | |
| Novosele | 871 | | 92,000 | 92,999 | 1,000 | | |
| Qender(Ersëke) | 872 | | 22,000 | 22,999 | 1,000 | | |
| 11 | RAJONI 11 | VLORE | Mollas | 872 | 62,000 | 62,999 | 1,000 |
| | | | Clirim | 872 | 92,000 | 92,999 | 1,000 |
| | | | Vlore | 33 | 200,000 | 249,999 | 50,000 |
| | | | Orikum | 391 | 20,000 | 24,999 | 5,000 |
| | | | Selenice | 392 | 20,000 | 24,999 | 5,000 |
| | | | Himare | 393 | 20,000 | 24,999 | 5,000 |
| | | | Qender | 394 | 30,000 | 30,999 | 1,000 |
| | | | Novosele | 395 | 20,000 | 20,999 | 1,000 |
| | | | Shushice | 396 | 30,000 | 30,999 | 1,000 |
| | | | Armen | 396 | 80,000 | 80,999 | 1,000 |
| | | | Vllahine | 397 | 20,000 | 20,999 | 1,000 |
| | | | Kote | 397 | 80,000 | 80,999 | 1,000 |
| | | | Brataj | 398 | 40,000 | 40,999 | 1,000 |
| | | | Vranisht | 398 | 70,000 | 70,999 | 1,000 |
| RAJO | PERMET | Sevaster | 398 | 20,000 | 20,999 | 1,000 | |
| | | Permet | 813 | 20,000 | 24,999 | 5,000 | |
| | | Kelcyre | 875 | 22,000 | 24,999 | 3,000 | |
| | | Carshove | 876 | 90,000 | 90,999 | 1,000 | |
| | | Petran | 876 | 70,000 | 70,999 | 1,000 | |

| | | | | | | | |
|----|--|-------------|-------------------|-----|---------|---------|--------|
| 12 | | | Qender | 876 | 20,000 | 20,999 | 1,000 |
| | | | Frasher | 876 | 50,000 | 50,999 | 1,000 |
| | | | Dishnice | 877 | 20,000 | 20,999 | 1,000 |
| | | | Suke | 877 | 50,000 | 50,999 | 1,000 |
| | | | Ballaban | 877 | 80,000 | 80,999 | 1,000 |
| | | TEPELENE | Tepelene | 814 | 20,000 | 24,999 | 5,000 |
| | | | Memaliaj | 885 | 24,000 | 27,999 | 4,000 |
| | | | Fshat-Memaliaj | 885 | 80,000 | 80,999 | 1,000 |
| | | | Qender | 886 | 20,000 | 20,999 | 1,000 |
| | | | Kurvelesh | 886 | 80,000 | 80,999 | 1,000 |
| | | | Lopez | 886 | 90,000 | 90,999 | 1,000 |
| | | | Krahes | 887 | 40,000 | 40,999 | 1,000 |
| | | | Luftinje | 887 | 60,000 | 60,999 | 1,000 |
| | | | Qesarat | 887 | 20,000 | 20,999 | 1,000 |
| | | | Buz | 887 | 80,000 | 80,999 | 1,000 |
| | | GJIROKASTER | Gjirokaster | 84 | 250,000 | 269,999 | 20,000 |
| | | | Libohove | 881 | 21,000 | 22,999 | 2,000 |
| | | | Qender Libohove | 881 | 92,000 | 92,999 | 1,000 |
| | | | Cepo | 882 | 30,000 | 30,999 | 1,000 |
| | | | Lazarat | 882 | 72,000 | 72,999 | 1,000 |
| | | | Picar | 882 | 60,000 | 60,999 | 1,000 |
| | | | Antigone | 882 | 90,000 | 90,999 | 1,000 |
| | | | Lunxheri | 883 | 20,000 | 20,999 | 1,000 |
| | | | Pogon | 883 | 90,000 | 90,999 | 1,000 |
| | | | Odrie | 883 | 62,000 | 62,999 | 1,000 |
| | | | Zagorie | 883 | 70,000 | 70,999 | 1,000 |
| | | | Dropull i Poshtem | 884 | 20,000 | 20,999 | 1,000 |
| | | | Dropull i Siperem | 884 | 70,000 | 70,999 | 1,000 |
| | | SARANDE | Sarande | 85 | 220,000 | 229,999 | 10,000 |
| | | | Konispol | 891 | 20,000 | 23,999 | 4,000 |
| | | | Xarre | 891 | 62,000 | 62,999 | 1,000 |
| | | | Markat | 891 | 82,000 | 82,999 | 1,000 |
| | | | Aliko | 892 | 22,000 | 22,999 | 1,000 |
| | | | Lukove | 892 | 70,000 | 70,999 | 1,000 |
| | | | Ksamil | 893 | 20,000 | 20,999 | 1,000 |
| | | | Ksamil | 893 | 21,000 | 21,999 | 1,000 |
| | | | Livadhja | 894 | 40,000 | 40,999 | 1,000 |
| | | | Dhiver | 894 | 70,000 | 70,999 | 1,000 |
| | | DELVINE | Delvine | 815 | 20,000 | 23,999 | 4,000 |
| | | | Finiq | 895 | 22,000 | 22,999 | 1,000 |
| | | | Mesopotam | 895 | 52,000 | 52,999 | 1,000 |
| | | | Vergo | 895 | 80,000 | 80,999 | 1,000 |

ANEKS 18 NUMERACIONI I OPERATORIT PËRFITUES

Numeracioni si dhe detyrimi i terminimit do të përditësohet në vazhdimësi me konfirmime zyrtare

ANEKS 19 NUMERACIONI I ORRKP DHE OSHKP KOMBËTAR

ORRKP (fiks/mobile) të interkonektuar me ONE Albania dhe OSHKP të aksesuar me rrjetin ONE Albania.

Numeracioni si dhe detyrimi i terminimit do të përditësohet në vazhdimësi me konfirmime zyrtare në varësi të ndryshimeve dhe marrëveshjeve me operatorët përkatës.

| Nr | OPERATORI | RAJONI | Zona e operimit | | NDC | Seria numerike | | *Terminim Kombetar |
|----|--------------|----------|-----------------|-----------------------|--------|----------------|---------|--------------------|
| | | | Bashkia | Njesia Administrative | | Fillimi | Mbarimi | Lek/min |
| | | | | | | | | |
| 1 | VODAFONE FIX | Shkoder | Shkoder | | 22 | 800000 | 809999 | 0.7 |
| | | | Fushe Arrez | | 271 | 60000 | 60999 | 0.7 |
| | | | Puke | | 212 | 62000 | 62999 | 0.7 |
| | | | Koplik | | 211 | 53000 | 53999 | 0.7 |
| | | | Vau Dejes | | 261 | 42000 | 42999 | 0.7 |
| | | Kukes | Krume | | 214 | 60000 | 60999 | 0.7 |
| | | | Kukes | | 24 | 620000 | 620999 | 0.7 |
| | | | Bajram /curri | | 213 | 62000 | 62999 | 0.7 |
| | | Lezhe | Lezhe | | 215 | 40000 | 45999 | 0.7 |
| | | | | Shengjin | 281 | 40000 | 41999 | 0.7 |
| | | | | Balldre | 281 | 70000 | 71999 | 0.7 |
| | | | Rreshen | | 216 | 62000 | 62999 | 0.7 |
| | | | Rubik | | 284 | 72000 | 72999 | 0.7 |
| | | Peshkopi | Bulqize | | 219 | 62000 | 62999 | 0.7 |
| | | | Peshkopi | | 218 | 44000 | 44999 | 0.7 |
| | | | Burrel | | 217 | 62000 | 62999 | 0.7 |
| | | | Klos | | 287 | 42000 | 42999 | 0.7 |
| | | Durrës | Lac | | 53 | 600000 | 604999 | 0.7 |
| | | | Durrës | | 52 | 900000 | 909999 | 0.7 |
| | | | Shijak | | 571 | 60000 | 61999 | 0.7 |
| | | | Manez | | 572 | 50000 | 51999 | 0.7 |
| | | | Sukth | | 573 | 70000 | 71999 | 0.7 |
| | | | Kavajë | | 55 | 900000 | 904999 | 0.7 |
| | | | Kruje | | 511 | 80000 | 81999 | 0.7 |
| | | | Fushe-Kruje | | 563 | 30000 | 31999 | 0.7 |
| | | | Rogozhine | | 577 | 52000 | 52999 | 0.7 |
| | | | Mamurras | | 561 | 70000 | 70999 | 0.7 |
| | | Tirane | Tiranë | | 4 | 4500000 | 4519999 | 0.7 |
| | | | Tiranë | | 4 | 4520000 | 4549999 | 0.7 |
| | | | Kamez | | 47 | 220000 | 224999 | 0.7 |
| | | | Vore | | 47 | 640000 | 644999 | 0.7 |
| | | | | Kashar | 48 | 240000 | 244999 | 0.7 |
| | Paskuqan | | 47 | 480000 | 481999 | 0.7 | | |
| | Zall-Herr | | 47 | 520000 | 521999 | 0.7 | | |

| | | | | | | | |
|---|-------------|----------|---------------|-------|--------|--------|-----|
| | | | Berxulle | 47 | 840000 | 841999 | 0.7 |
| | | | Peze | 48 | 730000 | 731999 | 0.7 |
| | | | Vaqarr | 48 | 550000 | 551999 | 0.7 |
| | | | Dajt | 48 | 970000 | 971999 | 0.7 |
| | | | Petrole | 49 | 230000 | 231999 | 0.7 |
| | | | Baldushk | 49 | 420000 | 421999 | 0.7 |
| | | | Berzhite | 49 | 540000 | 541999 | 0.7 |
| | Elbasan | | Elbasan | 54 | 510000 | 519999 | 0.7 |
| | | | Belsh | 582 | 44000 | 44999 | 0.7 |
| | | | Cerrik | 581 | 44000 | 44999 | 0.7 |
| | | | Gramsh | 513 | 54000 | 54999 | 0.7 |
| | | | Librazhd | 514 | 80000 | 80999 | 0.7 |
| | | | Prrenjas | 591 | 44000 | 44999 | 0.7 |
| | | | Peqin | 512 | 54000 | 54999 | 0.7 |
| | Fier | | Roskovec | 382 | 60000 | 60999 | 0.7 |
| | | | Fier | 34 | 600000 | 609999 | 0.7 |
| | | | Patos | 381 | 40000 | 41999 | 0.7 |
| | | | Lushnje | 35 | 700000 | 705999 | 0.7 |
| | | | Divjake | 371 | 60000 | 60999 | 0.7 |
| | | | Balsh | 313 | 60000 | 60999 | 0.7 |
| | Berat | | Berat | 32 | 500000 | 505999 | 0.7 |
| | | | Ura-Vajgurore | 361 | 40000 | 41999 | 0.7 |
| | | | Kucove | 311 | 72000 | 72999 | 0.7 |
| | | | Corovode | 312 | 60000 | 60999 | 0.7 |
| | | | Polican | 368 | 62000 | 62999 | 0.7 |
| | Korçë | | Korçë | 82 | 500000 | 509999 | 0.7 |
| | | | Pogradec | 83 | 600000 | 605999 | 0.7 |
| | | | Bilisht | 811 | 54000 | 54999 | 0.7 |
| | | | Erseke | 812 | 70000 | 70999 | 0.7 |
| | | | Leskovik | 871 | 42000 | 42999 | 0.7 |
| | | | Maliq | 861 | 44000 | 44999 | 0.7 |
| | Vlore | | Vlore | 33 | 600000 | 609999 | 0.7 |
| | | | Orikum | 391 | 40000 | 41999 | 0.7 |
| | | | Himare | 393 | 50000 | 51999 | 0.7 |
| | | | Novosele | 395 | 50000 | 51999 | 0.7 |
| | | | Selenice | 392 | 60000 | 60999 | 0.7 |
| | Gjirokaster | | Delvine | 815 | 72000 | 72999 | 0.7 |
| | | | Gjirokaster | 84 | 820000 | 820999 | 0.7 |
| | | | Libohove | 881 | 62000 | 62999 | 0.7 |
| | | | Permet | 813 | 72000 | 72999 | 0.7 |
| | | | Kelcyre | 875 | 62000 | 62999 | 0.7 |
| | | | Konispol | 891 | 46000 | 46999 | 0.7 |
| | | | Sarande | 85 | 820000 | 820999 | 0.7 |
| | | | Memaliaj | 885 | 62000 | 62999 | 0.7 |
| | | Tepelene | 814 | 72000 | 72999 | 0.7 | |
| 2 | ABISSNET | Shkoder | Koplik | 211 | 50000 | 50999 | 0.7 |

| | | | | | | | | |
|---|-----|-------------|-------------|-----------|---------|---------|--------|-----|
| | | Shkoder | | 22 | 900000 | 901999 | 0.7 | |
| | | Lezhe | | 215 | 70000 | 70999 | 0.7 | |
| | | Peshkopi | Bulqize | 219 | 64000 | 64999 | 0.7 | |
| | | | Peshkopi | 218 | 40000 | 40999 | 0.7 | |
| | | Durrës | Kruje | 511 | 70000 | 70999 | 0.7 | |
| | | | Fushe-Kruje | 563 | 60000 | 60999 | 0.7 | |
| | | | Durrës | 52 | 800000 | 801999 | 0.7 | |
| | | | Kavaje | 55 | 800000 | 801999 | 0.7 | |
| | | | Lac | 53 | 500000 | 500999 | 0.7 | |
| | | Tiranë | Tiranë | 4 | 4300000 | 4343999 | 0.7 | |
| | | | Kamez | 47 | 270000 | 270999 | 0.7 | |
| | | | Vorë | 47 | 670000 | 670999 | 0.7 | |
| | | | | Paskuqan | 47 | 460000 | 460999 | 0.7 |
| | | | | Kashar | 48 | 230000 | 230999 | 0.7 |
| | | | Petrelë | 49 | 220000 | 220999 | 0.7 | |
| | | Elbasan | Librazhd | 514 | 41000 | 41999 | 0.7 | |
| | | | Gramsh | 513 | 41000 | 41999 | 0.7 | |
| | | | Cerrik | 581 | 42000 | 42999 | 0.7 | |
| | | | Elbasan | 54 | 400000 | 400999 | 0.7 | |
| | | Fier | Lushnje | 35 | 410000 | 410999 | 0.7 | |
| | | | Fier | 34 | 410000 | 411999 | 0.7 | |
| | | Berat | Berat | 32 | 410000 | 410999 | 0.7 | |
| | | | Berat | 32 | 411000 | 412999 | 0.7 | |
| | | | Kucove | 311 | 74000 | 74999 | 0.7 | |
| | | Korçë | Korçë | 82 | 400000 | 401999 | 0.7 | |
| | | | Pogradec | 83 | 620000 | 621999 | 0.7 | |
| | | Vlorë | Vlorë | 33 | 800000 | 800999 | 0.7 | |
| | | | Himare | 393 | 40000 | 40999 | 0.7 | |
| | | Gjirokastrë | Tepelene | 814 | 41000 | 41999 | 0.7 | |
| | | | Sarandë | 85 | 410000 | 410999 | 0.7 | |
| | | | Gjirokastrë | 84 | 410000 | 410999 | 0.7 | |
| 3 | ASC | Tiranë | Tiranë | 4 | 4800000 | 4829999 | 0.7 | |
| | | | Kamëz | 47 | 250000 | 253999 | 0.7 | |
| | | | Vorë | 47 | 650000 | 651999 | 0.7 | |
| | | | | Bërshullë | 47 | 820000 | 821999 | 0.7 |
| | | | | Paskuqan | 47 | 450000 | 451999 | 0.7 |
| | | | | Prezë | 47 | 910000 | 912999 | 0.7 |
| | | | | Zall-Herr | 47 | 510000 | 511999 | 0.7 |
| | | | | Dajç | 48 | 950000 | 951999 | 0.7 |
| | | | | Farkë | 48 | 890000 | 892999 | 0.7 |
| | | | | Kashar | 48 | 220000 | 220999 | 0.7 |
| | | | | Ndroq | 48 | 630000 | 630999 | 0.7 |
| | | | | Pezë | 48 | 710000 | 711999 | 0.7 |
| | | | | Vaqarr | 48 | 530000 | 530999 | 0.7 |
| | | | | Bërzhitë | 49 | 520000 | 520999 | 0.7 |
| | | | | Krrabë | 49 | 700000 | 701999 | 0.7 |
| | | | | Petrelë | 49 | 210000 | 210999 | 0.7 |

| | | | | | | | | |
|----|-------------------------|---------|--------------|------------|---------|---------|---------|-----|
| | | | Shëngjergj | 49 | 800000 | 801999 | 0.7 | |
| | | | Zall-Bastar | 49 | 900000 | 900999 | 0.7 | |
| | | Lezhë | Lezhë | 215 | 90000 | 91999 | 0.7 | |
| | | Elbasan | Elbasan | 54 | 700000 | 705999 | 0.7 | |
| | | Durrës | Durrës | 52 | 700000 | 708999 | 0.7 | |
| | | | Shijak | 571 | 40000 | 40999 | 0.7 | |
| | | | Manez | 572 | 40000 | 40999 | 0.7 | |
| | | | Sukth | 573 | 50000 | 50999 | 0.7 | |
| | | | Gjepalaj | 574 | 83000 | 84999 | 0.7 | |
| | | | Rrashbull | 574 | 40000 | 41999 | 0.7 | |
| | | | Maminas | 575 | 90000 | 90999 | 0.7 | |
| | | | Xhafzotaj | 575 | 40000 | 40999 | 0.7 | |
| | | | Ishëm | 576 | 80000 | 80999 | 0.7 | |
| | | | Katund i Ri | 576 | 40000 | 40999 | 0.7 | |
| | | Kavajë | Kavajë | 55 | 600000 | 601999 | 0.7 | |
| | | | Golem | 578 | 60000 | 60999 | 0.7 | |
| | | Korçë | Korçë | 82 | 700000 | 704999 | 0.7 | |
| 4 | BLETA | Durres | Durres | 52 | 610000 | 611999 | 0.7 | |
| 5 | DOVA | Shkoder | Shkoder | 22 | 620000 | 620999 | 0.7 | |
| | | | Ana e Malit | 262 | 90000 | 90999 | 0.7 | |
| 6 | EDEN | Fier | Fier | 34 | 510000 | 510999 | 0.7 | |
| | | | Qender | 383 | 20000 | 21999 | 0.7 | |
| | | | Mbrostar | 384 | 20000 | 20999 | 0.7 | |
| | | | Portez | 385 | 20000 | 20999 | 0.7 | |
| | | | Dermenas | 389 | 20000 | 20999 | 0.7 | |
| 7 | EGIS-TEL 2004 | Fier | Kolonje | 374 | 73000 | 73999 | 0.7 | |
| | | | Bubullime | 373 | 62000 | 62999 | 0.7 | |
| 8 | EJ & BI | Shkoder | Shkoder | 22 | 600000 | 600999 | 0.7 | |
| | | | Vau i Dejes | 261 | 40000 | 40999 | 0.7 | |
| | | | Berdice | 266 | 70000 | 70999 | 0.7 | |
| 9 | ELCOM | Elbasan | Bradashesh | 583 | 20000 | 20999 | 0.7 | |
| | | | Gostime | 587 | 30000 | 30999 | 0.7 | |
| 10 | ELITE TELEKOMUNICATIONS | Tirane | Tirane | 4 | 5050000 | 5052999 | 0.7 | |
| 11 | ENET | Elbasan | Elbasan | 54 | 810000 | 810999 | 0.7 | |
| | | Tirane | Tirane | 4 | 6700000 | 6700999 | 0.7 | |
| 12 | ESDE CONSULTING | Tirane | Tirane | Vaqarr | 4 | 4850000 | 4850999 | 0.7 |
| | | Elbasan | | Bradashesh | 583 | 42000 | 42.999 | 0.7 |
| | | Vlore | Vlore | Vlore | 33 | 720000 | 720.999 | 0.7 |
| | | Kavaje | Kavaje | Rrogozhine | 577 | 46000 | 46.999 | 0.7 |
| | | | Peqin | | 512 | 56000 | 56.999 | 0.7 |
| 13 | TELEKOM--KO | Korçë | | Bucimas | 868 | 20000 | 20999 | 0.7 |
| | | | | Drenove | 863 | 20000 | 20999 | 0.7 |
| | | | Pogradec | Cerrave | 869 | 30000 | 30999 | 0.7 |
| 14 | FBD | Shkoder | Shkoder | | 22 | 720000 | 720999 | 0.7 |
| | | | Bajram Curri | | 213 | 60000 | 60999 | 0.7 |
| | | | Pukë | | 212 | 60000 | 60999 | 0.7 |
| | | Kukes | Kukës | | 24 | 600000 | 600999 | 0.7 |

| | | | | | | | | | |
|-------------|---------------|----------|---------------|---------------|--------|------------|------------|------------|------------|
| | | Lezhe | Lezhë | | 215 | 93000 | 93999 | 0.7 | |
| | | | Rrëshen | | 216 | 60000 | 60999 | 0.7 | |
| | | | Rubik | | 284 | 70000 | 70999 | 0.7 | |
| | | Peshkopi | Burrel | | 217 | 60000 | 60999 | 0.7 | |
| | | | Klos | | 287 | 40000 | 40999 | 0.7 | |
| | | | Peshkopi | | 218 | 42000 | 42999 | 0.7 | |
| | | | Bulqizë | | 219 | 60000 | 60999 | 0.7 | |
| | | Durrës | Fushë Krujë | | 563 | 62000 | 62999 | 0.7 | |
| | | | Durrës | | 52 | 430000 | 430999 | 0.7 | |
| | | | Manëz | | 572 | 42000 | 42999 | 0.7 | |
| | | | Sukth | | 573 | 42000 | 42999 | 0.7 | |
| | | | | Golem | | 578 | 54000 | 54999 | 0.7 |
| | | Tiranë | Tiranë | | 4 | 5800000 | 5800999 | 0.7 | |
| | | | Kamëz | | 47 | 235000 | 235999 | 0.7 | |
| | | Elbasan | Peqin | | 512 | 52000 | 52999 | 0.7 | |
| | | | Elbasan | | 54 | 410000 | 410999 | 0.7 | |
| | | | Belsh | | 582 | 42000 | 42999 | 0.7 | |
| | | | | Labinot Fushë | | 584 | 29000 | 29999 | 0.7 |
| | | | | Shushicë | | 585 | 26000 | 26999 | 0.7 |
| | | | | Mollas | | 587 | 82000 | 82999 | 0.7 |
| | | | Gramsh | | 513 | 52000 | 52999 | 0.7 | |
| | | | | Lenjë | | 597 | 99000 | 99999 | 0.7 |
| | | | Prrenjas | | 591 | 42000 | 42999 | 0.7 | |
| | | Fier | Lushnjë | | 35 | 460000 | 460999 | 0.7 | |
| | | | Fier | | 34 | 430000 | 430999 | 0.7 | |
| | | Berat | Berat | | 32 | 610000 | 610999 | 0.7 | |
| | | | Ura Vajgurore | | 361 | 70000 | 70999 | 0.7 | |
| | | | Kuçovë | | 311 | 70000 | 70999 | 0.7 | |
| | | | Poliçan | | 368 | 60000 | 60999 | 0.7 | |
| | | Korçë | Pogradec | | 83 | 520000 | 520999 | 0.7 | |
| | | | Korçë | | 82 | 520000 | 520999 | 0.7 | |
| | | | Maliq | | 861 | 42000 | 42999 | 0.7 | |
| | | | Bilisht | | 811 | 52000 | 52999 | 0.7 | |
| Vlore | Himarë | | 393 | 42000 | 42999 | 0.7 | | | |
| Gjirokaster | Përmet | | 813 | 70000 | 70999 | 0.7 | | | |
| | Këlcyrë | | 875 | 60000 | 60999 | 0.7 | | | |
| | Tepelenë | | 814 | 70000 | 70999 | 0.7 | | | |
| | Memaliaj | | 885 | 60000 | 60999 | 0.7 | | | |
| | Gjirokastër | | 84 | 800000 | 800999 | 0.7 | | | |
| | Libohovë | | 881 | 60000 | 60999 | 0.7 | | | |
| | Sarandë | | 85 | 800000 | 800999 | 0.7 | | | |
| | Konispol | | 891 | 44000 | 44999 | 0.7 | | | |
| | | Ksamil | | 893 | 42000 | 42999 | 0.7 | | |
| | Delvinë | | 815 | 70000 | 70999 | 0.7 | | | |
| 15 | FJOERS ONLINE | Tiranë | Tiranë | | 4 | 5400000 | 5400999 | 0.7 | |

| | | | | | | | | |
|-------------|------------------------|----------|--------------|-------------|--------|---------|---------|-----|
| | | | | Ndroq | 48 | 620000 | 620999 | 0.7 |
| 16 | INFO TELECOM | Tirane | Tiranë | | 4 | 5600000 | 5609999 | 0.7 |
| | | Durres | Durres | | 52 | 410000 | 410999 | 0.7 |
| 17 | MC NETWORKING | Tirane | Tiranë | | 4 | 5350000 | 5354999 | 0.7 |
| 18 | MOBITEL COMMUNICATIONS | Shkoder | Shkoder | | 22 | 820000 | 820999 | 0.7 |
| | | Kukes | Kukes | | 24 | 700000 | 700999 | 0.7 |
| | | Tropoje | Bajram Cuuri | | 21 | 364000 | 364999 | 0.7 |
| | | Lezhe | Lezhë | | 215 | 72000 | 72999 | 0.7 |
| | | Mat | Burrel | | 21 | 765000 | 765999 | 0.7 |
| | | Peshkopi | Peshkopi | | 218 | 46000 | 46999 | 0.7 |
| | | Durres | Durrës | | 52 | 460000 | 460999 | 0.7 |
| | | | Kruje | Fushe Kruje | 563 | 70000 | 70999 | 0.7 |
| | | Kavaje | Kavaje | | 55 | 630000 | 630999 | 0.7 |
| | | | Rrogozhine | | 57 | 754000 | 754999 | 0.7 |
| | | Tirane | Tiranë | | 4 | 4200000 | 4209999 | 0.7 |
| | | | | Kashar | 48 | 300000 | 303999 | 0.7 |
| | | Elbasan | Elbasan | | 54 | 500000 | 500999 | 0.7 |
| | | Peqin | | | 51 | 257000 | 257999 | 0.7 |
| | | Fier | Lushnjë | | 35 | 720000 | 720999 | 0.7 |
| | | | Fier | | 34 | 620000 | 620999 | 0.7 |
| | | Berat | Kucove | | 311 | 80000 | 80999 | 0.7 |
| | | | Berat | | 32 | 430000 | 430999 | 0.7 |
| | | Korçë | Korçe | | 82 | 620000 | 620999 | 0.7 |
| | | | Drenove | | 86 | 327000 | 327999 | 0.7 |
| | | | Bilisht | | 811 | 53000 | 53999 | 0.7 |
| | | | Leskovik | | 871 | 41000 | 41999 | 0.7 |
| | | Vlore | Vlore | | 33 | 700000 | 700999 | 0.7 |
| Gjirokaster | Përmet | | 813 | 71000 | 71999 | 0.7 | | |
| | Kelcyre | | 875 | 61000 | 61999 | 0.7 | | |
| | Tepelene | | 814 | 71000 | 71999 | 0.7 | | |
| | Gjirokaster | | 84 | 810000 | 810999 | 0.7 | | |
| Sarande | Sarande | | 85 | 630000 | 630999 | 0.7 | | |
| 19 | NISATEL | Shkoder | Shkoder | Shkoder | 22 | 420000 | 421999 | 0.7 |
| | | Durres | Durres | | 52 | 420000 | 421999 | 0.7 |
| | | Tirane | Tiranë | | 4 | 4420000 | 4423999 | 0.7 |
| | | Elbasan | Elbasan | Elbasan | 54 | 420000 | 421999 | 0.7 |
| | | Fier | Fier | Fier | 34 | 420000 | 421999 | 0.7 |
| | | Korçë | Korçe | Korce | 82 | 420000 | 421999 | 0.7 |
| | | Vlore | Vlore | | 33 | 400000 | 439999 | 0.7 |
| | | | | Shushice | 396 | 20000 | 20999 | 0.7 |
| | | | | Novosele | 395 | 30000 | 31999 | 0.7 |
| | | | | Armen | 396 | 70000 | 70999 | 0.7 |
| | | | | Kote | 397 | 70000 | 70999 | 0.7 |
| | | Lezhë | Lezhë | | 215 | 46000 | 46999 | 0.7 |
| | Himare | | 393 | 43000 | 43999 | 0.7 | | |
| | Sarande | | 85 | 420000 | 420999 | 0.7 | | |
| 20 | NEOFONE | Tirane | Tiranë | | 4 | 5300000 | 5303999 | 0.7 |

| | | | | | | | | | | |
|--------|----------------------|--------------|--------------|------------------------|----------|-----------|-----------|---------|--------|--------|
| 21 | PROTON COMMUNICATION | Tirane | Tirane | Tirane | 4 | 4.650.000 | 4.650.999 | 0.7 | | |
| 22 | TIBO COMMUNICATION | Shkoder | Shkoder | | 22 | 440000 | 449999 | 0.7 | | |
| | | | Kukes | Kukës | | 24 | 800000 | 800999 | 0.7 | |
| | | Bajram Curri | | | 213 | 80000 | 80999 | 0.7 | | |
| | | Lezhe | Lezhë | | 215 | 80000 | 80999 | 0.7 | | |
| | | Peshkopi | Burrel | | 217 | 70000 | 70999 | 0.7 | | |
| | | | Bulqizë | | 219 | 90000 | 90999 | 0.7 | | |
| | | Durres | Krujë | | 511 | 92000 | 92999 | 0.7 | | |
| | | Elbasan | Elbasan | | 54 | 720000 | 720999 | 0.7 | | |
| | | Fier | Fier | | 34 | 800000 | 800999 | 0.7 | | |
| | | Fier | Lushnjë | | 35 | 900000 | 900999 | 0.7 | | |
| | | Berat | Berat | | 32 | 900000 | 900999 | 0.7 | | |
| | | Korçë | Korçë | | 82 | 720000 | 720999 | 0.7 | | |
| | | | Pogradec | | 83 | 900000 | 900999 | 0.7 | | |
| | | Vlore | Vlorë | | 33 | 900000 | 900999 | 0.7 | | |
| | | Gjirokaster | Gjirokastrër | | 84 | 900000 | 900999 | 0.7 | | |
| | | | Sarandë | | 85 | 900000 | 900999 | 0.7 | | |
| | | Tirane | Tirane | Tiranë | | 4 | 4400000 | 4419999 | 0.7 | |
| | | | | Vore | | 47 | 630000 | 630999 | 0.7 | |
| | | | | | Paskuqan | | 47 | 420000 | 420999 | 0.7 |
| | | | | | Berxulle | | 47 | 800000 | 800999 | 0.7 |
| | | | | | Kashar | | 48 | 200000 | 202999 | 0.7 |
| | | | | | Vaqarr | | 48 | 500000 | 500999 | 0.7 |
| | | | | | Ndroq | | 48 | 600000 | 600999 | 0.7 |
| | | | | | Farke | | 48 | 821000 | 821999 | 0.7 |
| | | | | | Dajt | | 48 | 910000 | 910999 | 0.7 |
| | | | | | Dajt | | 48 | 920000 | 920999 | 0.7 |
| | | | | | Berzhite | | 49 | 510000 | 510999 | 0.7 |
| | | | | Durres | Durres | Durres | | 52 | 500000 | 509999 |
| Sukth | | 573 | 40000 | | | 40999 | 0.7 | | | |
| | Rrashbull | | 574 | | | 22000 | 24999 | 0.7 | | |
| | Gjepalaj | | 574 | | | 80000 | 80999 | 0.7 | | |
| | Xhafzotaj | | 575 | | | 20000 | 20999 | 0.7 | | |
| | Maminas | | 575 | | | 80000 | 80999 | 0.7 | | |
| | Katund i Ri | | 576 | | | 20000 | 21999 | 0.7 | | |
| Kavaje | | 55 | 500000 | | | 504999 | 0.7 | | | |
| | Gose | | 570 | | | 20000 | 20999 | 0.7 | | |
| | Synej | | 578 | | | 24000 | 24999 | 0.7 | | |
| | Golem | | 578 | | | 62000 | 63999 | 0.7 | | |
| | Luz i Vogel | | 579 | | | 20000 | 20999 | 0.7 | | |
| | Kryevidh | | 579 | 50000 | 50999 | 0.7 | | | | |
| 23 | SABATEL | Vlore | Vlore | | 33 | 710000 | 711999 | 0.7 | | |
| | | | | Komuna Qender (Babice) | 394 | 20000 | 22999 | 0.7 | | |
| 24 | SELCOM | Tirane | Tiranë | | 4 | 4100000 | 4109999 | 0.7 | | |

| | | | | | | | |
|---------|-----------------|-------------|-------------------|--------|---------|---------|-----|
| | | | Farke (Tirane) | 48 | 830000 | 830999 | 0.7 |
| | | Durres | Golem (Kavaje) | 578 | 80000 | 80999 | 0.7 |
| | | Elbasan | Elbasan | 54 | 710000 | 711999 | 0.7 |
| | | Kavaje | Kavaje | 55 | 620000 | 620999 | 0.7 |
| | | Durres | Durres | 52 | 520000 | 521999 | 0.7 |
| | | Elbasan | Librazhd | 514 | 82000 | 82999 | 0.7 |
| | | Korçë | Korçë | 82 | 610000 | 611999 | 0.7 |
| | | | Pogradec | 83 | 800000 | 800999 | 0.7 |
| 25 | SINTEL | Gjirokaster | Antigone | 882 | 93000 | 93999 | 0.7 |
| | | | Lazarat | 882 | 70000 | 70999 | 0.7 |
| | | | Dropull i Poshtem | 884 | 30000 | 32999 | 0.7 |
| | | | Dropull i Siperem | 884 | 90000 | 90999 | 0.7 |
| | | | Qender Libohove | 881 | 90000 | 90999 | 0.7 |
| | | | Odrije | 883 | 60000 | 60999 | 0.7 |
| | | | Cepo | 882 | 20000 | 20999 | 0.7 |
| | | | Ksamil | 893 | 40000 | 40999 | 0.7 |
| | | | Livadhja | 894 | 20000 | 20999 | 0.7 |
| | | | Aliko | 892 | 30000 | 31999 | 0.7 |
| | | | Markat | 891 | 90000 | 90999 | 0.7 |
| | | | Xarre | 891 | 70000 | 70999 | 0.7 |
| | | | Finiq | 895 | 20000 | 20999 | 0.7 |
| | | | Mesopotam | 895 | 60000 | 60999 | 0.7 |
| 26 | TELE.CO.ALBANIA | Tirane | Tiranë | 4 | 5200000 | 5209999 | 0.7 |
| | | | Kashar | 48 | 210000 | 210999 | 0.7 |
| | | | Paskuqan | 47 | 440000 | 440999 | 0.7 |
| | | Fier | Fier | 34 | 500000 | 504999 | 0.7 |
| | | | Patos | 381 | 70000 | 70999 | 0.7 |
| | | | Levan | 388 | 20000 | 21999 | 0.7 |
| | | | Portez | 385 | 40000 | 40999 | 0.7 |
| | | | Qender | 383 | 30000 | 30999 | 0.7 |
| | | | Zharrez | 385 | 80000 | 80999 | 0.7 |
| | | | Mbrostar | 384 | 40000 | 40999 | 0.7 |
| 27 | TELESYS-AB | Durres | Durres | 52 | 620000 | 620999 | 0.7 |
| | | | Kruje | 511 | 90000 | 90999 | 0.7 |
| | | Tirane | Tirane | 4 | 4920000 | 4920999 | 0.7 |
| | | Lezhe | Shenkoll | 283 | 70000 | 70999 | 0.7 |
| | | Korçë | Drenove | 863 | 25000 | 25999 | 0.7 |
| | | Elbasan | Elbasan | 54 | 610000 | 610999 | 0.7 |
| | | Fier | Fier | 34 | 710000 | 710999 | 0.7 |
| | | Tropoje | Tropoje | 213 | 70000 | 70999 | 0.7 |
| | | Tepelene | Tepelene | 814 | 80000 | 80999 | 0.7 |
| | | Kukës | | 24 | 640000 | 640999 | 0.7 |
| Sarandë | | 85 | 840000 | 840999 | 0.7 | | |

| | | | | | | | | |
|----|-------------------|---------|--|------------|-----|-------|-------|-----|
| | | Burrel | | | 217 | 64000 | 64999 | 0.7 |
| 28 | TELEKOM POSTRRIBA | Shkoder | | Postribe | 264 | 20000 | 20999 | 0.7 |
| 29 | TEL-KOM | Elbasan | | Bradashesh | 583 | 26000 | 27999 | 0.7 |
| 30 | TREG TUR KORCA | Korçë | | Qendër | 862 | 30000 | 30999 | 0.7 |
| | | | | Drenovë | 863 | 21000 | 21999 | 0.7 |
| 31 | VOSKOPI | Korçë | | Voskop | 864 | 20000 | 20999 | 0.7 |
| | | | | Voskopoje | 864 | 50000 | 50999 | 0.7 |

* **Shenim:** Me vendimin e AKEP Nr. 2617, date 08.10.2015, terminimi ne segmentin lokal dhe rajonal jane unifikuar ne nje te vetem, terminim kombetar dhe janë simetrike me tarifat e One Albania. Tarifa e terminimit në fuqi është e përcaktuar sipas Vendimit të AKEP nr. Nr.75, datë 1.10.2018.

**ANEKS 20 NUMERACIONI I DESTINACIONEVE NDERKOMBETAR SIPAS ZONAVE
TE TARIFIMIT**

Numeracioni si dhe detyrimi i operatorit përfitues per zonat perkatese te tij do te perditësohet ne vazhdimësi me njoftime zyrtare.

ANEKS 21 “SHËRBIME MBËSHTETËSE PËR PORTABILITETIN E NUMRIT”

Operatori Përfitues ka kërkuar dhe pranon të përfitojë nga shërbimi i analizës së thirrjeve (shërbimi i përcaktimit të kodit të rrugëzimit) ofruar nga ONE Albania për operatorët që nuk ka një pasqyrë lokale të bazës së të dhënave referencë të centralizuar sipas kushteve dhe termave të mëposhtëm:

1. ONE Albania si operator ofruar i shërbimit të tranzitimit të thirrjeve dhe mundësues i interkoneksionit të operatorëve alternativë me operatorët mobile, në procesin e Portabilitetit të Numrit ofron për operatorët që janë në pamundësi për krijimin e Bazës së të Dhënave Lokale shërbimin e përcaktimit të kodit të rrugëzimit (Database Look Up).
2. ONE Albania i krijon mundësinë ORRKP të interkonektuar me ONE Albania që thirrjet kombëtare të origjinuar nga pajtimtarët e rrjetit të tij, të dorëzuara nga Operatori në pikën/pikat e interkoneksionit me ONE Albania, të analizohen nëpërmjet metodës ACQ (all call query) duke identifikuar e përcaktuar kodin e rrugëzimit të operatorit drejt të cilit drejtohen këto thirrje dhe merr përsipër ti rrugëzojë këto thirrje drejt operatorit të duhur.
3. ONE Albania Sh.a do të do të refuzojë të gjitha thirrjet e dorëzuara nga Operatorët e interkonektuar me ONE Albania nëse nuk janë të përcjella me kodin përkatës të rrugëzimit apo nuk kanë Marrëveshje me ONE Albania për përfitimim e shërbimit të përcaktimit të kodit të rrugëzimit (Database Look-Up). Operatori i cili i dorëzon thirrjet me kodin e rrugëzimit përkatës, mban përgjegjësi për saktësinë e këtij kodi. ONE Albania nuk do të pranojë thirrjet ndërkombetare të cilat përcillen pa kodin përkatës të rrugëzimit të operatorit destinacion të thirrjes. ONE Albania nuk do të pranojë thirrjet të cilat nuk do të përmbajne informacionin e sakte te CLI.”
4. Operatori Përfitues detyrohet të paguajë ONE Albania:
 - a. detyrimin për terminimin e thirrjeve drejt numrave të portuar sipas tarifës së terminimit të rrjetit ku ndodhet numri i portuar (rrjeti marrës).
Pagesat shtesë/kompensimi nga tarifat e ndryshme të terminimit në rrjetin dhurues dhe marrës të numrit si dhe pagesa për analizën e thirrjeve (shërbimi i përcaktimit të kodit të rrugëzimit) do të përfshihen në faturën e muajit përkatës të lëshuar nga ONE Albania.
 - b. Pagesat për ofrimin e shërbimit të analizës së thirrjeve (shërbimi i përcaktimit të kodit të rrugëzimit) sipas termave të mëposhtëm:

| | |
|---|---------------------------|
| <i>i.</i> Pagesë për instalimin fillestar | 1000 euro (vetëm njëherë) |
| <i>ii.</i> Pagesë për shërbimin | 1 lekë/thirrje |

Shërbimi i analizimit të thirrjeve (all-call-query) dhe përcaktimi i kodit përkatës të rrugëzimit (database look-up) do të tarifohen krahas tarifës së tranzitimit dhënë në Seksioni I.1.2.1 të Aneksit 4 “Tarifat e Shërbimeve”.

5. Për të gjitha thirrjet e origjinuara nga pajtimtarët e rrjetit të operatorit, është e domosdoshme të përcillet informacioni i CLI së saktë. Thirrjet pa CLI të pajtimtarit të rrjeteve të operatorit nuk do të pranohen.
6. Shënim: Operatori Përfitues “_____” ka njoftuar se ka instaluar sistemin e tij për Portabilitetin e Numrit. Në çdo rast, me kërkesën zyrtare të dërguar nga Operatori Përfitues “Operatori Përfitues”, do të aktivizohet menjëherë shërbimi i përshkruar në Aneks 21.